

2011年

董总·独中工委

马来西亚华校董事联合会总会  
董教总独中工委

# 2011年

# 工作报告书

工作报告书

# 组织

## 1. 马来西亚华校董事联合会总会（董总）

马来西亚华校董事联合会总会（简称“董总”）成立于1954年8月22日，由国内各州华校董事联合会或董教联合会组成。

董总具有广大的社会基础，是华社维护和发展民族教育的一个重要组织。由于执政当局不顾华社反对，漠视我国多元民族的社会现实，通过各种手段推行“一种语文，一个教育源流”单元化教育政策，华校不但受到压制，而且存在着随时被变质甚至消失的危机。因此，维护和发展华文教育就成为华校董事会、董联会/董教联合会及董总的使命和任务。

董总以各州华校董事联合会或董教联合会选派代表五名组成之代表大会为总会最高权力机构。董总代表大会下设有常务委员会，以执行本总会议决之事项及处理本总会经常事务。此外，董总常务委员会之下设有行政部。随着发展的需要，目前的董总行政部设有行政办公室、会务与组织局、财务局、资料与档案局、出版局、电脑局、考试局、技职教育局、教师教育局、课程局、人力资源局、学生事务局和产业管理与事务局。

### 董总第28届（2011年至2013年）常务委员会委员

会务顾问：郭全强

法律顾问：饶仁毅、田捷、郑添锦、蔡文铎、戴再发、罗汉明、陈运裕、周怀禹

主席：叶新田博士

署理主席：邹寿汉

副主席：许海明、刘瑞发、黄循积

秘书长：傅振荃

副秘书长：张华

财政：林国才

副财政：林锦志

常务委员：刘利民、陈锦亮、洪志诚、张志开、陈永生、黄国鸿、杨应俊、庄俊隆、李衍旺博士、李添霖、庄其川、刘天亮、黄良杰、林荣华、陈大锦、邱锦成、陈国辉、杨菊明、卢宇廷、苏祖池、谢松坤

## 董总常务委员会各工作小组成员

### 工作计划审阅小组

召集人：邹寿汉

组 员：林国才、庄俊隆、李衍旺博士、庄其川、黄良杰

### 人力审核小组

召集人：傅振荃

组 员：邹寿汉、许海明、林国才、庄俊隆

### 财务审计小组

召集人：林国才

组 员：黄循积、傅振荃、林锦志、庄俊隆

### 产业管理小组

召集人：黄循积

组 员：傅振荃、林国才、林锦志、黄重山

### 宣教与联络组（2011年12月5日前称为“时局与华教发展策略小组”）

召集人：叶新田博士

组 员：邹寿汉、许海明、刘瑞发、黄循积、傅振荃、林国才、刘利民、卢宇廷、邱锦成

### 国民型中学工作小组

召集人：许海明

组 员：林锦志、庄俊隆、苏祖池、林荣华、陈永生、杨应俊

### 提案小组

召集人：许海明

组 员：邹寿汉、傅振荃、林国才、张志开、李衍旺博士

### 网站小组

召集人：李衍旺博士

组 员：庄俊隆、黄良杰

### ISO督导委员会

召集人：庄俊隆

组 员：林国才、卢宇廷、李添霖、李衍旺博士

### 强化华校董事会运动小组

召集人：傅振荃

组 员：许海明、刘瑞发、刘利民、洪志诚、陈永生、陈锦亮、陈国辉、林国才、黄国鸿、苏祖池、刘天亮、邱锦成、李衍旺博士、高铭良

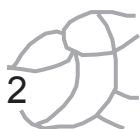

## 2. 董教总全国发展华文独立中学运动工作委员会 (董教总独中工委)

马来西亚的华文独立中学在二十世纪60年代后期进入低潮，面临维持生存的重大问题。霹靂州的华教人士首先发起华文独中复兴运动，得到华社和董教总的热烈响应，独中复兴运动于是在全国展开。随着华文独中复兴运动发展的需要，董教总在1973年发布《华文独立中学建议书》，成立了董教总全国发展华文独立中学运动工作委员会（简称“董教总独中工委”）。

董教总独中工委的委员由董总和教总各委派13位代表，以及在董总和教总26位代表的第一次联席会议上，从华校校友会或其他华教工作者当中委任委员13人，必要时可另增加委任不超过4人所组成。

董教总独中工委的主要任务是在贯彻《华文独立中学建议书》的基础上，发挥母语教育的优越性。董教总独中工委之下设有常务委员会、奖贷学金小组、学务委员会以及本工委的各工作单位，如统一考试委员会、统一课程委员会、教师教育委员会、学生事务委员会、技职教育委员会、体育委员会和电脑委员会。

董教总独中工委的行政业务由董总行政部负责。董总负责聘请职员，以执行和落实本工委及属下各工作单位的各项工作。

### 第21届（2010年至2012年）董教总独中工委委员

**董总代表：**叶新田博士、邹寿汉、许海明、刘瑞发、傅振荃、林国才、张华、刘利民、黄国鸿、张志开、杨应俊、谢松坤、黄道坚

**教总代表：**王超群、陈清顺、谢立意、陈宝武、赖兴祥、廖伟强、许宗森、谭福海、胡苏安、吴维城、廖静仪、冯锦萍、王增文（任期至2011年7月4日止）

**委任代表：**黄玉莹博士、黎海洲博士、丘琼润博士、张光明博士、林忠强博士、蔡维衍博士、关亦超博士、姚迪刚、杨国瑞、陈大锦、蔡亚汉、陈汉水、黄华民、李宽荣、翁诗佣、黄冠俊、周惠卿

### 第21届（2010年至2012年）董教总独中工委常务委员会委员

**主席：**叶新田博士

**署理主席：**王超群

**副主席：**邹寿汉、刘瑞发

**总务：**傅振荃

**副总务：**陈宝武

**财政：**林国才

**教育主任：**丘琼润博士

**常务委员：**林忠强博士、张光明博士、黎海洲博士、刘利民、杨国瑞、翁诗佣、黄华民

第21届（2010年至2012年）董教总独中工委会奖贷学金小组委员

主任：林忠强博士

副主任：姚迪刚

委员：陈庆地博士、林荣忠、林朝聘、余福泽、丁乃钦、莫泽林、潘永强博士、  
陈卿隆、黄福万、林荣升、叶茂和、劳瑞友

第21届（2010年至2012年）董教总独中工委会学务委员会委员

主任：丘琼润博士

副主任：黎海洲博士

委员：黄玉莹博士、许丽莲博士、张光明博士、关亦超博士、陈宝武、谭福海、  
杨国瑞、邓日才、吴维城、叶宗元、廖伟强、陈国华、杨志强、  
王增文（任期至2011年7月4日止）

第21届（2010年至2012年）董教总独中工委会各工作单位委员

1. 统一考试委员会

主任：黄玉莹博士

副主任：黎海洲博士

委员：丘琼润博士、林忠强博士、张光明博士、叶观生博士、梁家兴博士、  
陈泗博士、蔡维衍博士、邓俊涛博士、关亦超博士

2. 统一课程委员会

主任：丘琼润博士

副主任：陈庆地博士

委员：黎海洲博士、林忠强博士、叶观生博士、林志平博士、许丽莲博士、  
黄召仁博士、杨欣儒、陈绍诚、吴维城、池洛懋、  
王增文（任期至2011年7月4日止）

3. 教师教育委员会

主任：陈宝武

副主任：吴维城

委员：丘琼润博士、莫顺宗博士、杨欣儒、杨文轩、叶天送、许宗森、廖伟强、  
叶宗元、陈奇杰、林清寿、王瑞国、王增文（任期至2011年7月4日止）

4. 学生事务委员会

主任：张光明博士

副主任：廖伟强

委员：蔡亲炆博士、陈奇杰、翁诗佣、孔婉莹、王增文（任期至2011年7月4日止）、  
叶汉伦（任期至2011年11月29日止）

5. 技职教育委员会

主任：杨国瑞

副主任：颜光辉

委员：陆康恬、高秉益、古桉樺、田生顺、沈培钦、张有康

## 6. 体育委员会

主任：陈国华

副主任：余泰春

委员：黄勤凌、余国伟、杨文诏、林展庆、郭勋莱、吴继亮、张志清

## 7. 电脑委员会

主任：杨志强

副主任：林志平博士

委员：王国宝、陈银河、李家顺、赖俊雄、罗丽蓉、张丽美

## 课程局各学科委员（2011年度）

### 1. 华文科学科委员

学术顾问：杨欣儒讲师、林志敏博士

委员：陆素芬、刘慧华、许云嫻、傅敏倪、赖丽菁、卢荣成、曾免焜、钟露露

责任编辑：苏燕卿

### 2. 马来西亚文科学科委员

学术顾问：庄华兴博士、林天英博士、陈宝武校长、吴恒灿先生

委员：张玉凤、王光辉、严琴琴、陈丽凤、Mohd. Rosli Nordin,  
Nor Jaffry Shah Hashim, Mohd. Azlan Nasarudin, Mohd. Yusoff Che Ibrahim

责任编辑：李美娟

### 3. 英文科学科委员

学术顾问：林和平博士、许丽莲博士、杜伟强博士

委员：李树枝、陈燕燕、林达赋、陈玉华、关宝玲、Chong Siew Choo、  
Mabil Pereira, Julie Cheah Geok Suan、D. Neelambikai

责任编辑：赖静仪

### 4. 数学科学科委员

学术顾问：林志强博士、陈庆地博士、钟美国博士、张丽萍博士

委员：姚和兴、林汶良、张发财、萧子良、张锦发、苏民胜、沈祥贵

责任编辑：蔡思盛

### 5. 生物科学科委员

学术顾问：丘琼润博士、黎海洲博士、张光明博士、黄建兴博士、韩慧敏博士

委员：冼皓贞、李婉媚、刘顺辉、江邦智、陈逸飞

责任编辑：郭慧花

### 6. 化学科学科委员

学术顾问：刘光荣博士、叶观生博士

委员：陈国华、谢家敏、赖戊娣

### 7. 物理科学科委员

学术顾问：廖伯琴教授、谢瑞平博士、刘泳才博士、黄召仁博士、王来福博士、  
张中兴博士、陈仙发校长、谢上才校长

委员：蔡亲场、陈维武、章凤仙、谢玉成、傅蓓蓓、吴德安、林伟章、涂振兴

8. 综合科学学科委员

学术顾问：丘琼润博士、黄召仁博士、王来福博士、黄建兴博士

委员：戴莉芳、张育存、谢政豪、蓝志东

责任编辑：王亮宇

9. 历史科学学科委员

委员：马季勋、陈亚才、黄松奎、梁怀蔚、庄似萍、曾玉琳、庄丽美、唐莱温、  
卓秋霞、吕子肇、傅慧玲

责任编辑：何玉万

10. 地理科学学科委员

学术顾问：陈国川教授、王民教授、林雪美教授、沈淑敏副教授

委员：郑玉莲、林志强、伍业和、张嫚樾、陈宝暄、练秋满

责任编辑：陈文丰

11. 美术科学学科委员

学术顾问：林文昌教授、陈琼花教授、黎农生讲师、李明堂老师、周雁梅老师、  
张育南老师

委员：杜春茂、庄永瑞、邱俊理、钟伟琪、陈杰峰、沈庆隆、宋慧君、  
吴秀菲、洪俊豪、陈美姗

责任编辑：张厚耀

12. 音乐科学学科委员

学术顾问：陈重仁博士、陈绍诚讲师

委员：张国强、黄明达、张诚忠、李淑芬

13. 商业学科学学科委员

学术顾问：温玲玉教授、蔡兆源先生

委员：尤淑容、林昌平、刘水钦、洪庆铭、邱国荣、林和建、黄德胜、  
陈彩玲、钱进川、李美珠

责任编辑：郑惠蓉

14. 簿记与会计学科学学科委员

学术顾问：伍书明院长、郑天送院长

委员：蔡爱珍、陆国兴、郭建华、詹文龙、苏婷凤、徐惠金、陈润清

责任编辑：黄明珠

15. 经济学学科委员

学术顾问：曾永清教授、梁家兴博士、蔡维衍博士

委员：蔡来宝、黄雪梅、池沼懋、蒋直延、朱清祥、郭建华、黄美娟

责任编辑：李琼雁

16. 电脑科学学科委员

学术顾问：彭国强博士、颜淑女博士、林志平博士、林德操讲师

委员：赖俊雄、林志高、杨志强、罗丽蓉、王国宝、李联措

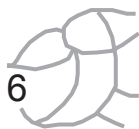

马来西亚华校董事联合会总会（董总）  
第28届（2011年至2013年）常务委员及各局行政主任合影



第一排左起：林锦志、林国才、黄循积、许海明、叶新田、郭全强、郭寿汉、刘瑞发、傅振基、张华、陈运裕  
 第二排左起：邱锦成、陈大锦、李衍旺、李添霖、陈国辉、叶新田、郭全强、郭寿汉、刘瑞发、傅振基、张华、陈运裕  
 卢宇廷、林荣华  
 第三排左起：黄金贵、锺伟前、邝其芳、张基兴、王瑞国、林国安、李岳通、林纪松、沈天奇、曾庆方、李丽珍、潘荣莲  
 不在照片内的常务委员：洪志诚、陈永生、黄国鸿、刘天亮、黄良杰、杨菊明  
 不在照片内的行政主任：杨士超



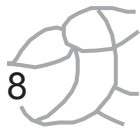

# 2011 年董总职员一览表

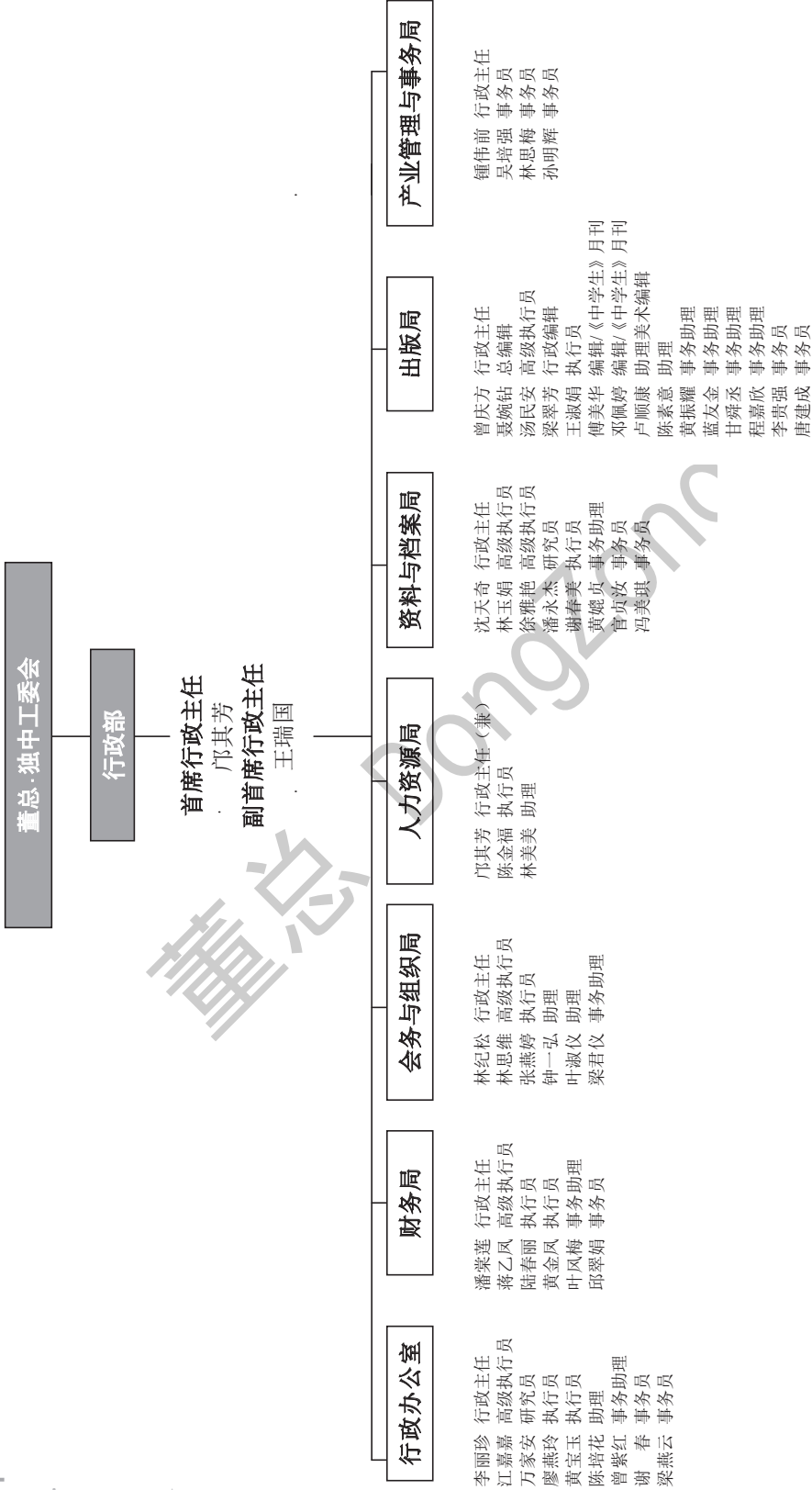

# 2011年董总职员一览表

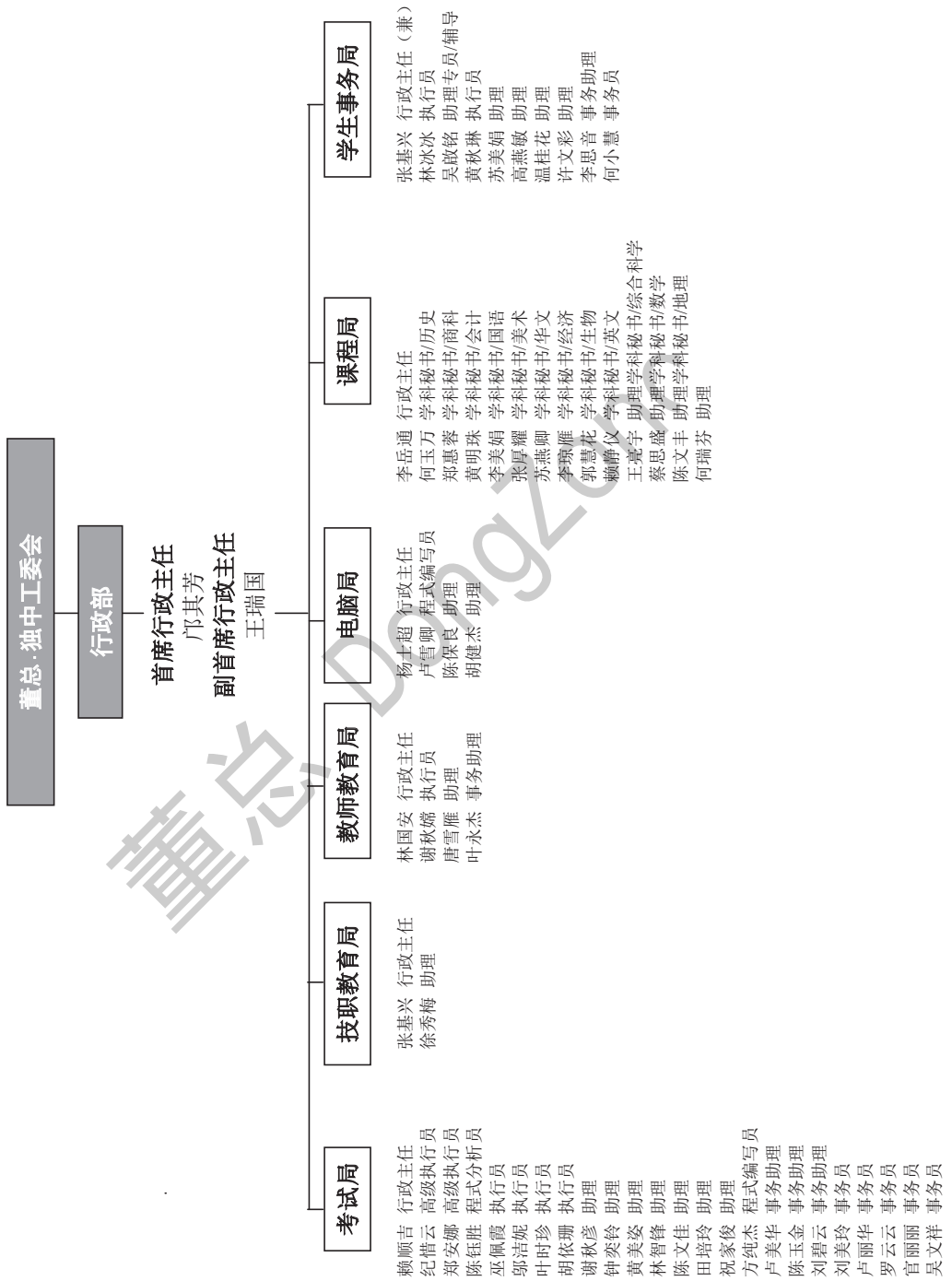



▲ 2011年董总全体行政人员大合照

# 2011年整体工作总结报告

◎ 秘书长 傅振荃



▲ 2011年度董总会员代表大会会议现场。

2011年对于董总是调整的一年、改革的一年、更是董总各项工作稳步发展的一年。近一年来，我们得到了各部门同事的支持和帮助，得到了各州属会和广大群众的积极配合，在新一届的领导班子的带动和努力下，董总主要做了以下几方面工作：

## 一、换届选举：组织董总第28届新团队

根据董总组织章程的规定，本会于2011年6月12日召开了2011年度董总会员代表大会暨第28届董总常务委员州选举，共有十三个州属会的48位代表出席，到会率达91%。大会选举出了6个常务委员州，即雪兰莪暨吉隆坡联邦直辖区华校董事会联合会、槟城华校董事联合会、柔佛州华校董教联合会、吉打州华校董事联合会、霹雳华校董事会联合会及砂拉越华校董事联合会总会，并于6月26日召开第28届董总常务委员会复选会议，成功产生了第28届董总常务委员会，继续肩负推动我国华文教育的发展。

## 二、完善制度，管理水平不断提高

制度建设是组织发展的重要保证。董总发展至今，一是靠正确的领导和政策，二是靠全体职员和广大群众的支持和严格的管理。2010年，董总引进ISO 9001:2008质量管理体系，是行政管理机制的一场变革，目的是规范行政管理和服务，提升行政效能，建立规范、标准、高效的组织。2011年1月下旬，统考作业系统顺利通过ISO9001:2008质量

管理体系认证，并成功获得马来西亚、中国、英国和日本认证单位颁发的ISO 9001:2008质量管理体系认证证书，认证范围为“执行和管理华文独中统一考试”。

获得上述的认证，意味着董总在行政服务和综合管理等方面与国际通用的行政管理质量标准接轨，这是一项突破。此举不仅是对董总在“执行和管理华文独中统一考试”作业方面的肯定，更是对于华文独中乃至华文教育的成长壮大的一项鼓舞。董总将加强国内外单位对华文独中统一考试的信心和肯定，董总在未来的日子里，将继续为华教事业创造更大的辉煌。

### 三、成功教育：开创独中教改新局面

从2010年6月开始，在怡保地区三所华文独立中学的初中一班级使用初中数学和初中化学的“成功教育”的教案和电子平台课件。经过一年的尝试，透过成功教育的教学模式，教师已减少使用多余的语言在教学上，掌握了成功教育的教学技能。在教学上比往年灵活，已做到从单纯“讲”到“讲、练结合”，正朝着“讲、想、练结合”的阶段前进。

教师灵活的使用教案和教材，使学生比较积极地参与教学活动，增加了学生与教师的互动。教师在课堂教学时能够鼓励学生在上课时多讲多练，使学生积极投入，思考和练习有关的教材，让学生及时掌握所要学习的指示和能力。学生因此感到自己有成功学习的希望和能 力，对学习增强了信心和兴趣。

2011年，董总为提高课堂教学的成效和教师专业能力，再次邀请中国上海市闸北第八中学的陈婷副校长、徐启侨老师、王守新老师和范标老师前来指导霹雳怡保市三所独中（育才独立中学、深斋中学和培南中学）的数学与化学教师使用“成功教育”模式教与学电子平台的教案、课件和教材，指导课堂教学实验工作，提高教师的教学技巧和学生的学习成效。

4月和6月间上海闸北第八中学刘京海校长和谢之桢老师在大山脚日新独中、班台育青中学、金宝培元独立中学、怡保育才独立中学、深斋中学和培南中学，给有关学校的老师主讲“成功教育的缘起与基本思想”和“成功教育的课堂教学改革”，以及介绍学校如何在成功教育思想引领下，学校开展的“提升学生的自信，发掘与展现学生的潜能”的做法。讲师的经验分享和指导，让教师们在教学路上充满了信心和积极性，有利于提高课堂教学的效益。

董总把合作的范围进一步扩大，续初中化学和初中数学之后，进一步完成初中生物、初中物理和初中华文学科的辅助电子教学课件和教案的制作及相关培训。

### 四、壮大组织力量，推动华教事业的建设

为了做好维护和发展华教事业，董总必须具备强大的组织力量。董总要不断地壮大基层组织，不断增强团队的凝聚力、向心力和战斗力。

董总要加强对组织管理，就必须做好群众工作，而做好群众工作的关键，是加强基

层组织建设。为此，2011年董总通过多项活动项目，如（1）加强董总与州属会及华教团体的联系：董总分别访问了砂拉越华校董事联合会总会和沙巴州华文独立中学董事会联合总会，并深入了解当地华校的办学状况及困境。（2）加强华教工作者和华校董事对本身的职责和任务的认清，了解董事会及学校的各项具体运作程序，以确保华校能与时俱进，持续发展，如强化华校董事会运动和华教讲座。（3）加强群众对当前华教发展情况的认识，增强华教工作者的凝聚力，如春节团拜、华教先贤日、华教讲座等。（4）加强网络的运用、主动引导。董总要切实加强对网络知识的学习和了解，重点在“用好”和“管好”两个方面下功夫：“用好”，就是大力加强信息化建设，充分运用现代信息技术提高组织工作效率，利用网络渠道加强与群众的沟通，使其成为董总联系群众的重要纽带。“管好”，就是建立健全互联网综合管理机制，加强网络动态管理和网上舆情引导，真正掌握工作主动权。

为此，本会在过去的一年里总共举办了17场强化华校董事交流会，13场华教讲座以及访问了200所学校和走访了38个地区。

## 结语

华教领导机构如董教总经过半世纪多的奋斗，仍然面对各种难题，例如华小的师资不足、拨款的不公平、要求制度化增建华小的困难，到独中统考文凭的承认、独中的申办和增建，乃至三所民办学院的申办升格为大学学院等等，一切都还在艰辛争取和奋斗中。

董总将继续努力，凝聚各界力量，创造和把握有利于维护和发展母语教育的形势，壮大组织力量，加强华小董事会组织运作、促进和提升华文独中教育改革的工作和进展等工作。随着国内外局势的改变，董总深信艰苦耕耘的华教事业前景将会更加光明！



◀ 董总于2011年3月12日举行ISO 9001:2008质量管理体系证书颁发仪式。

▶ 第28届（2011年至2013年）董总常务委员会就职典礼。



# 行政办公室

◎ 李丽珍 整理



▲ 行政办公室全体职员合照。

## 部门业务

本部门负责的主要任务是：

1. 统筹年度重点工作规划；
2. 持续完成行政部ISO 9001:2008质量管理体系；
2. 推展“成功教育”教学模式；
3. 探讨独中教改方案
4. 筹备召开学务委员会会议；
5. 筹备召开董总常务工作计划审阅小组会议；
6. 处理行政会议业务及追踪会议议决的落实；
7. 负责《华教导报》的编辑、排版和寄发工作；
8. 制作本会手册、宣教资料和纪念品；

## 2011年主要工作项目

## 一、主要工作一览表

主要工作		工作项目	
1	持续完成行政部ISO 9001:2008质量管理体系	1.1	安排执行与管理华文独中统考业务的ISO认证。
		1.2	进行ISO内部审核员培训。
		1.3	安排与进行ISO内部审核活动。
2	继续推展“成功教育”教学模式	2.1	协助和跟进怡保市三所独中推展“成功教育”模式。
		2.2	与上海市闸北第八中学探讨推行“成功教育”的实验成果和改进方法。
		2.3	洽谈与协调“成功教育”教案和电子课件制作事宜。
		2.4	协助邀请上海市闸北第八中学刘京海校长和学科教师来马讲学。
		2.5	草拟“成功教育”模式在怡保育才、深斋及培南三校实行一年多的进展报告。
		2.6	收集教师在使用“成功教育”教案和电子平台课件的心得报告。
		2.7	编印“成功教育”教与学电子平台课件的使用手册。
3	召开学务委员会会议	3.1	领导与组织上海考察访问团，探讨在课程、考试与教师培训方面，开拓新的合作领域。
		3.2	研讨董教总独中工委会所提出的课题并给予意见和建议。
		3.3	对独中教育改革与发展提出看法和意见。
		3.4	进行独中事务工作交流，提出意见和建议。
4	召开董总常务工作计划审阅小组会议	4.1	审阅2011年董总各局中期工作检讨。
		4.2	审阅2012年董总各局工作计划。

## 二、例行性工作一览表

序	工作项目
1	统筹和协调国内外团体/个人来访的接待事务
2	统筹主席及常委出席外界邀请的讲座、研讨会、论坛等活动
3	处理行政会议业务及监督会议议决的落实
4	出版年度工作报告书
5	负责《华教导报》的编辑、排版和寄发工作
6	制作本会手册、宣教资料和纪念品
7	草拟领导人的讲稿、题词和献词
8	主持行政内部讨论会
9	统筹年度重点工作规划营
10	收集与更新独中通讯资料
11	处理董总网页的独中征聘启事
12	总机接听电话服务



## 2011年已完成之工作项目

从2011年1月1日起至12月31日，行政办公室主要完成了以下业务：

### 1. 持续完成行政部ISO 9001:2008质量管理体系

自2010年董总常务委员会成立ISO督导委员会，以改善和提升内部行政管理，行政部按照要求逐步建立ISO 9001:2008质量管理体系。

由于本会的业务繁多，在凯顿顾问公司的指导和协助下，ISO督导委员会对本会业务的详细分析和探索后，决定选择首先在“执行与管理华文独中统考”业务方面推行ISO 9001:2008质量管理体系。涉及这项业务的部门有考试局、产业管理与事务局、人力资源局和行政办公室。它们成为此次提升行政管理的先行部门。这些部门在2010年积极建立质量管理体系文件，全力配合内部所进行的审核，以获取认证。

#### （一）“执行与管理华文独中统考”业务的认证

穆迪国际认证机构（马）有限公司分别于2010年9月15日前来做第一阶段的审核即文件审核，并于2010年10月25日和11月28日，以及2011年1月12日做第二阶段的审核即现场审核。

在2011年1月12日的现场审核中，穆迪委派五位审核员即刘文彬、伍德相、高鹭（来自中国之审核员）、卢育姿和陈谋林前来董总行政部，就执行与管理华文独中统考ISO认证事宜进行审核。在本次审核中，审核组现场验证第一阶段所提出的改进建议，审核结果显示这些改进建议已全部有效地获得改善，并确认本会的质量管理体系基本符合ISO9001:2008标准的要求，因此推荐本会按照ISO 9001:2008认证要求进行注册。

经过两年的努力，本会终于在3月12日获得“执行与管理华文独中统考”业务的认证。这项ISO9001:2008质量管理体系认证证书颁发仪式于董教总教育中心举办。本会主席叶新田博士，代表本会从ISO 认证管理委员会主席拿督阿兹末手中接领由马来西亚、中国、英国和日本认证单位颁发的证书。

在获取了认证证书后，行政部在本年度除了维持和持续改进统考业务方面的管理体系，同时积极建立其他业务的ISO9001:2008质量管理体系，冀望行政部更多的业务达到品质管理的目标。本会2011年至2012年度总质量目标是（一）持续改进“执行与管理华文独中统一考试作业”的质量管理体系；（二）建立课本编撰的质量管理体系，并成功取得认证；（三）建立奖贷学金的管理与执行质量管理体系，并成功取得认证。

#### （二）“执行与管理华文独中统考”业务的持续改善

部门：考试局、人力资源局、产业管理与事务局、行政办公室

为了确保顺利通过“执行与管理华文独中统考”质量管理体系的年度认证监

审，行政部在下半年积极展开内部审核工作，并对不合时宜的质量管理体系文件进行更新和修订。

行政部于2011年8月份筹组内审小组，由张基兴担任小组组长，小组成员包括黄金凤、谢春美和郑惠蓉。在相关部门的全力配合下，内审小组先后展开了三次内部审核。第一次内审工作于9月26日至27日展开，所审核的部门是考试局、产业管理与事务局、人力资源局和行政办公室；第二次审核工作则于10月21日进行，内审小组到吉隆坡区三所独中的考场即循人中学、尊孔独中和坤成中学进行审核，凯顿顾问公司的邱育森先生也参与了是项内审工作；第三次审核工作于11月25日在统考评阅场所进行，内审员张基兴、谢春美、黄金凤以及外聘内审员邱育森先生到评阅场所巴生滨华中学进行审核。

为符合质量管理体系内部审核工作的规定与需要，首席行政主任邝其芳（管理者代表）分别于10月25日和12月20日召集考试局、产业管理与事务局、人力资源局和行政办公室的行政主任出席管理评审会议。有关部门已对内审小组提呈的报告所提出的各项改进建议，采取适当的纠正和改进。

在认证监审方面，穆迪分别于2011年10月24日和11月26日，以及2012年1月4日委派审核员进行审核工作。10月24日，穆迪的两位审核员即陈谋林和刘文彬先生到巴生区的统考考场进行审核。在统一考试委员会主任黄玉莹博士和考试局执行员邬洁妮等人的陪同下，审核了巴生中华独中、巴生兴华中学、巴生滨华中学和巴生光华独中的考场。除此，穆迪也于11月26日委派刘文彬和陈谋林先生到巴生滨华统考评阅场所审核统考的评阅工作。陪同审核者有考试局行政主任赖顺吉。另外，穆迪审核员将于2012年1月4日前来行政部进行年度监审，并提呈审核总结报告。

### （三）ISO内部审核员的培训

配合ISO 9001:2008质量管理体系的落实，行政部需要提升相关职员对ISO 9001:2008质量管理体系的认识，并栽培一定数量的内审员以进行内部审核。自今年2月起至7月，共进行了8项ISO培训，其中两项培训是由外部讲师凯顿顾问公司邱育森先生主讲，即内部审核培训课程和内部审核进阶培训课程，其余皆为内部培训，包括ISO 9001: 2008质量管理体系基础培训课程（两场）、ISO 9004:2009组织持续成功管理课程、ISO 流程绘制方法及规范课程、ISO PDCA 戴明循环培训课程和QC七种质量工具培训课程。

序	日期	课程
1.	2月19日	ISO 9004: 2009组织持续成功管理
2.	2月26日	ISO 9001: 2008质量管理体系基础培训课程
3.	3月5日	ISO 9001: 2008质量管理体系基础培训课程
4.	3月19日	ISO 流程绘制方法及规范
5.	3月21日至22日	内部审核培训课程

6.	4月2日	ISO PDCA 戴明循环培训
7.	4月18日至19日	课程名称: QC七种质量工具培训
8.	7月11日至12日	内部审核进阶培训课程

#### (四) 行政部内部ISO审核活动

部门: 课程局、学生事务局、教师教育局、行政办公室

对于未来要获取认证的业务即独中教师培训、课本编撰、奖贷学金业务, 行政部于2011年4月25日筹组内审小组, 并于5月3日至7日进行第一次内审, 以审核教师教育局、课程局、学生事务局和行政办公室的质量文件。6月21日召开的管理评审会议, 针对是项内部审核的意见和建议进行讨论, 以确保相关部门采取相应的纠正与防范措施。6月28日至29日, 内部审核小组对课程局和学生事务局的作业流程编写人说明流程的改善建议。

第二阶段的内审于8月份展开, 行政部筹组了内部审核小组, 小组组长为林玉娟, 小组成员为徐雅艳、黄宝玉、黄秋琳、卢雪卿和汤民安。内部审核小组于9月19日在凯顿顾问公司的邱育森先生和赖雪丽女士的指导下, 到课程局、教师教育局、学生事务局和行政办公室进行审核, 并在内审报告中提出各项改进建议。管理评审会议于11月16日召开, 相关部门对内审报告所提出的改进建议进行改善。

## 2. 协助怡保三所独中推展“成功教育”模式

日期	事项
3月30日至 4月13日	上海闸北第八中学的陈婷副校长与徐启侨老师应董总邀请, 为怡保市三所独中(育才独中、深斋中学和培南中学)的初中数学教师和初中化学教师提供“成功教育”模式教与学电子平台使用培训。培训课程内容以独中数学《初一上册》和《初二上册》、《初中化学(下册)》为主。两位讲师介绍了“成功教育”模式教与学电子平台(教案和课件)的设计理念、框架、内容与应用, 同时到课堂听课, 并作教学示范和说课, 以及讲解如何备课设计的问题。期间, 三所独中有关教师与讲师针对教学和课件使用问题总结交流。从交流中, 讲师也及时给予指导改进课堂教学的方式、设计和使用电子平台(教案和课件)、处理教学重点和难点的关键问题等。
4月15日	上海闸北第八中学刘京海校长再次来马实地考察成功教育的进展情况。他在考察怡保育才独中和深斋中学在推行“成功教育”模式课堂教学实验后, 对其取得的进展深感满意。
4月23日	刘京海校长在大山脚日新独中主讲“成功教育的缘起与基本思想”和“成功教育的课堂教学改革”。这项由本会主催、槟威董联会主办、大山脚日新独中协办的“成功教育讲座”获得槟威地区的独中校长、主任和老师约150人出席, 反应热烈。

6月24日至7月9日	<ol style="list-style-type: none"> <li>1. 董总为提高课堂教学的成效和教师专业能力，再次邀请中国上海市闸北第八中学的王守新老师和范标老师前来指导霹雳怡保市三所独中（育才独中、深斋中学和培南中学）的数学与化学教师使用“成功教育”模式教与学电子平台的教案、课件和教材，指导课堂教学实验工作，提高教师的教学技巧和学生的学习成效。</li> <li>2. 同时，董总也邀请到上海市闸北第八中学的谢之堃老师前来为班台育青中学、金宝培元独中、怡保育才独中、深斋中学和培南中学的老师介绍学校如何在刘京海成功教育思想引领下，学校开展的“提升学生的自信，发掘与展现学生的潜能”的做法。讲师的经验分享和指导，让教师们在教学路上充满了信心和积极性，有利于提高课堂教学的效益。</li> </ol>
------------	---

### 3. 其他业务

- 3.1 出版第80期、第81期和第82期《华教导报》和2期《号外》。
- 3.2 2011年5月出版《董总·董教总独中工委2010年工作报告书》，印量500份。
- 3.3 2011年1月至5月，由行政办公室督导和管理董总网站。从下半年6月起，因工作调整，网站管理负责同志徐雅艳调往资料与档案局，有关网站业务交由资料与档案局接管。
- 3.4 在统筹和协调国内外团体或个人来访的接待事务方面，本年度接待的来访单位与日期如下：

序	日期	来访单位
1.	5月6日	中国广东省海外交流协会
2.	7月1日	中国陕西师范大学
3.	8月22日	中国广东省南洋归侨联谊会艺术团
4.	8月23日	中国上海闸北区委访问团
5.	9月20日	中国对外汉语教育考察团（人民教育出版社）
6.	10月20日	中国教育部留学服务中心访问团
7.	12月14日	中国成都七中嘉祥外国语学校

- 3.5 在受邀出席国内外讲座、研讨会、论坛等活动方面，办公室安排主席或常委出席的活动共有97项。

### 结语

本年度本部门业务的开展，堪称顺利，基本上，顺利完成大部分工作计划预定的项目之外，还完成了几项不在工作计划的工作，例如：主办新书推介礼、争取恢复林连玉先生公民权签名运动、处理董总网页的独中征聘启事等等。

未来，本部门希望实践有条理的行政管理系统，发挥良好营运功效。因此，本部门将努力做好组织内部的行政作业督促机制和遵循ISO质量管理体系作业，祈使本会持续改进和创新，追求先进的水平，永续发展华文教育。

## 行政办公室活动照片



◀董总署理主席邹寿汉（右三）与教总主席王超群（左四）颁发纪念品予广东省海外交流协会访问团团长李仲民处长。



◀董教总独中工委学务委员会会议。左起：关亦超、黎海洲、丘琼润、张光明和邓日才。



▲2011年1月12日，穆迪国际认证机构（马）有限公司的审核员（前排右一至右五）在完成审核后与行政部职员合影。



▶2011年9月26日，4位内审员到考试局审核，为年杪的第一次监审做准备。

# 财务局

◎ 潘棠莲 整理



▲ 财务局全体职员合照。

## 部门业务

部门主要任务是：

1. 负责处理本会的全盘账目、提呈财务报告、编制年度财政预算；
2. 处理本会职员的薪酬及相关行政作业

## 2011年主要工作项目

### 一、主要工作一览表

序	工作项目
1	整理捐款资料
2	处理2010年度年终结账及审账工作
3	2010年度预算与实际收支年终检讨
4	2011年度预算与实际收支中期检讨
5	草拟/编制2012年度财政预算案
6	寄发缴交赞助金通知信予捐献人
7	寄发贺年卡予本会常年捐献人

## 二、例行性工作一览表

序	工作项目
1	处理收款、开发收据等工作
2	处理定期存款的记录及更新等相关工作
3	处理零用金付款及结算等工作
4	处理付还账款等出纳工作
5	处理预支款项的结算、存入、支付等财务工作
6	处理捐献人缴交捐款的相关财务工作、资料输入电脑、存档等
7	处理购货单据、付款支付凭单及收款的账目输入
8	按月完成收支与预算比较表、损益表、资产负债表、收入与支出报表、应收账款报表等财务报表
9	按月完成各类账项的账龄分析报表
10	核对、寄发应收账款月结单
11	核对银行月结单
12	处理固定资产登录及编制固定资产报表
13	处理职员薪金；所得税、公积金及社会保险呈报及缴纳等工作

## 2011年已完成之工作项目

在2011年里，7项主要工作中的6项都顺利完成，惟，有关整理捐款资料工作尚未能完成。这项工作主要是把从1991年至2001年十年来捐献“教育中心建设基金”的捐款资料输入电脑系统以建立捐款人资料档案。经这几年来不断的整理、输入，大约处理了接近八千笔的资料输入工作。希望在接下来一至两年时间里能完成这项工作。

### 财务简报

本会截至2011年12月31日（未经审计师审核）的财务状况摘要报告如下：

收入：截至2011年12月31日的收入约马币1千153万元，比2010年同期增加了约94万元，有关收入概况分析如下：

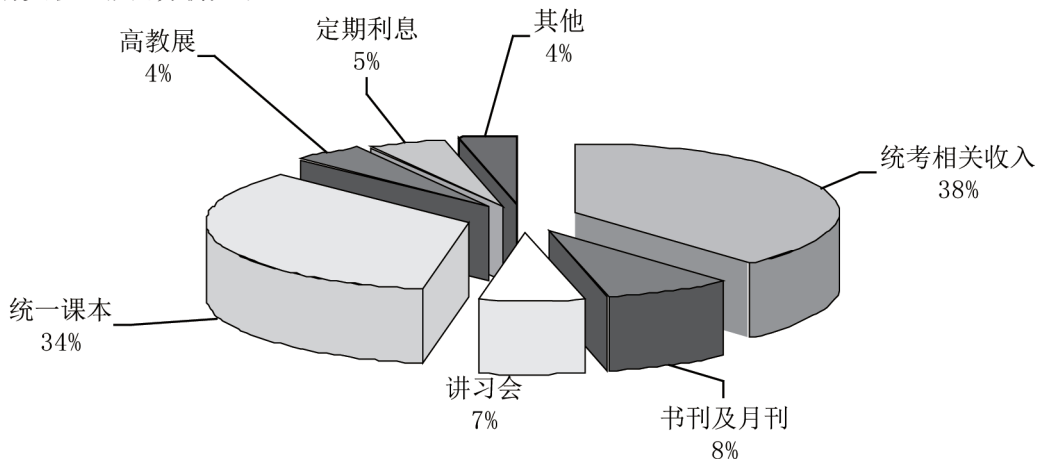

开销：截至2011年12月31日的开销约马币1千195万元，比2010年同期增加108万元，有关开销概况分析如下：

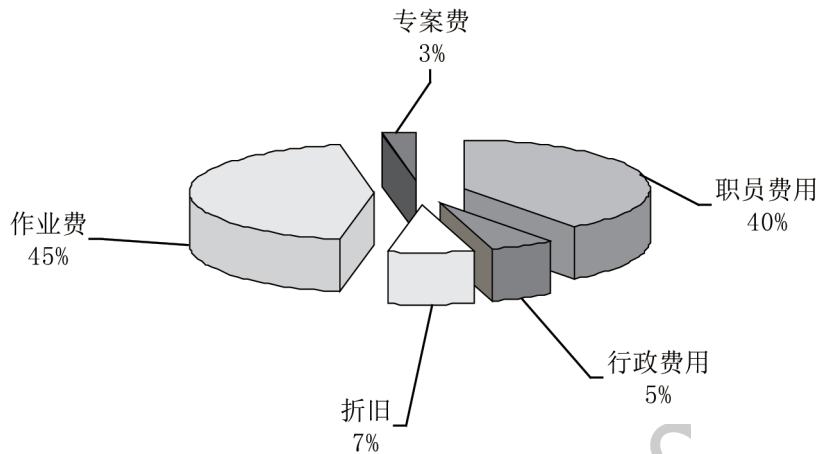

### 捐款简报

截至2011年12月31日止所收到的捐款如下：

基金	捐献单位	RM
全国华文独中发展基金	个人/团体	177,519
大学贷学金基金	独中工委会贷学金基金	3,138
	净宗学会贫寒贷学金	394,100
	海鸥教育基金贷学金	23,493
	爱康教育基金贷学金	200,000
	ACSON INTERNATIONAL教育基金	28,224
	白小保校工委会大学贷学金	832

有关全国华文独中发展基金捐款人名录，可登入本会网址[www.djz.edu.my](http://www.djz.edu.my)查看。

### 结语

总体而言，本局例常性工作与业务繁多，但在本局同事的配合下，各项例常性工作都能在预订时间内完成。在2011年，本局更换了会计软件后，整体的工作效率明显改善。期望来年能把工作做得更好，让各局能更仔细的掌握相关的收支状况。



# 人力资源局

◎ 邝其芳、林美美 整理



▲ 人力资源局同事合影。

## 部门业务

1. 负责本会人事制度的制定、贯彻、管理、监督与协调工作；
2. 负责执行本会职员的招聘工作；
3. 负责执行本会职员的评估与培训等的行政作业；
4. 负责执行本会职员的奖惩、任免、迁调等行政作业。

## 2011年主要工作项目

### 一、主要工作一览表

序	工作项目
1.	招聘职员、面试等相关工作
2.	记录、统计、职员出缺勤、请假概况
3.	每月职员汇报会
4.	职员培训，处理职员培训的相关行政工作

## 二、例行性工作一览表

序	工作项目
1.	处理职员招聘、离职、退休、续聘、试用期评估、转正手续等工作
2.	审核各类出勤、超时工作津贴
3.	职员全年工作绩效评估
4.	职员长期服务奖颁发礼

## 2011年已完成之工作项目

## 1. 职员在职培训

## 1.1 内部培训课程

序	日期	培训课程	时数	培训对象
1	19/02/2011	ISO 9004:2009 组织持续成功管理	4小时	考试局、行政办公室、产业管理与事务局、ISO内审员
2	26/02/2011	ISO 9001:2008 质量管理体系基础培 训课程	4小时	考试局、行政办公室、产业管理与事务局、ISO内审员
3	05/03/2011	ISO 9001:2008 质量管理体系基础培 训课程	4小时	课程局、学生事务局、教师教育局、ISO内审员
4	19/03/2011	ISO流程绘制方法及 规范	4小时	考试局、会务与组织局、资料与档案局、行政办公室、教师教育局、学生事务局
5	21/03/2011	内审员培训课程	15小时	考试局、课程局、电脑局、资料与档案局、人力资源局、产业管理与事务局、教师教育局、学生事务局、行政办公室
6	02/04/2011	ISO PDCA 戴明循环 培训	3小时	考试局
7	18/04/2011- 19/04/2011	QC七种质量工具培训	15小时	考试局、课程局、产业管理与事务局、教师教育局、行政办公室、学生事务局、财务局、人力资源局、ISO内审员
8	11/07/2011- 12/07/2011	ISO内部审核进阶培 训课程	15小时	ISO内审员
9	22/07/2011	现场管理 5S—— 推行务实培训课程	8.5 小时	各部门主管、高级执行员、 执行员
10	09/11/2011	认识与了解组织架 构、职员手册及ISO 基本认识	3小时	2011年新进职员

## 1.2 外部培训课程:

### (1) Autocount Training on Report Design & Scripting

(Autocount培训报表设计及脚本)

日期: 25/02/2011

受训同事: 陈钰胜、胡健杰(程式编写与网络管理员)

课程简介: 了解掌握本会处理财务上之AutoCount会计软件系统的应用以及系统资料架构之基本程序编写。

### (2) “第14届亚洲8大名师大会”人才慧悟品牌之冠

日期: 23/09/2011-25/09/2011

受训同事: 黄明珠、郑惠蓉、李琼雁(会计、商科及经济学科秘书)

课程简介: 来自国内、台湾与中国大陆之主讲者, 课程兼顾商业知识、专业技能与商业道德的相关理论。主讲者分享企业管理与经营的主要关键要素与务实经验。

## 2. 颁发职员长期服务奖

2.1 于2011年12月16日举办“2011年度职员长期服务奖颁奖礼”, 获奖同事如下:

服务35年: 陆春丽

服务20年: 李丽珍、潘棠莲、陈钰胜

服务15年: 卢美华、何小慧、纪惜云、徐秀梅

服务10年: 陈玉金、陈素意、林玉娟

## 3. 人事概况

截至2011年12月31日, 行政部共有109位职员, 有关资料的统计分析如下:

### 职员学历概况

学历	硕士	学士	专科	中学	总数
人数	10	43	19	37	109
百分比	8%	41%	17%	34%	100%

### 职员服务年资概况

服务年资	未满1年	1-5年	6-10年	11-15年	16-20年	21-25年	25年以上	合计
人数	12	41	17	12	16	5	6	109
百份比	11%	38%	16%	11%	15%	4%	5%	100%

### 职员年龄概况

年龄	30岁以下	31-40岁	41-50岁	51-55岁	56岁以上	合计
人数	34	37	20	10	8	109
百份比	31%	35%	18%	9%	7%	100%

## 每月职员流动概况

月份	1月	2月	3月	4月	5月	6月	7月	8月	9月	10月	11月	12月
新进人数	3	2	2	3					2	4		1
离职人数		1		1		1	2	1	1	2		1
总数	103	104	106	109	109	108	106	105	106	108	109	109

## 本年度新进职员一览表

月份	职员名称	所属部门	职称
1	祝家俊 温桂花 吴文祥	考试局 学生事务局 考试局	助理 助理 事务员
2	李免溱 梁慧仪	行政办公室 行政办公室	事务员 事务员
3	叶旌玮 王瑞国	体育局 行政办公室	事务员 副首席行政主任
4	彭雁美 邓佩婷 黄翊翔	出版局 出版局 行政办公室	事务助理 助理 事务员
9	梁燕云 叶永杰	行政办公室 教师教育局	事务员 事务助理
10	程嘉欣 唐雪雁 许文彩 叶淑仪	出版局 教师教育局 学生事务局 会务与组织局	事务助理 助理 助理 助理
12	林思维	会务与组织局	高级执行员

## 本年度离职职员一览表

月份	职员名称	所属部门	职称
2	刘培琪	出版局	助理
4	李免溱	行政办公室	事务员
6	彭雁美	出版局	事务助理
7	刘慧珊 梁慧仪	学生事务局 行政办公室	助理 事务员
8	黄翊翔	行政办公室	事务员
9	叶旌玮	体育局	事务员
10	朱婉琴 黄金贵	学生事务局 学生事务局	助理 行政主任
12	赖顺吉	考试局	行政主任

## 结语

人力资源局业务原先是由财务与人事局处理，行政主任为潘棠莲。

2011年8月14日常委会议决定将财务与人事局分为财务局与人力资源局两个局。财务局行政主任仍由潘棠莲担任。人力资源局行政主任则由邝其芳兼任，其它职员为陈金福和林美美。

2011年举办了10项内部人力培训课程，主要是与ISO9001：2008质量管理体系标准要求有关的培训。两项外部培训课程都是由同事选择，经其行政主任核准参加的。

通过举办人力资源方面的培训课程，希望能提升同事的专业能力，更有效和及时地完成本会各项业务，更好地发挥本会维护和发展华教的功能。

## 人力资源局活动照片



◀ 2011年7月11日至12日的ISO内部审核进阶培训,学员和本会ISO顾问公司讲师合摄。

现场管理5S ——推行务实培训课程,学员在进行小组讨论情景。▶



# 会务与组织局

◎ 林纪松、张燕婷 整理



▲ 会务与组织局职员全体照。

## 部门业务

会务与组织局为董总行政部属下之工作单位，负责处理董总作为华教领导机构的相关事务，对内巩固组织、确保决策执行力，对外则加强联系与合作。

### 会务管理：

1. 组织和实施本会确定举办的各级各类相关会议；
2. 加强与各州属会及常务委员的联系与协调工作；
3. 做好本会历年会务的原始资料收集和整理工作。

### 组织管理：

1. 执行组织所交办的专案项目；
2. 加强与各地区组织的联系与协调工作；
3. 努力发展同非政府组织的联系和合作机制。

## 2011年主要工作项目

### 一、主要工作一览表

主要工作		工作项目	
1	组织和实施本会确定举办的各级各类相关会议	1.1	董总年度会员代表大会暨新届常务委员州选举
		1.2	第28届董总常务委员会复选会议
		1.3	第27届董总常务委员会会议
		1.4	第28届董总常务委员会会议
		1.5	董总与各州属会联席会议
		1.6	第21届董教总独中工委会全体委员会议
		1.7	第21届董教总独中工委会常务委员会会议
		1.8	董教总全国华文独中发展基金捐献人工作汇报会及交流会
		1.9	强化华校董事会运动小组会议
		1.10	提案小组会议
		1.11	国民型中学工作小组会议
		1.12	检讨与修订董总章程小组会议
		1.13	华小董事会章程专案小组
		1.14	独中师资培训小组会议
2	加强与各州属会及常务委员的联系与协调工作	2.1	拜访砂拉越华校董事联合会总会及砂州其它华教团体
		2.2	拜访沙巴州华文独立中学董事会联合会总会及沙州其它华教团体
		2.3	第28届董总常务委员会就职典礼
3	执行组织所交办的专案项目	3.1	强化华校董事会运动
		3.2	林晃昇逝世9周年公祭礼
		3.3	2011年辛卯年春节团拜
		3.4	华教先贤纪念日
		3.5	拜访教育部副部长拿督魏家祥博士
4	努力发展同非政府组织的联系和合作机制	4.1	与马来西亚淡米尔文教育研究与发展基金会交流
5	加强与各地区组织的联系与协调工作	5.1	华团会议
6	做好本会历年会务的原始资料收集和整理工作	6.1	收集各州属会的章程及其属下各小组的组织细则
		6.2	更新本会属下各单位委员资料
		6.3	收集各州属会常年工作报告
			收集和整理历届会议资料

## 2011年已完成之工作项目

### 1. 组织和实施各类相关会议

1.1 会务与组织局总共筹办了25场各类相关的会议，其中包括了：

- 1) 2011年度董总会员代表大会暨新届常务委员州选举1次；
- 2) 第28届董总常务委员会复选会议1次；
- 3) 董总常务委员会相关会议共6次，即第27届董总常务委员会第9次至第10次会议，以及第28届董总常务委员会第1次至第4次会议；
- 4) 董总与各州属会联席会议2次，即第82届及第83届；
- 5) 董教总独中工委相关会议共6次，即第21届董教总独中工委全体工委会议2次及常务会议4次；
- 6) 董教总全国华文独中发展基金捐献人工作汇报会及交流会1次；
- 7) 强化华校董事会运动小组会议1次；
- 8) 提案小组会议2次；
- 9) 国民型中学工作小组会议1次；
- 10) 华小董事会章程（条例）专案小组会议1次；
- 11) 检讨与修订董总章程小组会议1次；以及
- 12) 独中师资培训小组会议2次。

\*\* 各次会议通过的重要议案及提案，参阅本报告书第167页。

### 1.2 成立第28届董总常务委员会

2011年，适逢第27届董总常务委员会常务委员任期届满，须按规定推选新一届常务委员会成员。2011年度董总会员代表大会暨第28届董总常务委员州选举于6月12日举行，并顺利选举出6个常务委员州，即雪兰莪暨吉隆坡联邦直辖区华校董事会联合会、槟城华校董事联合会、柔佛州华校董教联合会、吉打州华校董事联合会、霹雳华校董事联合会及砂拉越华校董事联合会总会。尔后，第28届董总常务委员会复选会议于6月26日召开，并成功产生新届常务委员会。（请参阅本报告书第1页）。

### 2. 加强与各州属会及常务委员的联系与协调工作

2.1 拜访砂拉越华校董事联合会总会、沙巴州华文独立中学董事会联合总会、当地华教团体以及华小与独中。

在主席叶新田博士和署理主席邹寿汉带领下，董总分别于3月25日至28日走访砂拉越州以及5月9日至12日走访沙巴州，拜访州属会、当地的华小与独中进行实地考察，并与当地各华教团体进行交流。访问团在拜访华小与独中期间，针对微型华小和独中所面对的课题是学生人数太少，再加上由于支出多，导致办学经费不敷，且政府给予学校的拨款不足以及师资不足、缺乏师资培训、偏远学校面对校长不足等的课题，进行了交流。各校也非常期待董总以后可多前往东马进行参观访问，了解每一所华小与独中的发展和困境，并给予适当的协助。



## 2.2 第28届董总常务委员会就职典礼

第28届（2011年至2013年）董总常务委员会就职典礼于2011年7月10日（星期日）下午2时，在董教总教育中心 A座402礼堂举行。董总会务顾问郭全强受邀担任监誓人，当天出席的贵宾包括：董总法律顾问陈运裕、董教总独中工委教育主任丘琼润博士、常务委员黎海洲博士及翁诗侖、统一考试委员会主任黄玉莹博士及委员胡苏安、体育委员会主任陈国华、董教总新纪元学院院长潘永忠博士以及董总常务委员会产业管理小组组员黄重山。

## 3. 执行专案项目

### 3.1 强化华校董事会运动

强化华小董事会运动小组于7月17日召开会议，并议决“强化华小董事会运动”改称“强化华校董事会运动”，对象扩大到独中及国民型中学，除了华小，也加强独中和国民型中学董事对主权的认识。

小组从7月2日至10月31日跨越七个州属举行了17场交流会和讲座，共有185所学校的董家教成员参与，即：霹雳、森美兰及马六甲各1场；彭亨2场；柔佛4场；砂拉越4场；及沙巴4场。

17场活动的主讲人，包括副主席许海明、饶仁毅律师、柯建生、邝其芳律师及沈天奇。每一场交流，反应都相当热烈，提高了董总中央领导及各地基层华教同道的互动和交流，促进了彼此的了解。

### 3.2 林晃昇公祭礼

本会与林氏家属联合于2011年3月12日，上午9时正，假加影士毛月富贵山庄举行林晃昇逝世9周年公祭礼。当天出席的有董教总领导、华教同仁、各院校代表、各华团代表、各界人士、莘莘学子以及一些华教同道，当中包括：董总主席叶新田博士、林氏家属、沈慕羽家属、教总主席王超群校长、富贵集团企业部首席营运长欧国辉、华社研究中心（华研）义务总秘书潘庆松、林连玉基金财政沈德和、董教总新纪元学院院长潘永忠博士等等。

### 3.3 2011年辛卯年春节团拜

本会联合教总、董教总教育中心（非营利）有限公司、董教总新纪元学院和雪隆华校董联会首次举办“2011年辛卯年春节团拜”，于2011年2月12日（正月初十），上午11时至下午2时，在董教总教育中心圆满成功举行。全国华团、本地社团、华教工作者、友族同胞、新闻界媒体和朝野政党均派代表出席，场面热烈。出席的人数大约有2500人。

### 3.4 华教先贤纪念日

董总于2011年10月9日成功举办首次的“华教先贤日”，获得各方的热烈响应，共约有100个单位代表出席，向华教先贤献花和鞠躬致敬，以缅怀与学习华教先贤艰苦奋斗精神，激励大家坚持为华教事业奉献力量。

董总择定在每一年的重阳节前后举办“华教先贤日”，因为重阳节是华族民间文化传统中一个富有意义的重大日子。把华教先贤日择定在重阳节，表达我们对先贤们的追思，以及鼓励更多的华教工作者，坚守岗位，不亢不卑，积极完成时代所赋予的神圣任务。

### 3.5 董总拜访教育部副部长拿督魏家祥博士

董总主席叶新田博士率领董总和雪隆华校董事联合会一行代表16人，于2011年7月28日，上午10时30分拜访教育部副部长拿督魏家祥博士，以就当时的华教课题进行讨论。

在交流会上，大家针对华小水电费问题、华小董事会签署学校支票之基金组户头和政府基金组户头事项、华小董事注册问题和关丹设立中华独中分校事宜等课题进行讨论。

随行的包括董总署理主席邹寿汉、副主席刘瑞发、副主席许海明、总务傅振荃、常务委员张志开、常务委员苏祖池、常务委员邱锦成、雪隆华校董事联合会总务兼华小事务委员会主任柯建生、副总务兼政府事务委员会副主任陈德隆、执委兼政府事务委员会主任刘世全、执委兼华小事务委员会副主任张志明、增江北区华小前任家协主席张清南、董总会务局行政主任林纪松、资讯局行政主任沈天奇和会务局执行员张燕婷。

## 4. 努力发展同非政府组织的联系和合作机制

### 4.1 与马来西亚淡米尔文教育研究与发展基金会交流

马来西亚淡米尔文教育研究与发展基金会（Malaysian Tamil Educational Research and Development Foundation）就淡米尔小学设立董事会事宜于3月3日拜访本会进行交流。该交流会取得良好的效果。本会将与维护与发展淡米尔文学校的民间团体加强联系，并与他们分享维护与发展华教的经验。

## 结语

回首2011年的工作，有硕果累累的喜悦，有与同事协同攻关的艰辛，也有遇到困难和挫折时的惆怅。时光飞逝，不知不觉，充满希望的2012年紧随而来，可以说，2011年是组织推进行政改革、提高效益、持续发展的关键年。

针对2011年工作中存在的不足，为了做好新一年的工作，突出做好以下几个方面：（一）积极搞好与同事间的协调，进一步理顺关系；（二）加强管理知识的学习，创新工作方法，提高工作效益；（三）加强基础工作建设，强化管理的创新实践，促进管理水平的提升。在今后的工作中要不断创新，及时与同事进行沟通。我们的工作要团结才有力量，要合作才会成功，才能把我们的工作向前推进！

## 会务与组织局活动照片



▲ 董总与各州属会第83次联席会议于2011年11月4日在吉打州居林举行。与会代表拍摄全体照。



▲ 2011年会员代表大会暨第28届（2011年至2013年度）董总常委州选举于2011年6月12日举行。各州属会代表在会议上举手表决。



▲ 淡米尔文教育研究与发展基金会莅访本会交流情景。左起：董总副首席行政主任王瑞国、淡米尔文教育研究与发展基金会委员加纳斯克与迪亚卡拉占、基金会秘书长卡尼斯瓦兰及董总主席叶新田博士。

# 资料与档案局

◎ 沈天奇 整理



▲ 资料与档案局职员全体照。

## 部门业务

本局主要业务是：

1. 收集与管理华教资料和本会档案文献；
2. 整理和发放华教课题资料；
3. 统筹草拟与发放文告和声明，阐述本会立场；
4. 统筹草拟与发放本会备忘录、建议书和论文；
5. 统筹撰写与发放本会负责人讲词。

2011年8月起，本局名称从“资讯局”改为“资料与档案局”。

## 2011年主要工作项目

### 一、主要工作一览表

主要工作		工作项目	
1	草拟文告和声明	1.1	统筹草拟与发放本会文告和声明
2	撰写讲词	2.1	统筹撰写与发放本会负责人讲词
3	草拟备忘录、建议书和论文	3.1	统筹草拟与发放本会提出的备忘录、建议书和论文

4	资料收集	4.1	统筹年度独中资料调查
		4.2	收集教育部等部门所实施的相关措施资料
5	资料整理	5.1	出版《华小董事会申请发展拨款工作手册》
		5.2	筹备出版《华教重大文献汇编》
		5.3	制作《董总文告集》PDF电子书
		5.4	出版《时局与华教发展策略》专辑
		5.5	整理华教每月大事记要
		5.6	整理华教/时事专题的大事记要和新闻简报
6	资料管理	6.1	改进本局档案资料管理系统
7	资料发放	7.1	发放华教/时事专题的大事记要和新闻简报

## 二、例行性工作

序	工作项目
1	新闻资料和简报管理（西马主要的华文、马来文和英文报章；电子媒体网站新闻；收集东马华文报网上华教新闻）
2	筛选和派发“每日重大新闻”
3	管理新闻布告栏和阅报区报章
4	早期报刊资料收集
5	照片、视听和光碟资料管理
6	纪念品和字画管理
7	图书、杂志和宣教品管理，维持图书管理系统
8	征求和交换出版品
9	重要活动的现场摄录与拍照
10	录制特定专题节目
11	整理本局《资料室库存概况报告》
12	各项资料借阅管理
13	管理各部门提交的档案文献和资料
14	把文献资料制成电子书，充实电子书资料库和董总网站内容
15	董总网站管理
16	“华教要闻与文献”网页管理

## 2011年已完成之工作项目

### 1. 统筹草拟文告和声明

本会今年共发表31篇文告和声明，针对华教等课题阐述本会立场。（参阅《文献》第139页）

### 2. 统筹撰写讲词

本局今年统筹撰写47篇本会负责人讲词。（参阅《文献》第183页）

### 3. 统筹草拟备忘录

本局统筹草拟董教总于2011年11月14日呈予首相拿督斯里纳吉的《制度化公平发展各源流学校，发挥国家优势，促进国家进步》备忘录。（参阅《文献》第250页）

### 4. 出版书刊

#### 4.1 已出版或增印书刊

- 4.1.1 2月出版《马来西亚华校董事会地位演变大事记要1950年-2010年》。
- 4.1.2 9月出版《破坏与重建——〈董教总何曾变质〉、〈解码〉及〈新院风波议题争论辑〉推介礼特辑》。
- 4.1.3 10月出版《马来西亚当前时局与华教发展策略》。
- 4.1.4 9月增印《华小董事会签署学校支票事件演变》。

#### 4.2 进行中的出版工作

- 筹备于2012年出版《华教重大文献汇编》。
- 制作《董总文告集》（PDF电子书），已完成校对和排版工作。
- 延至2012年出版《华小董事会申请发展拨款工作手册》。

### 5. 国内各语文报刊新闻选材、管理与发放

#### 5.1 报纸订阅

序	报纸名称	数量	序	报纸名称	数量
1	星洲日报	3	7	New Straits Times	1
2	南洋商报	3	8	The Star	1
3	东方日报	2	9	Berita Harian	1
4	中国报	2	10	Utusan Malaysia	1
5	光华日报	2	11	Sinar Harian	1
6	光明日报	1			

#### 5.2 收集沙巴州和砂拉越州华文报网上新闻

序	报纸名称	网址
1	华侨日报	www.ocdn.com.my
2	亚洲时报	www.asiatimes.com.my
3	诗华日报	www.seehua.com
4	国际时报	www.intimes.com.my
5	联合日报	www.eunited.com.my

### 6. 全国华文独立中学基本资料与学生资料的调查、分析与发放

6.1 1月14日完成全国华文独中各校学生总数和初一-新生人数的电话查询工作，并据此统计整理出今年度与上年度的对照表；

6.2 2月底制作完成问卷和回馈表，并寄发至全国独中；9月完成问卷收回；10月完成2011年全国独中学生基本数据调查统计。（参阅《统计数据》第315页）

## 7. 资料管理

### 7.1 逐步制作本局“档案资料管理系统”

7.1.1 整合及逐步制作5个资料库的管理系统：（1）文件档案（2）剪报（3）照片（4）视听和光碟（5）纪念品和字画。

7.1.2 2011年6月至12月已制作“剪报”、“照片”、“视听和光碟”及“纪念品和字画”共4个资料库管理系统和主页，包含登录、输入、修改、删除、查询、列印功能。将于2012年完成制作“文件档案”资料库。

7.1.3 2011年8月19日起，已把2010年2月至2011年12月每日新闻资料输入到剪报资料库管理系统。截至年底，已有26162笔资料可供查询。该系统在使用和修改中。

7.1.4 照片、视听和光碟、纪念品和字画资料库管理系统将从2012年开始输入资料。

### 7.2 书籍杂志管理

7.2.1 本会委托新纪元学院图书馆管理的各类图书资料概况：

2011年购入255册图书，获赠146册图书。

截至2011年12月31日，中文、英文和马来文馆藏书量如下：

事项	图书藏书量（册）
中文馆藏	40,290
英文馆藏	3,424
巫文馆藏	1,360
总数	45,074

2011年订阅17种杂志，获赠7种杂志。

事项	杂志藏书量
订阅杂志	17种
获赠杂志	7种

7.2.2 本局资料室收藏的各局于2011年采购和获赠的各类图书和杂志概况：

事项	图书藏书量（册）
购入图书	177
获赠图书	282
总数	459

2011年订阅12种杂志，获赠29种杂志。

事项	杂志藏书量
订阅杂志	12种
获赠杂志	29种

## 7.3 各类资料和物件的保存与管理

各类资料	说明	数量
华教资料展片	(一) 马来西亚华文教育风云激荡180年	3套(每套125张)
	(二) 永远的林老总	4套(每套49张)
	(三) 救救白小	1套(每套27张)
	(四) 危险! 警惕! 宏愿学校来了	1套
	(五) 为华校作画	2套(每套49张)
	(六) 董总半世纪峥嵘岁月的风采	1套(13张海报展片、20张A3图片)
	(七) 独中教育成果展	1套(每套80张)
2011年纪念品	国内、外各单位	64件
2011年字画	国内、外各单位	7幅

## 8. “华教要闻与文献”网页

8.1 维持与更新该网页各栏目资料, 包括每日重要教育新闻、文告与声明、组织、文献与资料(讲稿、备忘录、教育数据、工作报告书)、华教课题与事件等栏目。

8.2 增加挂放下列资料:

8.2.1 2007年至2010年董总、独中工委工作报告书。

8.2.2 第6至第10大马计划下各源流小学的发展拨款(1991-2015年)。

8.2.3 2010年各源流小学统计。

8.2.4 2010年全国60所华文独立中学基本资料统计。

8.2.5 全国各州政府对华文独立中学实施的措施概况。

## 9. 管理董总网站, 维持与更新主页资料

9.1 2011年6月起, 董总网站交由本局管理。

9.2 根据各部门提供的资料, 维持与更新董总网站主页资料, 包括挂放各部门活动信息、行事历和新闻稿, 各独中、董总和州董联会的招聘启事, 董总和董教总独中工委各级单位成员名单, 各州董联会理事名单, 各州董联会和独中通讯录, 董总会讯和华教导报等。

## 10. 课题资料整理及更新

序	课题/大事记要
1.	“全国各州政府对华文独立中学实施的措施概况(拨款拨地, 减收学校门牌税、地税和地价费, 颁发奖贷助学金等)”一览表
2.	“第6至第10大马计划下各源流小学的发展拨款(1991-2015年)”一览表
3.	“争取政府承认华文独中统考文凭”大事记要
4.	“教育部委派不具华文资格教师执教华小国文科”大事记要



5.	“华小水电费课题”大事记要
6.	“临教合约风波”大事纪要
7.	“数理英化课题”大事记要
8.	2011年1月至12月华教每月大事记要
9.	董总代表团于2011年3月和5月分别到砂拉越州和沙巴州访问。整理相关参考和宣教资料，纳入访问团手册，发放给新闻媒体。

## 11. 董总与中国厦门大学南洋研究的合作

- 11.1 2011年7月26日至8月8日，中国厦门大学南洋研究院图书馆主任张长虹博士和馆员张大勇先生在马来西亚考察访问。本局协调全程接待，并与该两位学者交流图书资讯管理经验，探讨图书资料交换与研究合作。
- 11.2 2011年12月7日，董总与厦门大学南洋研究院在董教总教育中心签署关于进行资料交流与合作的协议书。协议书由董总主席叶新田博士与厦门大学南洋研究院院长庄国土教授代表签署。

## 12. 其他

- 12.1 处理有关董总“时局与华教发展策略小组”会议和出版《当前时局与华教运动的方向与发展策略》专辑的行政业务，以及各地讲座和交流会的演示文稿（PPT）。
- 12.2 参与整理本会负责人接受媒体专访的文稿。
- 12.3 讨论新闻报纸的扫描及电子化管理，并于2011年12月外出与商家洽谈，了解扫描仪与资料管理系统的使用，探讨其适用性。
- 12.4 已设计电子书资料库目录和内部网页；陆续把文献资料制成电子书，目前在处理《董总·独中工委工作报告书》、《董总会讯》、《华教导报》、《独中教育通讯》电子书，部分已上载到董总网站。
- 12.5 收集教育部等部门所实施对华教造成影响的措施资料，包括：
- 12.5.1 通令和指南；
- 12.5.2 收集和发放雪州白沙罗中华小学特殊教育班的不具华文资格师资及使用国语作为特殊教育班的教学、考试和行政媒介语问题的资料，包括上课时间表和各科考卷副本。
- 12.6 发放各项资料给各州董联会，包括董总和教总整理的资料，以及教育部措施资料。
- 12.7 继2011年3月3日董总与“马来西亚淡米尔文教育研究与发展基金会”（Malaysian Tamil Educational Research and Development Foundation）交流会，持续提供意见和资料，协助该淡米尔文教育团体处理淡小问题。
- 12.8 提供公共服务局奖学金和各类教育统计等资料，给淡米尔文教育工作者和评论人，以及各语文新闻媒体工作者。

## 结语

因“博思知识内容管理系统”的连接器（dongle）损坏及无器材供应，本局已停止使用该系统，并在2010年决定开发新的档案资料管理系统。本局延续2010年所开发新系统的基础上，调整人员安排，从2011年6月起开发新系统。新系统有5个资料库，至年尾已开发4个资料库，尚有1个资料库将在2012年完成开发。

基于业务需要，本局今年增加多项工作计划，以及处理临时出现的工作，并因此调整原有工作计划和人员安排。小部分工作计划取消，或展缓及延至2012年完成，其他各项工作计划和临时工作都已执行。

本局明年将努力改进有关整理华教每月大事记要与专题大事记要的工作，加强收集教育部所实行措施的资料，以满足本会处理华教课题的业务需要。

## 资料与档案局活动照片



▲董教总于2011年12月3日召开新闻发布会，公布于11月14日呈予首相拿督斯里纳吉的《制度化公平发展各源流学校，发挥国家优势，促进国家进步》备忘录内容。



▲出版刊物。



▲董总与中国厦门大学南洋研究院于2011年12月7日签署资料交流与研究合作协议书。前排左起为厦门大学海外教育学院书记陈志伟、叶新田、庄国土及邹寿汉。

# 出版局

◎ 曾庆方 整理



▲ 出版局全体职员合照。

## 部门业务

1. 编辑与出版《中学生》月刊及教育系列丛书；
2. 策划读者服务与教育推广活动；
3. 独中课本及辅助教材的设计排版；
4. 本会出版物的发行与促销。

## 2011年主要工作项目

### 一、主要工作一览表

业务	主要工作	工作项目
1	A. 出版《中学生》月刊与丛书	A1. 出版“青少年成长故事”、“少儿创意征文比赛作品集”丛书与《中学生》月刊25周年庆记事本。 A2. 《中学生》月刊“深耕校园”内容规划与执行。 A3. 《中学生》月刊文字DJ俱乐部、博客与面子书的经营。
2	B. 读者服务与青少年活动推广	B1. 主办《中学生》月刊25周年庆活动。 B2. 主办2011年管家琪“阅读与写作”讲学活动与“第六届马来西亚少儿创意作文征文比赛”。 B3. 筹办校园书展与推动校园导读活动。

3	C. 书刊发行与库存管理	C1. 强化代理绩效，刺激《中学生》月刊和丛书销量 C2. 本会出版物发行工作
4	D. 业务巡访与账款催收	D1. 加强与代理/客户/独中的联系与合作关系 D2. 建立有效机制，加强账款催收工作

## 二、例行性工作一览表

序	工作项目
1	处理每个月《中学生》月刊编辑与编务行政工作。
2	处理独中课本、教材编务行政与美编工作（设计、绘图、排版）。
3	充实与更新《中学生》与丛书网页。
4	处理一年三期的《文字DJ导报》编辑与发行工作。
5	加强组织内部资源的“联合”，扩大销售通路。
6	本会出版物发行工作（涉及包装、邮寄、运送等工作）。
7	加强仓库管理。
8	UBS库存与销售系统管理。
9	董总书坊经营。

## 2011年已完成之工作项目

### 一、丛书编务出版工作

#### 1.1 已出版的丛书如下：

序号	类别	书名	月份	作者
1.	丛书	《中学生》25周年纪念品心情笔记本	1月	编辑群 / 主编
2.	丛书	《作文教学有高招》1版1印	3月	管家琪著
3.	丛书	《创意作文10课通》1版3印	3月	管家琪著
4.	丛书	《化文字为彩虹》1版1印	7月	管家琪编
5.	丛书	《Shining Stars》初中统考英语模范作文100篇	9月	董总编
6.	丛书	《冲吧！梦想少年》漫画版1版1印	11月	梁天乐原著

#### 1.2

序号	类别	书名	月份	作者
1.	丛书	《一米四八》2版2印	2月	胡燕青著
2.	丛书	《路见不平》1版2印	2月	温小平著
3.	丛书	《我的爱情特别酷》1版4印	3月	李玲蔚主编
4.	丛书	《已亮的天空》1版6印	4月	冯以量著
5.	丛书	《寻找光和爱》1版3印	6月	冯以量著
6.	丛书	《月光男孩》1版2印	7月	温小平著
7.	丛书	《陪你到最后》1版3印	9月	冯以量著

8.	丛书	《本班最后一个乖仔》1版2印	10月	阿浓著
9.	丛书	《与你谈性》1版3印	10月	黄瑞汝著
10.	丛书	《西游记》1版2印	11月	管家琪改编
11.	丛书	《唐诗的故事》1版5印	11月	管家琪改编
12.	丛书	《阿宝与黑帽》5版1印	12月	星吉绘

## 二、《中学生》月刊编印工作

### 2.1 《中学生》月刊1月至10月编务工作——按原定工作计划和时间顺利完成。

今年强力主打《中学生》25周年系列活动，9月制作《中学生》25周年特辑；除了辅导与社会关怀内容外，也设定环保专栏与课题，突显《中学生》月刊的差异化特色；透过老师、代理的访问、读者的问卷调查，以及领养计划的回馈，了解对《中学生》看法与意见；透过文字DJ俱乐部的经营、校园走透透导读活动以及25周年的宣传与推动，提高《中学生》月刊的销售与认识。

## 三、教材编印与行政工作

### 3.1 2011年已出版的新教材项目：

序号	书名	月份
1.	《高中华文一上》	5月出版
2.	《高中华文一上教师手册》	5月出版
3.	《马来文第一册作业簿》	10月出版
4.	《高中英文第一册》	8月出版
5.	《高中英文第一册教师手册》	11月出版
6.	《初中英文第一册作业簿》	8月出版
7.	《初中历史第三册作业簿》	4月出版
8.	《高中物理实验》	12月出版
9.	《英文簿记与会计参考书3》	11月出版
10.	《高中美术》（全一册）	12月出版

### 3.2 2011年教材重刷修改项目共77本。

## 四、《中学生》月刊25周年庆活动

4.1 “马来西亚中学生台湾学习观摩团”：参加学员人数从原来计划的23人增加至27人，反应踊跃。基于两位领队熟悉台湾的环境，因此活动进展非常顺利。由于学员和台湾学生仅相处2天1夜，因此建议下回组团时增加校园体验的活动天数。因此，整体成效理想，建议每年主办。

4.2 《中学生》25周年周边产品：配合《中学生》25周年的制作,为回馈读者长期支持，推出由《中学生》特约绘者阿果绘画系列产品，包括书签、贴纸及记事本。

## 五、推动“深耕校园，散播书香”阅读推广工作

## 5.1 《中学生》月刊、校园丛书导读分享活动与校园书展；全年共进行46场次导读活动：

序	日期	地点	项目	导读场次
1	2月18日	士毛月Engku Husian国中	校园导读活动	1场
2	2月23日	怡保育才独中	校园导读活动/书展	1场
3	2月25日	柔佛利民达国中	校园导读活动/书展	1场
4	2月25日	波德申中华独中	校园导读活动/书展	2场
5	3月11日	麻坡中化中学	校园导读活动/书展	2场
6	4月1日	芙蓉中华中学	校园导读活动/书展	2场
7	4月11-12日	砂拉越古晋中华第一中学	校园导读活动/书展	4场
8	4月11、13日	砂拉越古晋中华第四中学	校园导读活动/书展	2场
9	4月12日	砂拉越古晋中华第三中学	校园导读活动	1场
10	4月19日	沙巴亚庇崇正中学	校园导读活动	1场
11	4月19日	沙巴吧巴中学	校园导读活动	1场
12	4月20日	沙巴亚庇建国中学	校园导读活动	1场
13	4月29日	雪兰莪安邦国中	校园导读活动/书展	1场
14	4月29日	首都镇达美国中	校园导读活动/书展	1场
15	5月23日	怡保培南中学	校园导读活动/书展	1场
16	5月24日	霹雳深斋中学	校园导读活动/书展	1场
17	6月20-26日	吉隆坡循人中学	校园导读活动/书展	1场
18	6月29-30日	巴生中华国中	校园导读活动/书展	4场
19	7月1日	巴生光华独中	校园导读活动/书展	1场
20	7月1日	巴生中华独中	校园导读活动/书展	1场
21	9月5-6、8日	吉隆坡斯理肯邦安国中	校园导读活动	9场
22	10月27-28日	加影育华小学	校园导读活动/书展	1场
23	11月1日	利丰港培华独中	校园导读活动/书展	1场
24	11月9-11日	加影锡米山华小	校园导读活动/书展	2场
25	12月8-9日	加影Apple King补习中心	导读活动/书展	3场

## 5.2 书展活动：

序	日期	地点	项目	备注
1	2月26日	吉隆坡循人中学	校园书展	配合学校主办的活动
2	4月9日	芙蓉中华中学	校园书展	配合学校主办的活动
3	8月21日	新纪元学院	促销活动	配合社区关怀工作室主办的活动

4	9月6日	雪兰莪适耕庄	促销活动	配合当地社团活动
5	11月18-28日	吉隆坡绿野国际会展中心	第十三届书香国际中华书展	

### 5.3 管家琪巡回大马讲学活动

#### 活动一：小作家创意写作营

主办单位：董总《中学生》月刊

联办单位：吉打双溪大年小太阳幼教中心、砂拉越古晋中华第一中学、彭亨东彭发展华小工委、马佛青彭亨州联委会、彭亨佛教会青年组、沙登华文小学二校。

赞助单位有：百乐笔（马）有限公司（Pilot Pen）（产品45份，赠送于现场表现优越学生）

日期	活动	地点	参加人数
3月12-13日	小作家创意写作营（二日营）	吉打双溪大年Bandar Laguna Merbok Club	100人
3月15-16日	小作家创意写作营（二日营）	砂拉越古晋中华第一中学	100人
3月18-19日	小作家创意写作营（二日营）	关丹万佛殿	106人
3月20日	作文可以轻松又简单（一日营）	沙登华文小学二校	170人

学员总人数：476人

#### 活动二：第六届马来西亚少儿创意作文征文比赛

主办单位：董总《中学生》月刊

联办单位：新纪元学院中文系

赞助单位：百乐笔有限公司（Pilot Pen）、快译通电脑辞典（Apple Tree）

日期：2011年1月1日至3月10日

来稿数量：高小组1428件，初中组617件，总数：2042份。

行政作业：为杜绝仿作，除了发函给有学生作品获选的学校协助审核，也电话联络没有回复的学校以确保作品原创性。

作品集：此届得奖作品共58篇，汇编为《化文字为彩虹》得奖作品集，顺利于7月出版。印量4000本，售罄。

## 六、书刊发行与库存管理工作

教科书、《中学生》月刊、出版局丛书及代理书刊的发行工作涉及：联络、接收订单、开发单据、读者服务、邮购服务、配货、点货、包装、托运、邮寄、送货、退货、点收账款、单据存档等工作。

## 6.1 2011年度独中统一教科书发行简报如下:

年份	数量 (本)	赊购交易 (INV)	现售交易 (C/S)	交易额 (RM)	贷项C/N (退书%) (RM)	实际交易 (RM)
2011	466,276	5,278,178.28	28,338.12	5,306,516.40	481,110.72 (9.1%)	4,826,097.84
2010	456,937	5,208,246.44	26,648.00	5,235,118.44	446,020.16 (8.5%)	4,789,098.28
2009	416,233	4,786,004.86	23,056.50	4,810,442.80	561,762.98 (11%)	4,248,679.82
2009 年增 长率	+5% =22,761	+4% =202,178.96	+9% =2,037.90	+4% =205,407.90	-5% =-32,846.82	+5% =238,254.72
2010 年增 长率	+9.7% =40,704	+8.8% =422,241.58	+15.5% =3,591.50	+8.8% =424,675.64	-20.6% =-115,742.82	+13% =540,418.46
2011 年增 长率	+2% =9,339	+1.3% =69,931.84	+6.3% =1,690.12	+1.4% =71,397.96	+7.9% =35,090.56	+0.8% =36,999.56

## 6.2 《中学生》月刊销售与发行: 共发行10期, 即1月份第244期至10月份253期, 发行简报如下:

年份	赊购交易 (INV)	现售交易 (C/S)	交易额 (RM)	贷项C/N (退书%) (RM)	实际交易 (RM)
2011	312,895.00	4,466.00	317,361.00	12,903.60 (4.1%)	304,460.60
2010	303,162.80	16,915.00	321,214.60	18,419.40(5.7%)	302,795.20
2009	321,825.90	2,086.00	323,911.90	16,952.20(5%)	306,959.70
2009增 长率	-0.4% -1,407.70	+11% +219.20	-0.7% -2,533.30	-16% =3,468.8	+0.3% =935.50
2010增 长率	-5.7% -18,663.10	+710% =14,829.00	-0.8% 2,697.30	+8.6% =1,467.20	-1.3% =4,164.50
2011年 增长率	+3.2% =9,732.20	-73.6% =-12,449.00	-1.2% =-3,853.60	-29.9% =-5,515.80	+0.6% =1,665.40

## 6.3 2011年发行组除了负责原有丛书的发行工作, 也负责4本新书发行工作, 即: 《创意作文有高招》、《化文字为彩虹》、《初中统考英语模范作文100篇》及《冲吧!梦想少年!(漫画版)》。发行简报如下:

年份	数量 (本)	赊购交易 (INV)	现售交易 (C/S)	交易额 (RM)	贷项C/N (退书%) (RM)	实际交易 (RM)
2011	38,279	240,795.81	85,063.81	325,859.62	31,852.95 (9.8%)	294,006.67



2010	32,815	192,606.54	94,780.35	287,386.89	75,759.48 (26%)	211,627.41
2009	39,370	274,647.38	86,278.10	360,925.48	52,193.35 (14%)	308,732.13
2009增长率	+3% =1,462	+17% 41,877.54	-31% =-39,236.35	+0.7% =2,641.19	-27% =-19,315.25	+7% =21,956.44
2010增长率	-16.6% =-6,555	-29.8% -82,040.84	+9.8% +=8,502.25	-20% =-73,538.59	+45.1% =+23,566.13	+31.4% =97,104.72
2011年增长率	+16.7% =5,464	+25% =48,189.27	-10.3% =-9,716.54	+13.4% =38,472.30	-58% =-43,906.53	+38.9% =82,379.26

6.4. 代理书刊：主要是在董总书坊及校园书展销售，销售简报如下：

年份	数量 (本)	赊购交易 (INV)	现售交易 (C/S)	交易额 (RM)	贷项C/N (退书%) (RM)	实际交易 (RM)
2011	3,980	22,169.76	45,727.56	67,897.32	5,139.30 (7.6%)	62,758.02
2010	3,762	19,427.83	43,398.66	62,826.49	11,079.89 (17.6%)	51,746.60
2009	5,941	38,107.21	51,007.93	89,122.14	8,134.01 (9%)	80,988.13
2009增长率	-14% =-1,046	-9% =-4,062.06	-19% =-12,205.84	-15% =-16,260.90	+7% =534.73	-17% =16,795.63
2010增长率	-36.6% =-2,179	-49% =-18,679.38	-14.9% =-7,609.27	-29.5% =-26,295.65	+36.2% =2,945.88	-36.1% =-29,241.53
2011年增长率	+5.8% =218	+14.1% =2741.93	+5.4% =2,328.90	+8.1% =5,070.83	-53.6% =-5940.59	+21.3% =11,011.42

## 七、业务巡访及账款催收

目的：

1. 加强联系、促销《中学生》月刊、丛书及课本。
2. 收集回馈资料以便调整策略，适应需求，并寻求进一步合作关系。
3. 催收账款。

今年巡访了以下独中及书局：

03/04/2011: 访问深斋中学、培南独中、育才独中

12/04/2011: 访问培元独中、三民独中

13/04/2011: 访问南华独中、育青独中

20/04/2011: 访问居銮中华中学

09/08/2011: 访问斗湖巴华独中、光明书局

- 10/08/2011: 访问拿笃中学  
11/08/2011: 访问山打根育源中学  
22/08/2011: 访问公教中学、拉让书局  
23/08/2011: 访问公民中学、光民中学、建兴中学、文华书店  
24/08/2011: 访问黄乃裳中学、泗里街国立中学

## 结语

1. 今年是《中学生》月刊25周年庆，配合《中学生》月刊长期打造“深耕校园，关心读者；走出框框，走向世界”的活力形象，我们除了全马走透透，走进校园举办约50场的导读分享活动之外，也于年中假期，带领27人的文字DJ和读者，远赴台湾参加为期一星期的“台湾学习观摩团”。行程包括校园体验、社区服务、参访大学新闻实习、文化交流及游览台北名胜地。  
我们希望，透过海外参访学习，能带领读者走向世界，开拓中学生的国际视野，让学生对整个国际趋势变化有更深层的认识和体验。更重要的，将加强《中学生》月刊与国外相关单位建立关系，将《中学生》这本杂志推向国外，提高《中学生》的知名度和形象。
2. 今年，本局大部分的收入项目（如《中学生》月刊销售、丛书和广告收入等）都已达成预定目标。由于近年来中国大陆实体书大量进口和本地书商积极进驻独中校园办书展促销书刊，对我们过去在校园销售通路的优势已造成冲击和面对挑战，因为本局过去在独中校园销售通路的“蓝海”早已成为“红海”了。换句话说，我们已不再享有以往独占市场（独中校园）与忠实者（教师和校方）全力支持的优势，我们已不能只靠感情或使命元素来创造市场需要了。所以，我们必须投入一些人力、时间和资源，重新思考和开创以非营利为本位的组织行销战略，让本局如何启动和保持刊物的获利成长。

## 出版局活动照片



▲ 2011中学生Sunny 采访营。



▲ 2011马来西亚中学生台湾学习观摩团。



▲ 《中学生》25周年活动——《中学生》校园  
导读分享会。



▲ 管家琪《作文可以简单又好玩》一日营，摄于雪兰莪沙登华文小学二校。

# 电脑局

◎ 杨士超 整理



▲ 电脑局职员合照。

## 部门业务

1. 内部电脑网络的修护与管理；
2. 电脑设备和电脑软件的采购，修护与管理；
3. 内部和独中作业电脑化的建设与管理；
4. 内部和独中的电脑培训，研习班与工作坊。

## 2011年主要工作项目

### 一、主要工作一览表

序	工作项目/目录
1.	提升内部网络的稳定性与运行效能：第二期电脑转换箱的移动工程。
2.	应用软件：加强内容管理系统的建设。

3.	研讨会/研习班/培训： (1) 东马Moodle工作坊。 (2) 西马Moodle工作坊。 (3) 科技领导与管理研讨会。
4.	(1) 推广Moodle网络数位教学平台。

## 二、例常性工作一览表

序	工作项目/目录
1.	电脑网络的修护与管理： (1) 提供上网服务，确保其使用顺畅。 (2) 维护内网络正常操作，确保其使用顺畅。 (3) 提供例常网络维修，替换损坏的设备，使网络不受干扰中断。 (4) 电脑网络设备的采购。
2.	作业电脑化的建设与管理： (1) 维护改善现有各局、各独中的应用软件。
3.	电脑设备和软件的修护与管理： (1) 提供电脑设备的例常维修服务。 (2) 电脑设备的统一维修费。 (3) 改善正版软件使用情况。 (4) 电脑软件和硬件的采购。
4.	召开委员会会议。

## 2011年已完成之工作项目

### 一、独中作业电脑化的建设

#### 学校科技领导与管理研讨会

由董教总全国独中工委电脑委员会主办，成功礼待大学协办的“2011年学校科技领导与管理研讨会”（大会网站tls2011.djz.edu.my），顺利地于2011年3月12日至13日于成功礼待大学举行。这项研讨会的宗旨是：增强领导者对科技领导以及对学校科技投资和购置建设方面的进一步认知，从而使学校的行政人员和老师们能够广泛和有效地应用信息科技，进而提升整体行政系统的绩效和教学的成效。

本局很荣幸邀请到“学校科技领导与管理”的专家学者来主讲这一系列的专题。台湾国立政治大学教育学系张奕华教授专心致力于“学校科技领导与管理”的理论实务研究多年，对数据导向决策与分析，从理论、模式到实务应用都具有丰富的心得和经验；台北市立教育大学信息科学系吴权威教授，专攻教学科技产品的开发与研究，并探讨出数位教学设计与互动多媒体教学将是重要的发展和趋势；台北市蓬莱国小（典范学校）吴宗哲校长将对学校科技领导与管理提出在实践上的绩效。

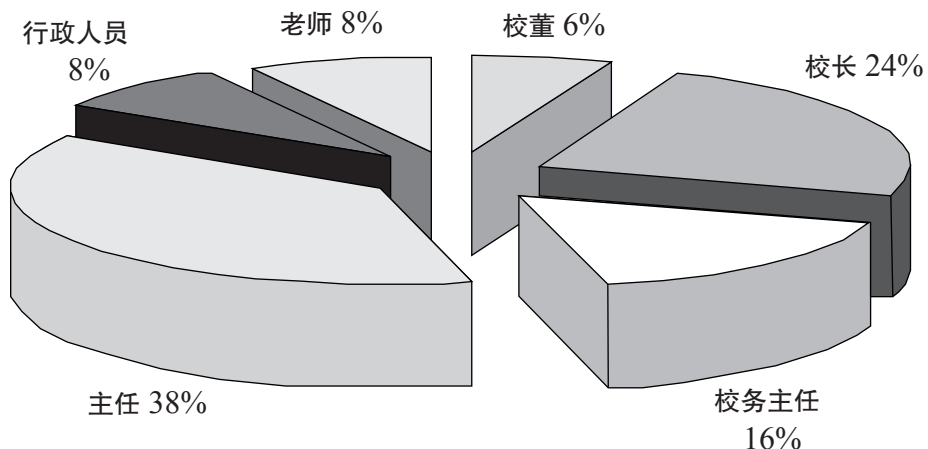

“2011年学校科技领导与管理研讨会”的主要听众目标是设定在独中董事会（校董）、独中校长、独中副校长以及学校行政主管，预估出席人数为100人。实际与会者95人、赞助单位与会者21人、董总工作人员7人，共计123人。其中与会者95人中，校董有6%、校长24%、校务主任16%、主任38%，占据主要听众的84%，达成主要听众目标。

### 行政系统

号	系统	使用的独中			号	系统	使用的独中		
		2011	2010	2009			2011	2010	2009
1	教务处	16	17	18	11	图书馆	13	15	18
2	训导处	12	14	13	12	校友会	0	0	2
3	会计处	9	8	6	13	排课	17	18	18
4	总务处	1	2	2	14	教师系统	10	10	6
5	体育处	4	4	5	15	学生系统	7	4	4
6	辅导处	1	0	3	16	上下班系统	10	12	7
7	舍务处	2	3	4	17	宿舍生宿舍记录	0	2	2
8	课外活动处	9	10	10	18	董事赞助人资料	0	0	0
9	人事资料	1	1	4	19	贩卖部	0	1	0

## 二、推广独中发展数位教学

全国独中（60+1所）有31所学校使用数位学习来进行电脑化的教学，占据总体的51%。与去年同期比较，一共新增3所学校参与了数位教学的计划。

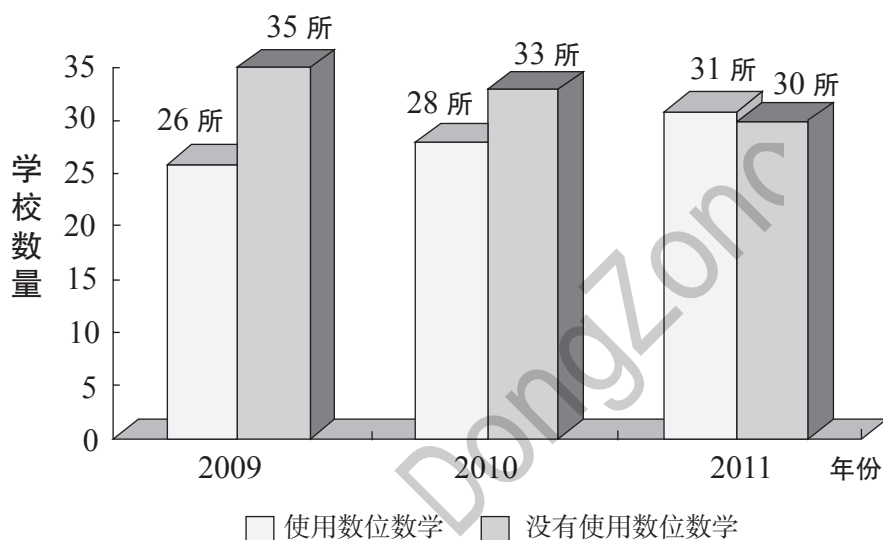
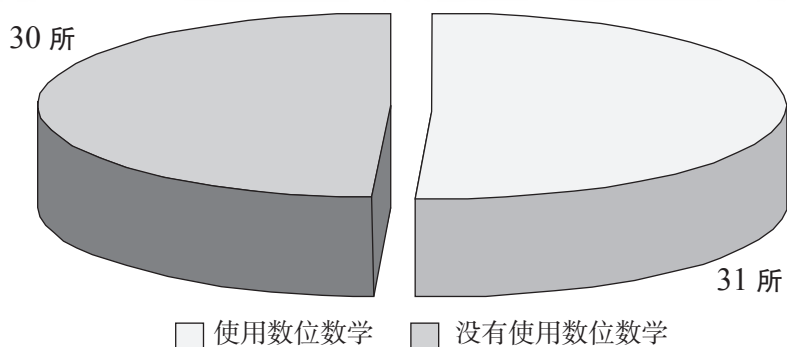

现在共有15所独中使用Moodle平台，与去年比较，选择使用Moodle为平台的，增加了2所学校。

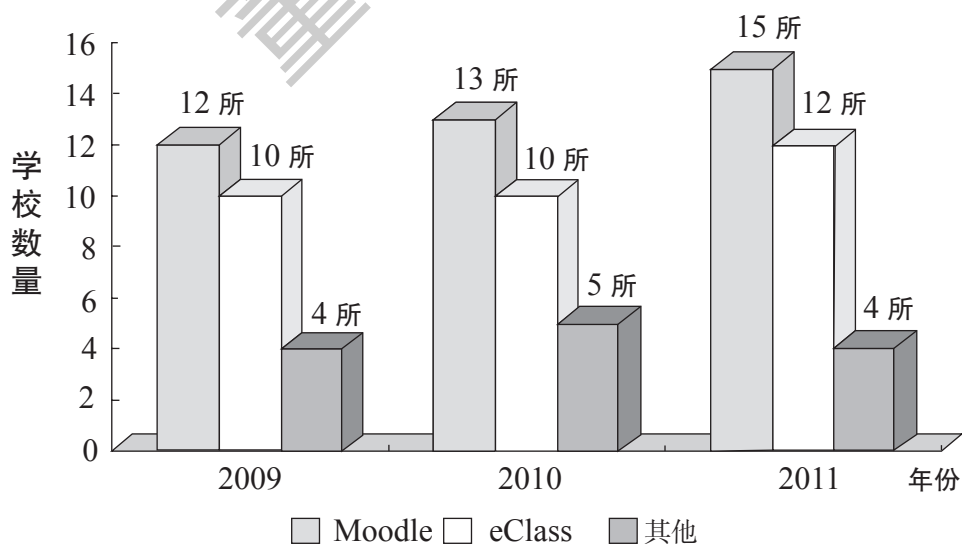

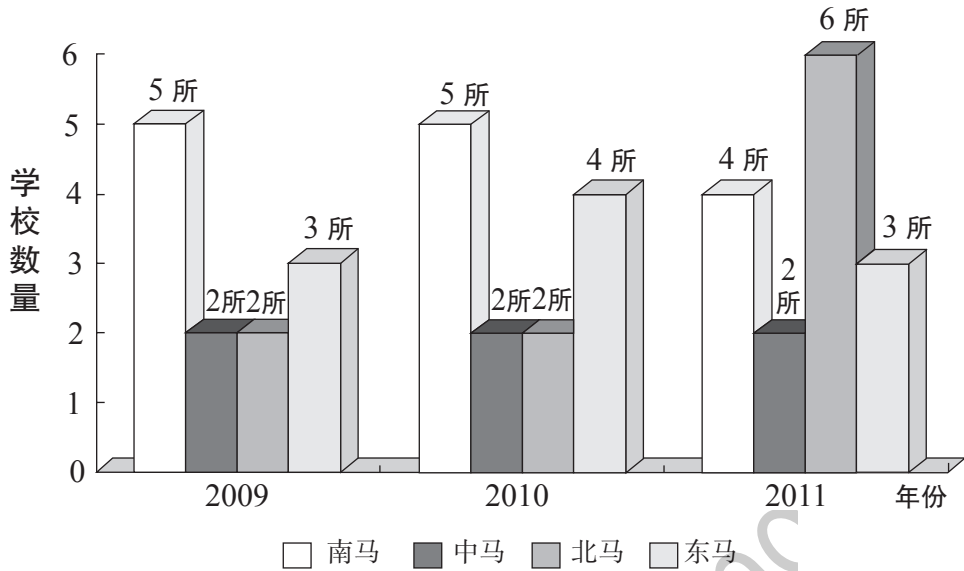

今年本局数位教学的发展放在北马的学校，主要是通过增加学校使用Moodle的数量，和增加学校老师使用Moodle，目前采用Moodle工作坊的模式进行推广，然后有系统的提升教师的Moodle水平。

东马方面，本局于8月27日至28日首次在诗巫的公教中学主办东马Moodle工作坊，共有9所学校参加，与会者22人，工作坊之后3所学校表示有兴趣把Moodle数位教学引入学校，目前本局在跟进发展进度。

## 结语

2011年3月12日至13日于成功礼待大学顺利举行“学校科技领导与管理研讨会”，成功吸引不少独中领导参加，活动得以圆满举行，且深受与会者们一致好评。研讨会后，来自台湾的主讲人邀请电脑委员会组团前往台湾考察学校科技领导，“智慧教室”资讯融入教学的建置经验，以及参加教育云端与科技领导论坛。

电脑委员会连同2所学校，一行共9人于12月5日至8日组“数位教育考察团”往台湾参加智慧教室与创新教学培训工作坊、教育云端与科技领导论坛、新竹县教育网路中心-Moodle专家交流会、资策会交流座谈，及与侨务委员会交流，收获丰富，成功免费取回三组“智慧教室”电脑软件与硬件，准备建置首3间马来西亚TEAM Model智慧教室。

在推广独中发展数位教学上，我们预期的目标在一步一脚印的达到，台湾“数位教育考察团”，新竹县教育网路中心的Moodle专家交流会打开了电脑委员会和本局的视野，目前在研究和新竹县教育网路中心建立进一步的合作计划。

因为“学校科技领导与管理研讨会”的成功，本局已经在计划2012年的“学校科技领导与教学创新研讨会”，希望可以推广马来西亚学校科技领导的发展，新竹县教育网路中心的友好联系也将把Moodle网络教学平台的推广带至一个新的水平。



## 电脑局活动照片



▲ 东马“数位教学学校行政系统工作坊”上课情形。



▲ 2011年学校科技领导与管理研讨会全体出席者合照。



▲ 电脑委员会“数位教育考察团”到台湾进行实地考察与交流。

# 考试局

◎ 赖顺吉、纪惜云 整理



▲ 考试局职员大合照。

## 部门业务

1. 举办马来西亚华文独中统一考试；
2. 建立与推行完善的统考评鉴管理系统；
3. 各科试题集的出版与销售；
4. 举办澳洲数学赛（AMC）。

## 2011年主要工作项目

### 一、主要工作一览表

主要工作		工作项目	
1	举办第37届高初中统一考试及第19届技术科统一考试	1.1	2011年度三项独中统考： 高中统考（22个考科，估计6700名考生） 技术科统考（5个考科，估计300名考生） 初中统考（8个考科，估计11,200名考生）
		1.2	巡视考场
		1.3	网上公布成绩及提供手机短讯查询成绩服务。

主要工作		工作项目	
2	提升统考命题素质	2.1	根据世界中等教育的发展, 修订高初中数学科考试大纲。
		2.2	充实高中商业学、经济学、马来西亚文、历史和初中历史及地理试题库。
		2.3	举办考试命题和评价培训坊(东马1场、西马1场)
3	2010年度第36届统考成绩分析	3.1	完成年度各项资料分析, 如: 三语成绩分析 各科分数等级分析 各科平均等级分析
4	出版试题集	4.1	高初中历届试题集(第五辑)(2005年至2010年) 初中7本, 高中16本
		4.2	《初中统考英文优秀作文》
5	举办第8届澳洲数学赛(AMC)	5.1	第8届澳洲数学赛: 中学组—初阶组: 2500名 中阶组: 3000名 高阶组: 4000名 小学组—中阶组: 1500名 高阶组: 2000名

## 二、例行性工作一览表

序	工作项目
1	修订《考试局各项作业操作ISO手册》、《各组工作规划》
2	负责统考试卷、试题库、文件资料等的输入、排版工作
3	处理本会的文件资料的印刷及复印工作
4	处理印刷用纸、复印纸及电脑用纸的采购、控制及库存
5	召开统一考试委员会会议
6	召开考试局会议
7	售卖统考各科试题集

## 2011年已完成之工作项目

### 1. 举行2011年度第37届高、初中统考及第19届技术科统考

1.1 报考日期: 2011年1月4日至1月30日。

1.2 考试日期

● 高初中美术及技术科美工(实习): 2011年10月16日

● 高中统考: 2011年10月21日至10月28日

- 技术科统考：2011年10月21日至10月28日

- 初中统考：2011年10月24日至10月28日

### 1.3 三项统考报考人数

- 高中统考：

考生人数：6,748名（较2010年增加246名，即增加3.78%）

- 技术科统考：

考生人数：277名（较2010年增加12名，即增加4.52%）

- 初中统考：

考生人数：11,249名（较2010年减少48名，即减少0.42%）

- 三项统考总统计资料：

考生人数：18,274名（较2010年增加210名，即增加1.16%）

### 1.4 美术及美工（实习）报考人数

- 高中美术选考人数计有2,086名（较2010年增加153名）

- 技术科美工（实习）选考人数计有153名（较2010年增加18名）

- 初中美术选考人数计有7,493名（较2010年减少61名）

- 总选考人数为9,732名（较2010年增加283名）

### 1.5 考场设置

- 美术及美工（实习）共设61个考场

- 三项统考共设61个考场

### 1.6 监考员人数

- 美术及美工（实习）共聘请542位监考员（较2010年增加1名）及28位模特儿。

- 三项统考共聘请756名监考员（与2010年相同）及45位州区主任。

### 1.7 巡视考场

- 北马区（日新、韩江、槟华、钟灵、菩提）

巡视人员：黎海洲博士、叶观生博士、邓俊涛博士、陈钰胜、方纯杰

日期：2011年10月24日至25日

- 东马区（西连民众、石角国立、古晋一中、古晋三中、古晋四中）

巡视人员：邱琼润博士、巫佩霞、黄美姿

日期：2011年10月23日至25日

- 吉隆坡区（循人、尊孔、坤成）

巡视人员：巫佩霞、邬洁妮、卢美华、张基兴（ISO内审员）、郑惠蓉（ISO内审员）、谢春美（ISO内审员）

日期：2011年10月21日

- 巴生区（巴生中华、兴华、滨华、光华）

巡视人员：黄玉莹博士、邬洁妮、卢美华、ISO外审员两位

日期：2011年10月24日

## 2. 集中评阅

### 2.1 高初中美术及技术科美工（实习）3科集中评阅

日期：2011年11月1日至4日

地点：加影董教总教育中心A402号礼堂

### 2.2 高初中 28 科及技术科 4 科集中评阅

日期：2011年11月23日至30日

地点：巴生滨华中学

### 2.3 2011年一共聘请416位评阅员（较2010年增加26名）。

### 2.4 评阅期间举办下列活动：

慰劳晚宴、教师长期服务奖励颁奖典礼、电影观赏、巴生市区游。

## 3. 成绩公布

三项统考成绩于2011年12月21日正式公布。公布管道为：网上查询、学校成绩总表以电邮方式传送、学生也可用手机以短讯（SMS）方式查询。正式的学校成绩总表及考生个人成绩报告表则通过电脑列印后陆续寄予学校转发予学生，作为升学的凭借。

3.1 第37届高中统考报名人数为6,748名，出席人数为6,559名，出席率97.20%，其中取得成绩证书的出席考生占99.10%。

3.2 第19届技术科统考报名人数为277名，出席人数为272名，出席率98.19%，其中取得成绩证书的出席考生占94.12%。

3.3 第37届初中统考报名人数为11,249名，出席人数为11,125名，出席率98.90%，初中统考乃是一项评估考试，全体考生均获得初中统考成绩证书。

## 4. 提升统考命题素质

### 4.1 试题库工作

4.1.1 通过聘请各科命题员，增添各科试题数量：

4.1.2 2011年度高中历史科试题库审题工作营

● 活动：2011年度高中历史科试题库审题工作营

● 日期：2011年8月19日（五）至21日（日）

● 人数：13位独中老师，1位学科人员

● 成果：共审837题，整理后纳入高中历史题库。

### 4.2 举办考试命题和评价培训坊

● “考试纲要的修订”讲习班

● 日期：2011年3月14日（一）至17日（四）

● 人数：共42位独中老师及学科人员参与

● 讲师：雷新勇教授（中国上海市教育考试院副院长、命题办公室主任）

● 内容：有关制订考试纲要的理论与实践

#### 4.3 修定数学科考试大纲

4.3.1 初中数学：完成第一次的修订工作。

4.3.2 高中数学：

重新分为四个选科：

- 数学 (Mathematics)
- 高级数学 (Advanced Mathematics)
- 高级数学I (Advanced Mathematics I)
- 高级数学II (Advanced Mathematics II)

4.3.3 高中物理：拟定高中物理考试大纲（草案）。

#### 5. 出版试题集

5.1 2011年循例出版第五辑高初中统考各学科历届试题集。本辑试题集包含高中16个学科（华文、马来西亚文、英文、数学、高级数学/高级数学(I)、高级数学(II)、历史、地理、生物、化学、物理、商业学、簿记、会计学、经济学、电脑与资讯工艺）和初中7个学科（华文、马来西亚文、英文、数学、科学、历史、地理）2005年至2010年历届试题。

5.2 2011试题集集销售额达RM 752,760

#### 6. 承办马来西亚区澳洲数学赛 (Australian Mathematics Competition, AMC)

6.1 比赛日期与时间为8月4日（星期四）上午11时。

6.2 参赛学校有43所独中、103所国中、10所私立学校、117所华小，参赛人数共13,027名。

6.3 颁奖典礼

2011年度AMC颁奖典礼于10月30日（星期日）在新纪元学院5楼大礼堂顺利举行。出席颁奖嘉宾有澳洲数学基金会总裁Prof. Peter Taylor、澳洲驻大马副最高专员Ms Jane Duke、林忠强博士及黄玉莹博士。

#### 结语

1. 考试局在2011年继续奉行“分工、支援、自强、追求品质、零度误差、高度效率、通力合作”的工作原则，全体职员共同努力完成了各项工作。
2. 考试局将继续秉持ISO品质管理的“持续改进”原则，不断提升统考素质，尤其是在零误差下完成每年的统考。
3. 考试局将继续开拓及完善独中统考的理论及研究层次这块领域，尤其是完善统考考试大纲，确保华文独中统考符合当前世界中等教育的评量标准。
4. 考试局也将开拓教育评估考试的研究、完善评估考试的技术和管理等领域，组织人才班子，朝具有世界水平的考试系统发展。

## 考试局活动照片



◀ 考场现况。

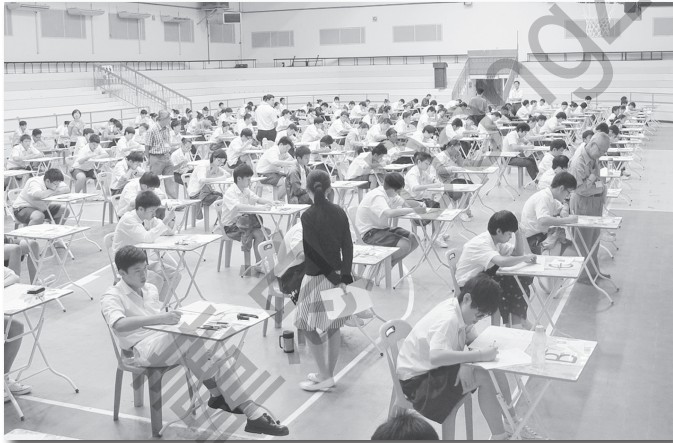

◀ 考场现况。



◀ 2011年10月30日，出席澳洲数学赛颁奖典礼的海外嘉宾包括澳洲数学基金会总裁 Professor Peter J. Taylor（中排左五）、澳洲驻大马副最高官员 Miss Jane Duke（左六）及澳洲数学基金会经理 Miss Jan Collins（右四），与得奖者合影。

# 技职教育局

◎张基兴、徐秀梅 整理



▲ 技职教育局同事合影。

## 部门业务

1. 协助独中办理技职教育；
2. 加强技职科课程建设；
3. 协助独中培训技职科师资提高专业知识。

## 2011年主要工作项目

### 一、主要工作一览表

主要工作		工作项目	
1	第三届餐饮管理技术证书考试协调与执行工作	1.1	处理报考工作
		1.2	处理考试前后作业
		1.3	协调和安排考试时间
		1.4	负责接待监评人员
2	台湾汽车修护教育考察	2.1	了解台湾中学和大专汽车教育的课程、教学与考试的实施与发展
		2.2	衔接台湾高等学府相关科系的升学管道
		2.3	未来中学汽车修护的专业发展规划
		2.4	参访职业学校汽车修护科
3	举办2011年第四届校际汽车资讯常识比赛	3.1	负责与参赛学校协商比赛事宜、出题以及奖状和奖牌的制作与发出工作



## 二、例行性工作一览表

序	工作项目
1	召开委员会会议
2	全国技职班学生人数统计
3	协办2011 TEMI 国际单晶片创意暨认证技能竞赛
4	协办圆缘创意与行动大赛
5	全国技职班2010年毕业生升学与就业调查
6	收集独中技职教育活动与学艺竞赛资讯
7	收集意见和完善《技职教育局的作业与营运手册》

## 2011年已完成之工作项目

### 1. 第三届餐饮管理技术证书考试协调与执行工作

- 1.1 报考学校与人数：吉隆坡尊孔独立中学（19人）；  
宽中古来分校（34人）；  
檳城檳华独立女子中学（7人）

### 1.2 术科考试日期：

吉隆坡尊孔独立中学和檳城檳华独立女子中学

日期	科目	梯次	人数	考场	时间
第一天 9月6日 星期二	烘焙	1	5	烘焙室	0830—1330
		2	5		1230—1730
	西餐	1	5	烹饪室	0830—1130
		2	4		1300—1600
	餐饮服务	餐理实习室	1	4	0830—0930
			2	5	0930—1030
			3	5	1300—1400
			4	5	1400—1500
第二天 9月7日 星期三	烘焙	1	5	烘焙室	0830—1330
		2	4		1230—1730
	西餐	1	5	烹饪室	0830—1130
		2	5		1300—1600
第三天 9月8日 星期四	烘焙 檳华女中	1	7	烘焙室	0830—1330



▲ 吉隆坡尊孔独中餐饮管理科三年级学生参加“台湾环球科技大学餐饮管理技术证书考试”。

▲ 檳城檳华女子独立中学学生首次参加“台湾环球科技大学餐饮管理技术证书考试”。

宽中古来分校

日期	科目	梯次	人数	考场	时间
第一天 9月2日 星期五	烘焙	1	6	烘焙室	0800—1300
		2	6		1030—1530
		3	6		1300—1800
	中餐	1	9	烹饪室	0800—1100
		2	8		1400—1700
第二天 9月3日 星期六	餐饮服务	1	9	展览厅	0830—1000
		2	9		1030—1200
		3	9		1230—1400
					1430—1600
	西餐	1	10	烹饪室	0800—1100
		2	9		1130—1430
第三天 9月4日 星期日	烘焙	1	6	烘焙室	0800—1300
		2	6		1030—1530



◀ 2011年宽中古来分校餐饮管理科三年级学生参加“台湾环球科技大学餐饮管理技术证书考试”。

1.3 学科考试日期:

吉隆坡尊孔独立中学

日期	上/下午	学科科目	考试时间
11月3日	上午	餐饮管理与服务	0830—0930
11月4日	上午	西餐烹调制备	0830—0930
		烘焙食品制备	1000—1100

宽中古来分校

日期	上/下午	学科科目	考试时间
11月1日	上午	餐饮管理与服务	0830—0930
		中餐烹调制备	1000—1100
11月2日	上午	西餐烹调制备	0830—0930
		烘焙食品制备	1000—1100

槟城槟华独立女子中学

日期	上/下午	学科科目	考试时间
11月1日	上午	烘焙食品制备	0830—0930

1.4 2011年考生成绩等级人数与百分比分析:

等级	技术证书等级分数	餐饮管理与服务		中餐烹调制备		西餐烹调制备		烘焙食品制备	
		人数	百分比	人数	百分比	人数	百分比	人数	百分比
A1	80.1-100	7人	15.91%	0人	0%	0人	0%	2人	3.70%
A2	75.1-80	17人	38.64%	0人	0%	2人	5.26%	8人	14.81%
B3	70.1-75	7人	15.91%	5人	33.33%	10人	26.31%	7人	12.96%
B4	65.1-70	5人	11.40%	4人	26.67%	8人	21.05%	11人	20.37%
B5	60.1-65	3人	6.82%	5人	33.33%	6人	15.80%	8人	14.81%
B6	55.1-60	2人	4.50%	0人	0%	8人	21.05%	9人	16.67%
C7	50.1-55	2人	4.50%	0人	0%	2人	5.26%	5人	9.26%
C8	45.1-50	0人	0%	0人	0%	1人	2.63%	3人	5.56%
F9	0-45	1人	2.3%	1人	6.67%	1人	2.63%	1人	1.85%
	考生人数	44人		15人		38人		54人	

注:餐饮管理与服务术科考试缺考人数:3人;中餐烹调制备术科考试缺考人数:2人  
西餐烹调制备术科考试缺考人数:0人;烘焙食品制备术科考试缺考人数:2人

1.5 成绩公布:

成绩于2011年12月中公布。环球科技大学发出证书,并由独中工委技职教育委员会盖章验讫(Endorsed)后,寄至学校。

## 2. 举办2011年第四届校际汽车资讯常识比赛

比赛日期：2011年9月24日

参赛对象：独中汽车修护班在籍学生

参赛学校：槟城韩江中学39人、育才独中89人、古晋三中30人

得奖名单：

校际排名

学校	中文姓名	班级	名次
育才独中	刘国文	S1AM	1
	邱文俊	S1AM	2
	罗暄宗	S3AM	3
	蔡正平	S3AM	优胜
	罗建安	S3AM	优胜
	郑新乾	S1AM	优胜
	蔡国富	S3AM	优胜
	梁国和	S3AM	优胜

## 3. 协办圆缘创意与行动大赛

主办单位：Saito College, Petaling Jaya, Malaysia

协办单位：董总技职教育委员会

### 创意行动大赛的缘起

齐藤学院(Saito College)希望借此项《“圆缘”——创意与行动大赛》，号召广大中学生脑力激荡，共享一份属于自己原创设计的比赛活动。如何在纷繁杂乱的科技先进社会，利用周边现有的设备，应用创意设计、视觉艺术、媒体等，设计一项实际的活动来呼吁人们对中华文化、环保、社会问题、慈善或公益活动的觉醒和加以关心。也希望借此项比赛，提升中学生个人或组合在原创设计上有进一步的认识。借此活动与设计的影响力，为我们中华文化，为我们的自然环境，为一些被社会逐渐遗忘的人们献出一份力量。

### 参赛对象

所有华文独中在籍学生，都可参加本次大赛。学生可以个人或团体组合（五人为限）参加报名，惟必须拥有校方盖章为证明，各参赛单位须委任指导老师一名。

## 比赛内容

所有参赛作品必须紧扣“圆缘”两字的内容范围。主题可围绕在举办环保活动、中华文化展览与宣传、历史回顾，为社会、孤儿院、老人院、残障人士、贫穷国家、或非营利的公益活动。

## 大赛时间表

第一阶段	拟定策划书	2011年2月1日至3月1日
第二阶段	策划书评审与筛选	2011年3月14日至18日
	8强策划书成绩揭晓	2011年3月21日
第三阶段	面试与考核	2011年4月4日至15日
	5强晋级决赛揭晓	2011年4月22日
第四阶段	落实设计活动	2011年5月2日至15日
	总成绩揭晓及颁奖礼	2011年5月25日

## 得奖名单

名次	学校名称	作品名称
1	居銮中华中学	拼凑·完美
2	峇株吧辖华仁中学	因为你“孩”有明天
3	古厝中华第一中学	兔·柚
4	吉隆坡尊孔独中	乐·缘
5	峇株吧辖华仁中学	地球：爱我有那么难吗？



◀ 教育部副部长魏家祥博士颁奖给获奖学生。

#### 4. 2009年全国华文独中技职科毕业生升学概况调查报告

技职科共有五个科目：

**电机电子科：**有9间学校，毕业人数136人，有21.4%就读本地学院，40.4%就读国外学院，33.8%就业，4.4%不详，请见右图。

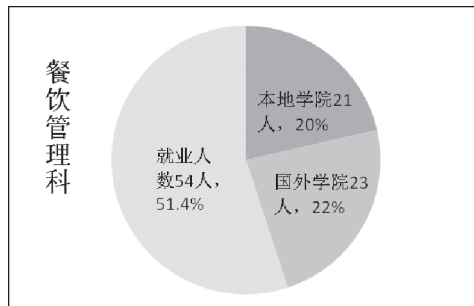

**美术与设计科：**有7间学校，毕业人数177人，有25.6%就读本地学院，31.7%就读国外学院，42.7%就业，请见右图。

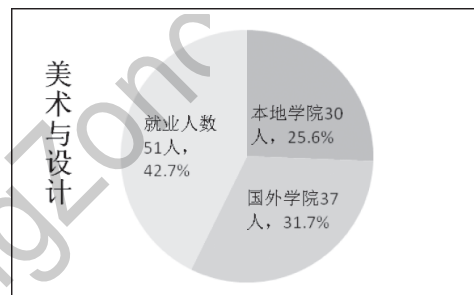

**汽车修护科：**有3间学校，毕业人数43人，有30.2%就读本地学院，7%就读国外学院，62.8%就业，请见右图。

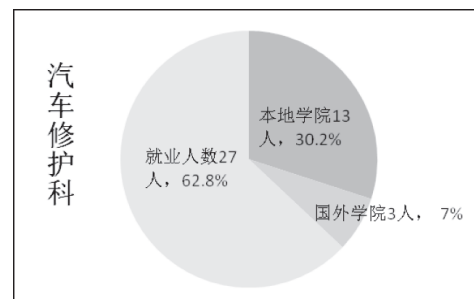

**服装设计科：**有1间学校，毕业人数27人，有29.6%就读本地学院，22.2%就读国外学院，40.8%就业，7.4%不详，请见右图。

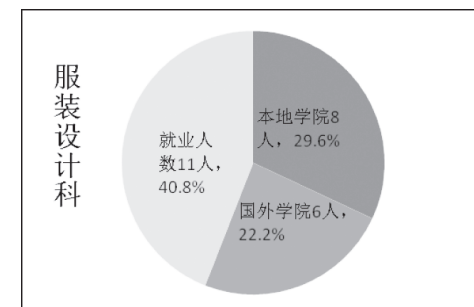

餐饮管理科：2间学校，毕业人数105人，有20%就读本地学院，22%就读国外学院，51.4%就业，6.6%不详，请见右图。

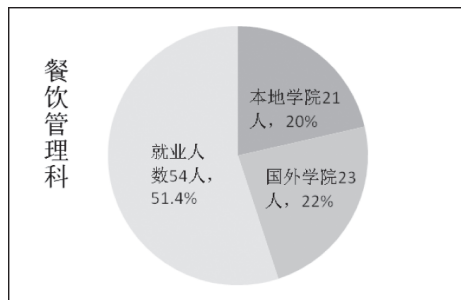

## 5. 修订电机电子科考试纲要

2011年7月30日技职教育委员会会议中决议要进行修订电机电子科考试纲要，此项工作将分两个阶段进行，第一阶段是在10月中发函调查电机电子科教学概况，5间有电机电子科的学校已于11月寄回表格，所以第一阶段的调查工作已顺利完成。第二阶段是在2012年1月发函调查电机电子科的教学内容，并在5月底举办修订电机电子科课程纲要工作营。

### 结语

本局各项工作基本顺利完成，并收到良好效果。来年，本局的工作重点除了餐饮管理技术证书考试之外，将会著重于技职科课程纲要的制定与修订电机电子学科的教学目标、教学重点等。

# 教师教育局

◎ 林国安 整理



▲ 教师教育局职员全体照。

## 部门业务

1. 举办各类教师教育课程，提升独中教师教学水平；
2. 组织相关活动，促进独中教师之间的交流与协作；
3. 协助独中开展校本教研，发展教师学术研究职能；
4. 倡导独中建立教师教学评价体系，提升教师素质。

## 2011年主要工作项目

### 一、主要工作一览表

工作门类	工作项目
普通教师教育培训课程	1. 2011年独中初任教师培训班



学科教师培训课程	<ol style="list-style-type: none"> <li>1. 2011年独中英文科教学法讲习班</li> <li>2. 独中学科（初中物理）名师教学培训课程</li> <li>3. 独中学科（高中物理）名师教学培训课程</li> <li>4. 独中学科（高中化学）名师教学培训课程</li> <li>5. 2011年UBS电脑理账系统研习班</li> <li>6. 2011年独中英文科课程教材与教学设计研习班</li> </ol>
区域独中学科教师教学观摩会	<ol style="list-style-type: none"> <li>1. 砂拉越独中马来西亚文教师教学观摩会</li> <li>2. 砂拉越独中初中数学教师教学观摩会</li> <li>3. 柔佛独中华文科教师教学观摩会</li> </ol>
独中校长国外研习课程	<ol style="list-style-type: none"> <li>1. 2011年马来西亚华校（中学）校长培训班（成都）</li> </ol>
独中学科教师国外研习课程	<ol style="list-style-type: none"> <li>1. 独中生物教师（新加坡）研习班</li> <li>2. 独中化学教师（新加坡）研习班</li> <li>3. 独中物理教师（新加坡）研习班</li> <li>4. 独中数学教师（新加坡）研习班</li> <li>5. 独中高中数学教师（台湾）研习班</li> <li>6. 2011年马来西亚中学华文教师培训班（南京）</li> </ol>

## 二、例常性工作一览表

序	工作项目
1	教师教育局会议（不定期）
2	教师教育委员会委员会议
3	教师教育局外网管理与资料更新
4	布告栏资料张贴与更新
5	独中教师在职培训课程学分管理
6	2011年独中教师基本资料调查
7	独中教师个人教学情况（网络）调查
8	华文独中教师长期服务奖（侨委会）
9	华文独中教师红烛精神奖

## 2011年已完成之工作项目

### 一、独中教师短期在职培训

本年教师教育局完成举办7项独中教师短期在职培训课程，培训教师321人次：

1. 3月14日至17日，在董教总教育中心A座402讲堂举办“2011年华文独中初任教师培训班”，邀请上海浦东教育发展研究院顾志跃教授和上海市教育科学研究所张璐博士前来讲课。课程主题包括：教师的职业生涯、教师的教育伦理、中学生心理特征与教育、认识课堂教学、课堂管理、有效教学、教师的教学评价、教师学习的方式与方法。本年初任教师培训班学员共94名，来自全国26所

- 华文独中。
2. 6月7日至8日，在董教总教育中心A座402讲堂举办“2011年独中英文科教学法研习班”，邀请马来西亚拉曼大学英语系5名资深讲师前来授课。课程主题包括：英语听说读写教学基本理论与教学实践操作。研习班学员共83人。
  3. 8月27日至30日，董教总独中工委教师教育委员会分别假砂拉越古晋中华第一中学、槟城大山脚日新独中、柔佛居銮中华中学举办“独中学科（初中物理）名师教学培训课程”、“独中学科（高中物理）名师教学培训课程”、“独中学科（高中化学）名师教学培训课程”。三站培训学员约60名。中国上海市侨办组织了来自延安高级中学、晋元高级中学、久隆模范中学、江宁学校的6名学科名师前来授课。培训课程既讲授理论，又传授实务；既讲授学科知识，又传授教学方法；既注重在培训中让学员们提高业务能力，又注重他们提升自身理论素养的自觉性。
  4. 12月1日至7日，举办“2011年UBS电脑理账系统培训班”，各项课程参与人数：会计课程16人，单据处理课程10人，工资管理课程12人。
  5. 12月8日至10日，在董教总教育中心A座402讲堂举办“2011年独中英文科课程教材与教学设计研习班”，邀请马来西亚拉曼大学英语系5名资深讲师前来授课。课程主题包括英语教学内容设计与教学设计方案的基本理论与教学实践操作。研习班学员共46人，来自全国23所独中。

## 二、区域独中学科教师教学观摩会

本年分别在砂拉越古晋和柔佛巴株举办砂拉越区独中马来西亚文教师和初中数学教师教学观摩会，以及柔佛区独中华文教师教学观摩会，情况概述如下：

1. 4月14日至15日，董教总独中工委教师教育委员会与砂拉越华文独中董事会联合总会假砂拉越古晋中华第一中学联办“砂拉越区独中马来西亚文教师和初中数学教师教学观摩会”。两个学科各有20名教师参与。
2. 9月24日，董教总独中工委教师教育委员会与柔佛华校董教联合会在巴株华仁中学联办“柔佛州独中华文教师教学观摩会”，来自柔佛州7所独中的47名华文教师参与本教学观摩会。教学观摩会提供了平台让教师观摩初中作文教学和高中古典诗词教学，取得令人满意效果。

## 三、国外校长 / 教师研习班

本年教师教育局办理国外校长 / 教师研习班7项，参与教师324人次。

1. 5月23日至25日，2011年马来西亚独中生物和化学科教师（新加坡）研习班假新加坡国立大学举行，2个学科各有40名学员。研习班由新加坡国立大学生物系和化学系赞助承办与策划，课程内容包括生物和化学学科最新发展动态、学科知识在相关领域的应用，学科实验技术示范与操作等。
2. 6月2日至4日，2011年马来西亚独中物理科教师（新加坡）研习班假新加坡南洋理工大学举行，计有40名学员参与。研习班由新加坡南洋理工大学数理学院和培训中心赞助承办与策划，课程内容包括物理学科发展动态、物理科技在相关领域的应用、参访学校交流等。
3. 8月21日至24日，2011年马来西亚独中数学科教师（新加坡）研习班假新加坡南洋理工大学举行，计有40名学员参与。研习班由新加坡南洋理工大学数理学院和培训中心赞助承办与策划，课程内容包括数学学科发展动态、数学原理在文理科相关领域的应用、参访学校交流等。
4. 11月23日至12月10日，董总教师教育局受中国海外交流协会委托，组织马来西亚中学（包含独中和国中）校长和行政部门主管一行29人，赴中国成都四川大学参加“2011年马来西亚华校校长培训班”。本次校长培训班为期18天，承办单位四川大学华文教育基地精心策划课程并组织海内外教育专家、成都著名中小学校长，就中国文化经典赏析、中小学教育学校规划发展、校长学、校长管理艺术、学校教学质量、学校德育工作、学校育人环境等专题为培训班学员授课。此外，承办单位也安排培训班学员参访成都著名中小学进行交流与教学观摩，并前往青城山、都江堰、三星堆、北川512地震遗址进行文化考察。
5. 12月5日至23日，独中高中数学教师（台湾）研习班在台北市台湾师范大学进修推广学院举行，学员40人。
6. 12月5日至26日，董总教师教育局受中国海外交流协会委托，组织马来西亚中小学华文教师一行95人，赴中国南京市南京师范大学参加“2011年马来西亚华文教师培训班”。本次华文教师培训班为期22天，研习课程内容包括：课堂教学艺术、语文课程教材与教学改革、汉语教师的诵读艺术与语感领悟式教学、阅读教学的反思及要领、写作教学的要素与方法、语文教师专业技能培养、华语文学与语文教学、语言教育技术应用、中文传播与诗歌教学、中国哲学、南京历史文化讲座、中华民俗等。此外，承办单位也安排培训班学员参访南京市名中小学进行交流与教学观摩，并前往中山陵、灵谷寺、明孝陵及夫子庙、陶行知纪念馆、扬州等地进行文化考察。

#### 四、教育考察访问

9月11日至17日，董教总独中工委学务委员会组团赴中国上海进行教育访问考察，教师教育委员会主任陈宝武和教师教育局行政主任林国安随团。访问期间，分别与上海市教委、上海市侨办文宣处、上海师范大学教育学院、上海远程教育集团负责人洽谈独中教师培训合作项目与实施方案。

## 五、独中教师基本资料调查

10月中旬，完成2011年全国独中教师基本资料调查分析报告。2011年全国独中共有教师3811人；师生平均比例为1: 17.6；具有教育专业资历教师1380人（36.21%）。本年度全国独中教师基本资料调查分析简报详本参阅本报告书第324页。

## 六、实施“独中教师参加董总/董教总独中工委主办教师在职培训课程计算学分办法”

2011年3月，开始试行“独中教师参加董总/董教总独中工委主办教师在职培训课程计算学分办法”，以为独中教师日后申请专业认证提供培训证明。

### 教师教育局活动照片



▲ 独中英文科教学法研习班学员专注听课。



▲ 上海市延安中学刘定爽老师指导马来西亚独中物理教师使用数字化信息系统（DIS）。



▲ 2011年马来西亚华校校长培训班合影（成都四川大学）。

# 课程局

◎ 李岳通 整理



▲ 课程局全体职员合照。

## 部门业务

1. 规划独中统一课程；
2. 编撰独中统一课本与辅助教材。

## 2011年主要工作项目

### 一、主要工作一览表

序	工作项目
1.	高中英文课程及高一英文课本使用说明会
2.	高中历史教科书修订工作营
3.	全国华文独中书法教育工作坊
4.	商业创意与知识产权研习班
5.	商业学教材修订工作营
6.	高中地理课程标准草案工作营
7.	拜访上海与浙江教育出版社
8.	2011年经济学教师教学交流会
9.	巡访学校：经济学、英文、地理
10.	商业学课堂教学观察与交流

11.	编撰《华文》高一上册
12.	编撰《华文》高一上册教师手册
13.	编撰《华文》高一下册
14.	编撰《华文》高一下册教师手册
15.	编撰《华文》高二上册
16.	编撰《华文》高二上册教师手册
17.	编撰《华文》高二下册
18.	编撰《华文》高二下册教师手册
19.	编撰初中《马来西亚文》作业簿第一册
20.	编撰初中《马来西亚文》作业簿第二册
21.	拟定高中马来西亚文课程纲要
22.	编撰高中《马来西亚文》第一册
23.	编撰《高中英文》第一册
24.	制作《高中英文》第一册光碟
25.	编撰《高中英文》第一册教师手册
26.	编撰《高中英文》第二册
27.	编撰《高中英文》第二册教师手册
28.	编撰初中《英文》第一册作业簿
29.	编撰初中《英文》第二册作业簿
30.	编撰初中《英文》第三册作业簿
31.	初中英文教材问卷调查
32.	编撰高中《数学》第一册
33.	编撰高中《数学》第二册
34.	编撰《高中物理实验》
35.	修订《高中物理》上册
36.	修订《高中物理》上册教师手册
37.	拟订高中生物课程标准草案
38.	高中生物教科书修订问卷调查
39.	修订《高中生物实验》
40.	编撰《科学》第一册
41.	编撰《科学》第一册教师手册
42.	拟定高中地理课程标准草案
43.	高中地理问卷调查
44.	编撰《初中历史》第三册作业簿
45.	拟定高中历史三册教科书修订方案
46.	修订高中《中国历史》
47.	拟定高中历史课程标准
48.	《经济学》上、下册问卷调查
49.	商业学教材问卷调查与分析
50.	拟写《商业学》上、下册作答题参考答案重点

51.	修订商业学课程标准
52.	编撰《簿记参考书③》
53.	编撰《高中美术》课本
54.	全国华文独中书法教学及字帖使用问卷调查
55.	筹备华文书法字帖编委会
56.	编撰《初中音乐参考书》
57.	教学平台资源站：华文、马来西亚文、历史、商业学、簿记与会计学、经济学、生物、综合科学

## 二、例常性工作一览表

序	工作项目
1.	课程局学科会议
2.	统一课程委员会会议
3.	撰写专题学术报告及论文

## 2011年已完成之工作项目

序	工作项目
1.	高中英文课程及高一英文课本使用说明会
2.	高中历史教科书修订工作营
3.	全国华文独中书法教育工作坊
4.	商业创意与知识产权研习班
5.	商业学教材修订工作营
6.	拜访上海与浙江教育出版社
7.	2011年经济学教师教学交流会
8.	巡访学校：经济学、英文、地理
9.	商业学课堂教学观察与交流
10.	编撰《华文》高一上册
11.	编撰《华文》高一上册教师手册
12.	编撰初中《马来西亚文》作业簿第一册
13.	拟定高中马来西亚文课程纲要
14.	编撰《高中英文》第一册
15.	制作《高中英文》第一册光碟
16.	编撰《高中英文》第一册教师手册
17.	编撰初中《英文》第一册作业簿
18.	初中英文教材问卷调查
19.	编撰《高中物理实验》（甲部分）
20.	高中生物教科书修订问卷调查
21.	修订《高中生物实验》
22.	高中地理问卷调查

23.	编撰《初中历史》第三册作业簿
24.	拟定高中历史三册教科书修订方案
25.	拟定高中历史课程标准
26.	《经济学》上、下册问卷调查
27.	商业学教材问卷调查与分析
28.	拟写《商业学》上、下册作答题参考答案重点
29.	修订商业学课程标准
30.	编撰《簿记参考书③》
31.	编撰《高中美术》课本
32.	全国华文独中书法教学及字帖使用问卷调查
33.	筹备华文书法字帖编委会
34.	教学平台资源站（供教师在網上分享教学资源的平台）：华文、马来西亚文、历史、商业学、簿记与会计学、经济学、生物、综合科学
35.	课程局学科会议
36.	统一课程委员会会议
37.	撰写专题学术报告及论文

## 结语

课程局在这一年里出版了新的高中华文、高中英文、高中美术以及初中英文和国文作业簿等教材，希望有助于提升独中的教学素质。

课本的编写出版，必须获得学有专精的学术人员和资深教师等的协助和参与，他们的奉献和支持，是教材能够顺利出版的最大保证。

当然也希望大家充分发挥团队协作的精神，加强工作效率，努力完成预定的工作目标。

## 课程局出版的新教材



▲ 新编高中华文和英文课本与教师手册。





◀ 新出版的初中马来西亚文、英文和历史作业簿与高中物理实验。

▶ 高中美术和簿记参考书新教材。

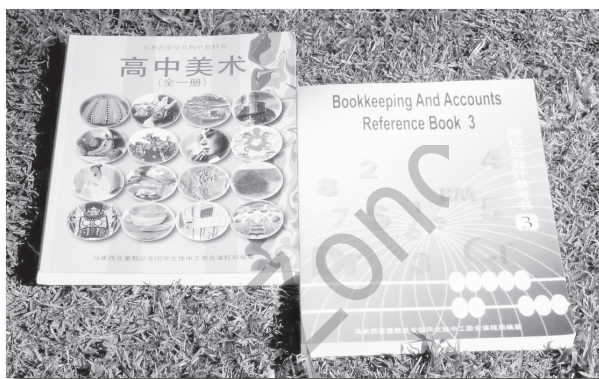

## 课程局活动照片



◀ 高中历史教科书修订工作营的讨论情景。



▲ 商业学教材修订工作营组员合照。

▶ 高中英文课标与英文课本及教师手册使用说明会，主讲人杜伟强博士颁发出席证书。



# 学生事务局

◎ 张基兴 整理



▲ 学生事务局全体职员合摄。

## 部门业务

本局在2011年的主要任务是：

1. 拓展中文源流升学管道，完善独中升学系统；
2. 拓展独中辅导教育资源，促进独中辅导工作；
3. 拓展独中训导教育资源，促进独中训导工作；
4. 拓展独中宿舍管理资源，促进独中宿舍工作；
5. 展现独中联课活动特色，促进独中联课教育；
6. 推展学生申读大专业务，提供奖贷学金申请。

## 2011年主要工作项目

### A. 学生事务委员会

#### 一、主要工作一览表

序	工作项目
1.	举办中国高等教育展
2.	愉快的师生关系巡回讲座

3.	举办第2届北京舞蹈文化夏令营
4.	民俗文化巡回教学（估计8所独中）
5.	联课教师探索教育工作坊
6.	区域性学生社团干部训练营
7.	国际志工
8.	教师基础辅导知能研习
9.	班级辅导活动课实务工作坊
10.	焦点解决短期心理谘商初阶工作坊
11.	焦点解决短期心理谘商进阶工作坊
12.	举办宿舍管理教师讲座
13.	举办训导教师台湾观摩团
14.	举办网络成瘾研习班及巡回讲座
15.	训导教师工作坊
16.	接待国外来访单位

## 二、例常性工作一览表

序	工作项目
1.	完善升学咨询网站
2.	留华推荐专案申请作业
3.	留台保荐申请作业
4.	专科技术教育推荐申请作业
5.	编订《留华推荐专案手册》，寄发至各校
6.	参加教育展
7.	巡回升学讲座
8.	走访独中
9.	升学讲座
10.	教育讲座
11.	编订《升学讯息》
12.	大学入学试
13.	联办第十八届全国独中国语论坛比赛（区赛、总决赛）
14.	协办第二届国语语文学节“Festival Bahasa dan Sastra”
15.	完善与更新《辅导教育网站》资料
16.	召开委员会及各组工作会议

## B. 奖贷学金小组

### 一、例常性工作一览表

序	工作项目
1.	办理各项大学奖学金
2.	办理各项大学贷学金
3.	办理各项助学金
4.	办理硕士、博士助贷学金
5.	办理孔子学院奖学金

注：奖贷学生业务报表，请参阅附录。

## C. 体育委员会

### 一、例常性工作

序	工作项目
1.	全国华文独中球类锦标赛

## 2011年已完成之工作项目

从2011年1月1日起至12月31日，学生事务局主要完成了以下业务：

### 一、升学

#### 1. 北京大学走访独中与招生面试活动

北京大学8位代表于2011年1月22日至26日，走访了大山脚日新独立中学、檳城钟灵独立中学及吉隆坡中华独立中学进行招生说明会，并于26日在董总进行入学面试。共有25位学生申请。经过面试后，北京大学以学生统考成绩和面试表现作为审核标准，从25位申请者中录取16位同学为2011年北京大学本科<sup>生</sup>。同时廖顺意、郑培基、林伟仁、潘<sup>周</sup>隽、许俊豪、郑玉钻、朱宛俞、林逸佳和梁棋咏同学获得北京大学外国留学生奖学金，豁免一年的学杂费。

#### 2. 留华推荐专案

今年共有321份申请【春季班：2份；秋季班（第一阶段）：257份；（第二阶段）：62份】，申请的中国高等院校有50所之多。有281份申请被录取，总报到人数有119人。由于可出席的旧生太少，今年取消“留华行前说明会”，直接把新生的联系方式通过电邮发给同学会或旧生。

### 3. 修订《留华推荐专案手册》

本局于2009年开始编辑《留华推荐专案手册》，主要涵盖留华推荐专案（秋季班）简章、留华推荐专案报名表格，并介绍与本会有合作关系之大学，并于2010年2月修订出版。另外，由于高教展的举办，很多大学愿意与本企业合作招生，把资料收录在《留华推荐专案手册》，因此今年再次修订，10月上旬出版。

### 4. 编辑出版《升学讯息》

本企业每年10月编辑出版《升学讯息》。读者群主要是全国独中辅导老师和独中生。共印刷500份。

### 5. 2009年全国独中毕业生升学统计

本局于2010年12月向全国独中发出调查问卷。审查中，发现2所独中没有该年高三毕业生数据可提供，6所独中没有进行有效的毕业生统计或无法及时提供数据，本次调查排除上述8所缺乏信息或信息缺失太多的独中，仅有53所独中即全国86.89%的独中参与本次统计。

在53所独中的5878名毕业生中，有4649名（79.09%）选择升学，919名（15.63%）选择就业，另有310名（5.27%）的学生动向不明。当排除动向不明者后，我们则能掌握5568名毕业生的基本动向。在4649名升学人数当中，国内升学人数2730名，占该年总升学率的58.72%，国外升学人数1643名，占总升学率的35.34%，但另有276名（5.94%）学生升学去向不明。

在国内留学的独中生，主要分布在私立大学或外国大学分校（43.20%）、私立学院（19.19%）和国立大学（0.05%）。国内升学概况：以升学率进行分析，进入私立大学以霹雳区、雪隆森区、柔甲区、沙巴区及砂拉越区的独中生为首。北马区独中生的最高升学率主要前往私立学院。

独中生在国外留学的概况：台湾升学率高达53.38%，排名第一，新加坡以23.92%，居第二位，中国大陆的升学率8.64%，排名第三，澳洲占7.00%，居第四位，香港留学率是1.70%，其它国家介于0.3%—1.46%。台湾的独中生来源主要来自北马区、霹雳区、柔甲区、雪隆森区和砂拉越区；新加坡的留学生主要来自柔甲区和雪隆森区；澳洲的留学生主要来自沙巴区和砂拉越区；中国的留学生来源主要是北马区、霹雳区、柔甲区和雪隆森区。

2009年沙巴区高三毕业生501人，占5878名毕业生的8.52%，但其升学率却占各区之冠，高达85.83%，其次是雪隆森区84.06%；其它依序为柔甲区82.10%、砂拉越区74.35%、霹雳区62.63%及北马区62.45%。

本次调查中“动向不明人群”的比例较去年少，在5878名毕业生中约有4.70%，而在4649名升学者中占了5.94%。这说明学校对毕业生的追踪工作在不断改进。

## 6. 留新升学巡回讲座

留新大马独中生联谊会每年自费走访独中，目的在于向大马在籍独中生讲解有关留新升学概况、介绍新加坡国大及南大的科系及其升学概况、给予即将入大学的独中新生协助和进行小组交流分享。第一批由4位代表组成，于6月13日至18日走访中南马7所独中，由本局苏美娟与黄秋琳同事支援。第二批，于6月19日至24日出发，由6位学生自行开车前往中、南和北马区13所独中。

## 7. 参加教育展

今年本局受以下单位邀请参加升学教育展，提供留学中国、台湾、香港及日本等资讯，提供奖贷学金资讯给予成绩优越或家境清寒的学子申请。这次主要参加了七场的升学教育展，分别是Study Malaysia Education Fair、Facon Education Fair、National Association of Private Education Institutions (Napei) 30th Malaysian Education Fair、古晋中华第一中学大专院校升学辅导与就业资讯展及居銮中华中学升学教育展。巴生光华独中大专院校升学辅导与就业资讯展以及巴生兴华中学升学教育展。

## 8. 留华升学与奖贷学金讲座

学生事务局升学组同事黄秋琳、苏美娟与温桂花，分别于2011年7月19日至29日前往砂拉越区与北马区独中进行留华升学与奖贷学金讲座与交流，对象为各校高二、高三学生。

## 9. 升学情报巡回教育展

本局一如既往受《升学情报》工作室邀请，于12月13日至23日进行半岛巡回教育展（北马站：怡保、大山脚、槟城、亚罗士打；南马站：芙蓉、马六甲、居銮、峇株、新山），担任现场升学咨询团团员，所有的费用由主办当局承担。至于12月17日至18日在太子贸易中心举办的南洋教育展，本会同时也受邀出席。

## 10. 接待国内外来访单位

今年接待的国外大专院校、国内教育中心或大学代办单位共有10所，分别是台湾辅仁大学、华中师范大学、中国传媒大学、韶关学院、陕西师范大学、台湾建国科技大学、美国肯德艺术与设计学院、美国加州硅谷大学及驻马来西亚台北经济文化办事处。中国教育部留学服务中心访问团、中国北京理工大学。

## 11. 留台秋季班（100学年）及海青班（31期）

今年留台秋季班有14份申请【第一阶段：4份；第二阶段：4份】，硕士班有2位，另4位直接分发大一及2位分发侨大先修部。第31期海青班有6位申请，录取结果明年1月份公布。赴台同学皆由各校学长学姐安排接机及办理报到手续。

## 12、专科学技术教育

今年共有2位学生申请中国永安职业中专学校。另，去年本会推荐的2位学生于永安职专毕业后，经由永安职专推荐到华侨大学升学。于今年11月永安职专来马走访各独中（中马及北马独中）。

## 13. 中国高教展

### 13.1 2011年中国高教展

展出地点：雪兰莪巴生（2011年4月16日）、柔佛古来（2011年4月19日）、沙巴亚庇（2011年4月21日），据统计，在巴生兴华中学的游览人潮达2千8百人次，宽柔中学古来分校有3千6百人潮，而沙巴崇正中学则有1千5百人次。总人数近8千5百人。本次中国高教展共有31个大学单位参与，来自中国 13个省市及港澳特区。

## 二、辅导

### 1. 宽柔中学教师基础辅导知能研习（14/3-15/3）

宽柔中学连续第二年邀请本小组吴启铭与蔡秀琴，前往提供该校班主任两天的基础辅导课程培训，参与者约60人。课程内容包括：青少年身心发展与次文化、班级管理技巧、如何接触青少年的内心世界、学生常见问题处理、学生常见的精神疾病等。

### 2. 班级辅导活动课实务工作坊（16/3-19/3）

班级辅导活动在新纪元学院B205教室举行，是经由团体动力的过程使学生获得辅导，协助学生透过参与团体活动而认识自己、认识环境、认识他人，培养学生适应社会的能力，并建立正确的人生观。班级辅导活动课程也是独中独有的课程设置，三分之二的独中有为初中学生设置每周一节的此类课程。

此培训旨在让独中教师了解台湾综合活动之发展，以及其与辅导活动课程之差异、了解掌握班级辅导活动课程带领技巧。

本会邀请了台湾慈济大学教育研究所张景媛教授前来主讲，总上课课时数为24小时，开放给班导师、辅导教师，以及任何有上班级辅导活动课程之老师参加。课程内容包括班级辅导活动课程设计、课程内容与教学技巧等。上课过程除了讲师的授课，还包括了小组讨论、课程设计、上台实务演练。

此工作坊共有来自19所独中的45名辅导教师参与。本活动得到台湾侨委会赞助讲师国际旅费。

### 3. 焦点短期心理谘商技巧在班级管理与学生问题处理之运用工作坊（10/6-12/6）

在董教总教育中心主办的工作坊，公开给各校班导师、辅导教师、科任教师等参加，旨在让教师学习目标导向之短期心理谘商技巧，以及增进教师与学生之互动与问题处理能力。

焦点解决短期心理谘商乃重视生命的正向积极面，强调积极肯定鼓励当事人，着重探索当事人内外在资源，企图协助当事人提取过去的成功经验中的要素与信心，学习以建设性的新眼光来重新诠释生活的困境、失落或创伤，并且建立具体可行的正向目标，配合立即可为的行动，以催化当事人开启心理的动力，重新创造生命新的成功经验。

本工作坊由辅导工作小组组员蔡福花硕士及陈如湘硕士授课，三天共上课18小时，有讲授式课程、小组讨论，以及实务演练。参与此培训的有来自11所独中共25人，他们主要为班导师、辅导教师、科任教师。

### 4. 巴生光华独中辅导知能培训（5/8-6/8）

本会受邀前往巴生光华独中进行全校教师（友族教师除外）焦点解决教育培训，共11小时。此培训由陈如湘和吴启铭主讲。课程内容包括：焦点解决教育的理念与信念、建立良好和正向的师生关系、焦点技巧之运用与练习（赞美、一般化、寻找正向资源、重新架构、例外架构）、班级经营案例讨论与演练等。

因课程内容欠缺“班级经营”的培训环节，所以老师无法直接连接焦点解决的技巧和班级经营之间的关系，对他们来说要讨论案例和演练更有困难的。所以未来这个培训可删除班级经营讨论环节，着重训练老师问问题的技巧。工作坊主题可设定“焦点解决谘商技巧在学生问题处理与师生沟通上的运用”工作坊。

### 5. 许维素教授焦点短期心理谘商进阶工作坊（20/8-24/8）

邀请国立台湾师范大学教育心理与辅导学系许维素教授，前来主讲2日12小时的“焦点解决短期心理谘商进阶工作坊”，主题为“SFBT运用于情绪与危机个案”。之后前往吉隆坡循人中学（22/8）、马六甲培风中学（23/8）、峇株华仁中学（24/8），给教师主讲4小时的“焦点技巧运用于师生沟通”培训。

## 三、宿舍与训导

### 1. 宿舍生活导师交流会

由宿舍组办理的《宿舍生活导师交流会》于3月14日至16日，在新纪元学院B205教室举行。共有来自15所独中的27名宿舍生活导师参与。交流会邀请林保如博士主讲学生心理及师生沟通技巧；资深宿舍老师陈丽思分享宿舍管理经验；黄金贵主任主讲营造快乐的宿舍生活。此外，老师也参观光华独中及兴华中学学生宿舍，与宿舍生活导师进行交流与分享。



## 2. 训导教师工作坊

由训导组办理的训导教师工作坊于3月17日至19日，在新纪元B304教室举行。该工作坊邀请来自台湾台北教育大学的郑崇趁博士前来主讲。课程包括品德教育策略、校园文化的建立、学校创新经营、教育经营原理策略与实践等。共有来自28所独中的44名训导教师参与。本活动得到台湾侨委会赞助讲师机票费。

## 3. 网络成瘾工作坊

训导组订于8月27日至29日，在董教总教育中心主办“网络成瘾工作坊”，供全国独中训导老师参加。本培训营邀请国立彰化师范大学辅导与谘商系王智弘教授来马讲课。共50人参加。本培训营也得到台湾侨委会赞助讲师国际机票。

## 4. 独中训导教师赴台研习班

研习班日期为12月5日至23日，参加的学校共26所，共39名教师参加。在台培训期间的费用由台湾侨委会赞助，由台湾国立师范大学负责策划研习课程，也到3所高中进行交流及参访，即兰阳女子高中、基隆市暖暖高中及台湾师范大学附属高中。

## 四、联课教育

### 1. 2011年国语论坛比赛/国语文学比赛

本会联同国家语文出版局主办的2011年国语论坛比赛于7月6日在语文出版局进行了总决赛，冠军队伍为坤成中学，亚军队伍为沙巴建国中学，季军队伍为古晋中华第一中学。而国语文学比赛，项目为歌唱及诗歌朗颂，歌唱组冠军队伍为沙巴建国中学，亚军队伍为吉隆坡中华中学，季军队伍为沙巴崇正中学；诗歌朗颂冠军为吉隆坡尊孔中学，亚军为沙巴建国中学，季军队伍为株华仁中学。

### 2. 区域性学生社团干部训练营

由菩提独中主办，学生事务局主催、于3月14日至16日在槟城菩提独中举行，共有来自槟城5所独中及亚罗士打新民独中的130名学生参与。本届主题为“乐活”，是一种追求贴近生活的本源，追求自然、健康和精致生活态度的活动目标。活动邀请蓝荣光心理医生主讲心理健康；集团经理李慧慧主讲解决问题技巧；此外联课小组组长、山打根育源中学方年华副校长及联课组成员拿督中学徐亚烈校长也为同学主讲。

### 3. 探索教育领导工作坊

联课组订于9月1日至3日，在山打根育源中学主办“探索教育领导工作坊”。本培训活动联办单位为沙巴董总，山打根育源中学承办。共有来自各独中的校长、联课教师共63人参与培训。指导教师为台湾叶贵仁老师。本活动也得到台湾侨务委员会赞助讲师国际机票费。课程内容涵括：探索教育的概念（经验学习圈 Experiential Learning、全方位价值契约、活动课程的领导概念和带领技巧（实际体验、引导讨论、反思）、探索教育活动的类型与活动安排及探索活动的绩效评鉴等等。

## 五、专案项目

### 1. 民俗艺术巡回教学

由台湾侨委会推动的民俗艺术巡回教学活动，今年共有5所独中参与，计有巴生中华中学、怡保培南独中、山打根育源中学、古达培正中学及沙巴崇正中学。由侨委会委派曹雅晴老师前来指导。日期自7月3日至8月6日止。

### 2. 国际志工服务团

由台湾侨委会联合行政院青辅会主办，委托本局办理的《国际志工服务团》工作计划，共有12所独中参与。得到40名台湾各大学委派志工前来协助，服务内容包括舞蹈、团康、美术、中文教学，辅导教育工作，图书馆管理，电脑室管理，行政服务，环保服务，化学、物理、数学、科学、机电等课程辅导。参与的独中计有沙巴保佛中学、培正独中、丹南崇正中学、马六甲培风中学、大山脚日新独中、巴生滨华中学、巴生中华中学、芙蓉中华中学、巴生兴华中学、华仁中学、新文龙中华中学、钟灵独中。服务期自7月开始至8月，各校长短不一。

### 3. 愉快的师生关系工作坊

专案组订于8月26日至28日，在吉打双溪大年新民独中主办“愉快的师生关系”工作坊，为小型独中提供协助。共有来自双溪大年新民独中、檳城菩提独中、檳华女子独中及双溪大年当地华小教师共26人参与培训。指导教授为台湾慈济大学张景媛老师。本活动也得到台湾侨务委员会赞助讲师国际机票费。内容涵括：“生命教育”之背景理念、教案设计、活动推广与教学心得分享、班级经营与教学策略——（正向情绪在教学的运用）及创意教学。

## 六、奖贷学金组业务简报

### 1. 奖贷学金业务

本业务涵盖小学、中学、学院 / 大学及研究院的奖、贷、助学金的遴选、颁发、催收与开拓。各类奖、贷、助学金颁发的总结报告如下：

#### 1.1 中小学中学助学金

- 拿督周瑞标教育基金小学助学金共颁发34份，总拨款额为RM 6,800。
- 拿督周瑞标教育基金独中助学金共颁发84份，总拨款额为RM 42,000。
- 2009年度育龙教育基金共颁发100份，总拨款额为RM 100,000。
- 2010年度育龙教育基金共颁发131份，总拨款额为RM 131,000。
- XIN LI助学金共颁发9份，总拨款额为RM 18,000。（续发6年，总拨款额为RM 108,000）

#### 1.2 奖励金

- 海华基金会奖励金，共颁发56份，总拨款额为RM 5,600。
- 拿督周瑞标教育基金高中书券奖，共颁发10份，总拨款额为RM 1,500。
- 拿督周瑞标教育基金高中统考最佳成绩奖，共颁发66份，总拨款额为RM 3,300。
- 拿督周瑞标教育基金技职科统考最佳成绩奖，共颁发8份，总拨款额为RM 400。

#### 1.3 学院奖学金

- 拿督周瑞标教育基金大学 / 学院中文系奖学金，共颁发2份，总拨款额为RM 2,400。
- 本地私立学院奖学金，共推荐7份，7份学费全免。

#### 1.4 大学奖贷助学金

- 李氏基金大学助学金，共颁发10份，总拨款额为RM 6,000。
- 香港理工大学奖学金，共推荐13份，学费全免并获生活津贴每年港币\$140,000。
- 香港城市大学奖学金，共推荐12份，二份全额奖学金，学费全免并获生活津贴每年港币\$140,000；四份头等奖学金，每年学费全免；六份二等奖学金，每年学费半免。
- 香港浸会大学奖学金，共推荐8份，学费全免并获生活津贴每年港币\$115,000。
- 香港岭南大学奖学金，共推荐1份，学费全免并获生活津贴每年港币\$120,000。

- 中国清华大学奖学金，共推荐7份，3份全额奖学金；4份半额奖学金。
- 中国华侨大学奖学金，共推荐2份，优秀学生奖学金。
- 中国暨南大学华文教育学院奖学金，共推荐3份，全额奖学金。
- 中国北京航空航天大学奖学金，共推荐3份，全免奖学金。
- 中国西安交通大学奖学金，共推荐4份，3份一等奖学金，1份二等奖学金。
- 中国华东师范大学奖学金：上海市外国留学生政府奖学金（B类），共推荐3份，全免奖学金。
- 中国南京艺术学院奖学金：江苏省政府茉莉花奖学金，共推荐1份，全免奖学金。
- 中国上海中医药大学：上海市外国留学生政府奖学金（B类），共推荐7份，全免奖学金。
- 台湾台北医学大学奖学金，共推荐2份，奖学金总金额为每年台币14万4仟元整。
- 台湾义守大学奖学金共推荐1份，奖学金为台币12万元整。
- 台湾朝阳科技大学奖学金共推荐2份，1份奖学金为4年学杂费全免，1份奖学金为2年学杂费全免，之后就读期间2年学杂费半免。
- 台湾环球科技大学奖学金，共推荐2份，1份全额奖学金，1份半额奖学金。
- 日本青森中央学院大学奖学金，共推荐1份，学费全免奖学金（每年约100万日元）。
- 新加坡特许科技学院奖学金，共推荐2份，奖学金数额为新币5万1仟4百元。
- 火炬基金贷学金，共颁发25份，总拨款额为RM 722,000。
- 陈金发中文系 / 教育系教育基金贷学金，共颁发8份，总拨款额为RM 232,000。（其中1位获贷者放弃）
- 丹斯里李莱生教育基金贷学金，共颁发4份，总拨款额为RM120,000。
- 谢龙勋教育基金贷学金，共颁发2份，总拨款额为RM 80,000。
- 霹雳反辐射抗毒委员会（PARC）教育基金贷学金，共颁发3份，总拨款额为RM 96,000。
- 净宗学会贫寒学生贷学金，共颁发15份，总拨款额为RM 440,000。
- ACSON INTERNATIONAL教育基金贷学金，共颁发4份，总拨款额为RM96,000。（其中1位获贷者放弃）
- 白小保校工委会大学贷学金，共颁发2份，总拨款额为RM 64,000。
- 爱康教育基金贷学金，共颁发2份，总拨款额为RM48,000。
- 黄崑嵘大学贷学金，共颁发1份，总拨款额为RM 20,000。
- 黄秀通大学贷学金，共颁发1份，总拨款额为RM 20,000。

- 海鸥连锁店大学贷学金，共颁发1份，总拨款额为RM 22,000。
- 独中教师教育专业助学金，共颁发4份，总拨款额为RM 72,000。
- 林晃昇教育基金贷学金，共颁发5份，总拨款额为RM 100,000。

### 1.5 孔子学院奖学金

- 中国厦门大学

共推荐1份，全额奖学金（含学费、住宿费、基本教材费、生活费及综合医疗保险和门诊医疗服务）。

### 总结

2011年共发出669份各类奖贷助学金，由独中工委会拨出的总拨款额为RM2,437,400.00。

### 2. 捐献贷学金

截至年底，获净宗学会捐献款额RM208,900.00、ACSON公司捐献款额RM 28,224.00、爱康公司捐献款额RM 200,000.00及海鸥连锁店捐献款额RM 23,493.58。

- 独中工委会贷学金（RM 460,617.58）

净宗学会、ACSON公司、爱康公司及海鸥连锁店

### 3. 奖贷学金组网页（[www.djz.edu.my/jiandai](http://www.djz.edu.my/jiandai)）

- 进行更新“国内外大专院校资讯”。广泛联系本地、中国、香港、台湾、日本及新加坡大专院校，发布各类奖贷助学金资讯，以利学生（包括独中生及国民型中学学生）上网引阅参考。网上列有：

- 本地私立大专院校奖学金资讯（包括委托本组代遴选者）；
- 中国大专院校奖学金资讯（包括委托本组代遴选者）；
- 香港大专院校奖学金资讯（包括委托本组代遴选者）；
- 台湾大专院校奖学金资讯（包括委托本组代遴选者）；
- 日本大专院校奖学金资讯（包括委托本组代遴选者）；
- 新加坡大专院校奖学金资讯（包括委托本组代遴选者）；
- 独中工委会各类奖贷助学金资讯。

4. 寄发大学贷学金、林晃昇教育基金贷学金及独中教师教育专业助学金的月份留学中国、台湾及法国的获贷/助学金的学生，本组已于7月寄发；本国及新加坡大学获贷的学生，已于2月及5月寄发。

### 5. 高等教育助贷学金颁发典礼

高等教育助贷学金颁发典礼已于今年8月14日（星期日）在董教总教育中心

A 座三楼402礼堂举行。

## 七、体育委员会业务简报

由董总主催，沙巴华文独立中学董总主办，沙巴崇正中学承办的三年一届的2011年，第七届全国华文独中球类锦标赛于8月27日至31日于亚庇举行。本届赛会共有来自全国37所独中参与。华文独中球类锦标赛分为篮球、排球、羽毛球和乒乓四项比赛。各项成绩如下：

篮球			排球		
	男子组	女子组		男子组	女子组
冠军	美里廉律中学	吉隆坡尊孔独中	冠军	古来宽柔中学	新山宽柔中学
亚军	沙巴崇正中学	沙巴崇正中学	亚军	新山宽柔中学	沙巴崇正中学
季军	新山宽柔中学	居銮中华中学	季军	沙巴崇正中学	吉隆坡中华独中
殿军	吉隆坡中华独中	美里廉律中学	殿军	大山脚日新独中	吉隆坡坤成中学

羽球			乒乓球		
	男子组	女子组		男子组	女子组
冠军	美里廉律中学	新山宽柔中学	冠军	吉隆坡坤成中学	吉隆坡坤成中学
亚军	古来宽柔中学	美里廉律中学	亚军	居銮中华中学	居銮中华中学
季军	檳城钟灵独中	古来宽柔中学	季军	麻坡中化中学	麻坡中化中学
殿军	新山宽柔中学	马六甲培风中学	殿军	古晋中华第一中学	古晋中华第一中学

## 结语

今年本局2011年工作计划的各项工作进展顺利，主要原因是全体同事同心协力，积极投入工作。董总ISO督导委员会决定将学生事务局中的奖贷学金业务于明年进行ISO认证工作。另外，为了应付网络时代的发展，学生事务局将于明年进一步改善其网络服务，加强以网络为基础的联系作业。

## 学生事务局活动照片



▲ 2011年高等教育助学贷款颁发典礼全体出席者合影。



▲ 本局于2011年3月16日至19日举办的“辅导活动教材教法”教师培训活动。

▶ “探索教育领导工作坊”  
学员上课情景。



# 产业管理与事务局

◎ 锺伟前 整理



▲ 产业管理与事务局职员合照。

## 部门业务

本局共有4位职员（行政主任1位、事务员2位及清洁工1位），今年8月15日局名称由庶务局改为产业管理与事务局，主要任务是：

1. 管理及维护本会产业与公共设施；
2. 营造美好的办公环境与安全管理；
3. 采购与审核各类资产与日常用品；
4. 管理行政楼各类会议室与公共活动场所；
5. 管理本会各类型公务车；
6. 配合董总推行ISO 9001:2008质量管理体系；
7. 主持与协调“三机构大厦管理协调小组”；
8. 支援“常委会产业管理小组”。



## 2011年主要工作项目

### 一、主要工作一览表

序	主要工作	工作项目
1	管理及维护本会产业与公共设施	1.1 全面维修与更换破损厕所设施
		1.2 更换亚答屋屋顶
		1.3 汰换二楼编辑室损坏窗帘
		1.4 修复消防系统电表损坏
		1.5 进行天台储水箱与防火储水箱的油漆工程
		1.6 各楼层男厕安装按式排水水龙头
		1.7 检查和维修A401会议室、A402礼堂的音响设施与设备
		1.8 汰换两台最新型号投影机（A401、A402）
2	营造美好的办公环境与安全管理	2.1 行政楼年终大扫除
		2.2 中央冷气汰换分离式冷气工程（二楼及四楼）（包括安装分离式冷气、卸除9间中央冷气调控室【AHU ROOM】、天台6个中央冷气水塔设施、【AHU ROOM】的墙板装修等）。
		2.3 二楼综合办公室窗口加隔热膜
		2.4 根据消防与拯救局的要求安装了12个热感应器
		2.5 鱼花池定期进行清洗
		2.6 配合消防与拯救局每年检查防火设备和安全措施
		2.7 配合政府设备安全部门检查电梯设备
		2.8 汰换各楼层泛黄及破裂之灯管罩
		2.9 致函TNB派员更换TNB在教育中心总电房损坏的器件
		2.10 每个月例行行政楼周围及每两个月例行行政楼各楼层办公室进行喷射防蚊虫药水
3	采购与审核各类资产与日常用品	3.1 增添两台影印机（黑白及彩色各一台）；为6台影印机安装空气滤净器及扫描器
		3.2 一楼及四楼各增添一台中型滤水器
		3.3 购买新公务车WVJ 4534
		3.4 购买新货车WVQ 3526

## 二、例行性工作一览表

<b>1 会议</b> 主持大厦管理协调委员会会议 主持采购审核小组会议 支援产业管理小组会议
<b>2 各项设备的管理与维护</b> 办公室维修和装修 器材借用管理 办公室配备管理 场地租借管理 文具采购和管理
<b>3 办公室环境与安全管理</b> 环境绿化管理 保安事务 鱼花池管理 垃圾清掏和清运
<b>4 行政事务的管理</b> 维修合约、租约和保险 锁匙发放管理 储藏室管理 布告栏管理
<b>5 资产的采购与管理</b> 物品采购 合约性设备维修管理 水供管理 电供管理
<b>6 车辆管理</b> 公务车管理 停车场管理

## 2011年已完成之工作项目

### (一) 各项设备的管理与维护

- 1月6日 修复一楼两个储物室，三及四楼局部办公区域电流因雷雨跳电。
- 1月6日 处理考试局行政主任座位调整，电话线重拉。
- 1月23日 一月份行政楼电梯例行检查。
- 1月29日 完成维修考试局内中央冷气室漏水。
- 2月15日 完成维修天台中央水塔冷气的排热风扇。
- 2月17日 修复电话线（LINE 6）的故障。
- 3月3日 更换破损的马桶抽水箱（17个）与修补多间厕所门锁。
- 3月8日 修复亚答屋屋顶漏水。
- 3月12日 修补四楼男厕站厕漏水。
- 3月14日 修补一楼厕所旁的防鸟筑巢网。
- 3月15日 修补4楼男厕出入旁墙角壁。
- 3月15日 进行底楼饮水机加固工程，以杜绝屡遭人移动造成之损坏。
- 3月16日 更换首席行政主任办公室已损坏的冷气机。
- 3月21日 更换二楼编辑室损坏的窗帘。
- 3月22日 安装会务局行政主任室木橱锁（一个）。
- 3月24日 修复教总侧旁消防系统电表损坏。
- 3月24日 修复二号大门斜坡水管破裂。
- 3月26日 维修接待处冷气损坏及会务局冷气。
- 3月28日 更换考试局门外布告板，以及考试局加装电线插座及大门出入口整修。
- 4月9日 修复A403阶梯讲堂漏水、一楼漏水槽阻塞及一、四楼瓷砖角线脱落、发行组及行政楼一二楼厕所维修。
- 4月12日 修复二楼综合办公室大门损坏的门锁。
- 4月14至15日 完成汰换行政楼各楼层及各办公室紧急出口指示灯。
- 4月17日 进行天台储水箱与防火储水箱的油漆工程。
- 4月18日 改换各楼层男厕旋转开关式水龙头至按式排水。
- 4月21日 维修鱼花池的抽水马达。
- 4月22日 安装每台影印机空气滤净器。
- 5月3日 维修二楼底楼及一楼女厕阻塞及抽水马桶。
- 5月9日 维修二楼综合办公室大门的门锁。
- 5月12日 检查和维修A402音响。
- 5月13日 维修A401和A403中央冷气房的门锁。
- 5月13日 维修A101会议室门锁。
- 5月15日 清洗天台储水箱和防火储水箱。

- 5月15日 修复鱼花池及行政楼旁停车场两处漏水。
- 5月16日 维修由二号门转入行政楼转口处路灯。
- 5月18日 检查和维修A401音响。
- 5月19日 汰换中央冷气为分离式冷气（二楼考试局）。
- 5月19日 维修财务局与考试局行政主任办公室及学生事务局会议室拖拉门。
- 5月20日 修复三楼出版局一台电话机。
- 5月20日 更换草场张挂之国旗与州旗。
- 5月20日 防止胡乱停车，在行政楼旁之停车场安装铁枝。
- 5月24日 汰换中央冷气为分离式冷气（二楼综合办公室）。
- 5月31日 维修三楼女厕漏水。
- 6月2日 考试局更换铁窗花。
- 6月3日 维修4楼女厕所漏水。
- 6月9日 更换教总前的水管。
- 6月15日 所有的男女厕所门加固。
- 6月21日 教师教育局窗口加隔热膜。
- 6月23日 二楼及四楼中央冷气汰换工程全部完成。
- 6月24日 修补天台漏水，造成电脑局门前走廊漏水。
- 7月1日 所有的厕所洗脸盘加置物架。
- 7月25日 根据消防与拯救局的要求安装了12个感应器。
- 7月26至28日 考试局和课程局加装冷气机。
- 8月2至9日 卸除9间AHU ROOM（中央冷气调控室）设施。
- 8月22日 添装新插座（原A101会议室、资料与档案局与出版局发行组）。
- 8月23日 一楼饮水机再遭人移动，再次进行加固工程。
- 9月10日 卸除天台的6个中央冷气水塔。
- 9月14日 砍除阻碍公务车泊车的植物。
- 8月19日 卸下原A101会议的桌子，移置A402内。
- 9月13日 9间AHU ROOM开始进行墙板装修。
- 9月20日 水务局SYABAS派员更换陈旧的水表。
- 9月22日 防治白蚁厂商检查天台A401屋顶倾陷，确定非白蚁所致。
- 10月19日 汰换底楼损坏的走廊照明灯。
- 10月30日 完成卸除天台的6个中央冷气水塔基座石枕。
- 11月1日 9间AHU ROOM开始进行墙板装修。
- 11月8日 三楼学生事务局门前布告栏玻璃卸除。
- 11月8日 维修一楼女厕所第2间的水龙头。
- 11月9日 更换资料与档案局研究员办公室的冷气水浆。
- 11月9日 修复首席行政主任办公室冷气机。
- 11月9日 修复各楼层墙角砖。

- 11月12日 维修教总前化粪池阻塞问题。
- 11月14日 维修底楼女厕所第4间水箱。
- 11月21日 更换A302会议室冷气遥控器1个。
- 11月21日 检查和维护A401及A402音响。
- 11月23日 维修出版局发行组女厕所水龙头。
- 12月8日 维修考试局洗版室水龙头。
- 12月14日 修复二楼男厕塌陷洗脸台及一楼女厕水龙头与马桶阻塞。
- 12月15日 考试局中央冷气房安装抽风机。
- 12月23日 修复考试局电脑部冷气机。
- 例常更换各局办公室的荧光灯管。

## (二) 资产的采购与管理

- 1月18日 二楼及三楼各增添一台中型过滤器，以提升公共区域饮水机的饮水品质。
- 3月3日 一楼及四楼各增添一台中型过滤器，以提升公共区域饮水机的饮水品质。
- 3月24日 增添一台黑白影印机（底楼）及一台彩色影印机（出版局）。
- 3月12日 添购A402两支无线麦。
- 3月23日 行政楼6台影印机安装扫描器。
- 4月27日 首席行政主任召集商谈规划TKS店屋事宜。
- 5月4日 会同行政办公室及会务局同事察看TKS店屋B13-G。
- 5月4日 拍摄本局各类摄录机。
- 5月7日 整理本局2006年至2010年发出计算机清单。
- 5月16日 整理本局拥有的投影机清单。
- 6月17日 接待处购买免握式电话。
- 8月23日 检查3台LCD投影机和维修一台LCD投影机。
- 9月19日 购入饮水机水质测量仪。
- 9月21日 第一家厂商前来试演（DEMO）LCD投影机。
- 9月29日 第二家厂商前来试演（DEMO）LCD投影机。
- 10月18日 A401及A402替换新型号LCD投影机。
- 12月7日 购入一台电话。
- 12月20日 购入两条音响线（A402）。

## (三) 行政事务的管理

- 1月3日 安装增添及提升的四台影印机。
- 1月4日 出席ISO质量管理体系管理评审会议。
- 1月4日 局全体同事巡视行政楼三及四楼。
- 1月7日 召开董教总三机构大厦管理协调小组会议。
- 1月10日 提供各局所委派代表进行增添及提升後的四台影印机应用培训。

- 1月11日 完成拍摄福乐组新春团拜短片。
- 1月11日 完成将旧内网庶务局资料置放局伺服器。
- 1月11日 参与ISO质量管理体系外审前协调会议。
- 1月11日 参与ISO质量管理体系外审会议。
- 1月13日 取消置于一楼净水机（RO水机）每两年签署的合约。
- 1月28日 完成调查各楼层各单位大门锁匙持有者名单。
- 2月8日 装置庶务局办公室大型记录板，以利各项作业进行。
- 2月27日 协调董总常委产业小组召开会议。
- 3月11日 召开董教总三机构大厦管理协调小组会议。
- 3月14日 安排行政部各部门行政主任视察TKS店屋。
- 3月15日 装置饮水机清洗记录表框。
- 3月19日 签署三座大楼的火险、公众险及盗窃险合约。
- 3月24日 财务与人事局移交TKS店屋买卖合同及管理条例副本。
- 3月31日 举办影印机操作说明与培训。
- 4月1日 丢弃已损坏的紧急抽水马达及冷气风扇。
- 4月18日 发出改换各楼层男厕旋转开关式水龙头至按式排水通告。
- 4月29日 召开“董教总教育中心大厦管理协调小组”会议。
- 5月12日 与Franking Machine代理商洽谈引进新的邮票系统事宜。
- 5月18日 行政会议通过本局草拟及负责之“邮票的统一管理办法”。
- 5月18日 发出汰换二楼及四楼中央冷气为分离式冷气通告。
- 5月20日 联同董总、教总及新院行政部负责人洽谈董总、教总职员停车管理事宜。
- 5月25日 董总同事驾驶汽车上班的调查。
- 5月27日 与本会防火公司顾问洽谈及检查行政楼防火设备等各事项。
- 6月28日 召开“董教总教育中心大厦管理协调小组”会议。
- 7月2日 收拾和整理集装箱。
- 7月10日 召开“产业小组”会议。
- 8月18日 派员出席TKS发展商召集商谈成立管委会事宜。
- 8月23日 召开三机构大厦管理协调小组会议。
- 9月4日 董教总负责人与新院行政部负责人交流教育中心停车事宜。
- 9月27日 接受ISO内审。
- 10月17日 召开三机构大厦管理协调小组会议。
- 10月30日 完成局ISO文件的修订作业。
- 12月21日 TNB派员来检查总电房。

#### （四）办公室环境与安全管理

- 1月14日 发出重申“严禁种植水生植物”的通令。
- 1月27日 进行行政部常年大扫除。

- 3月5日 鱼花池进行清洗。
- 4月26日 消防与拯救局派员检查教育中心三座大楼的防火设备和安全措施。
- 4月28日 政府设备安全部门派员前来检查三座大楼的电梯设备和安全措施。
- 7月20日 制作紧急电话联络人贴纸贴在电梯内和各局出口。
- 8月13日 汰换各楼层泛黄及破裂之灯管罩。
- 9月15日 进行清洗鱼花池。
- 9月20日 本会致函要求下，TNB派员前来更换TNB在教育中心的总电房损坏的器件。
- 9月13日 进行每三个月维护各楼层饮水机。
- 10月3日 检查A401楼上屋瓦凹斜问题。
- 10月5日 修剪中央冷气房突出的冷气管。
- 10月7日 汰换鱼花池损坏的滤水泵。
- 10月7日 安装中央冷气房的隔板。
- 10月11日 考试局中央冷气房安装隔层。
- 11月6日 承包商进行每两年一次之教育中心三座大楼总电房及各楼层电房检查。
- 11月14日 天台铺防水地面。
- 12月14日 电话公司（TM）把Unifi线路安装好了。
- 维持行政楼各楼层公共区域的卫生与清洁。
  - 每个月例行行政楼周围进行喷射防蚊虫药水及每两个月例行行政楼各楼层办公室内各角落进行白蚁、老鼠施放药水、药物。

#### （五）车辆管理

- 1月10日 公务车NAP3820（AUDIRESORT）进行例常里数限期保养，及更换四条轮胎。
- 1月26日 WDM 6370（TOYOTA VAN）通过验车。
- 1月26日 更新两辆车路税及保险。
- 2月28日 首席行政主任指示，公务车WLT 1570（UNSER）交由副首席行政主任王瑞国使用。
- 2月4日 更新公务车WGS 7303的路税和保险。
- 3月29日 首席行政主任指示，副首席行政主任王瑞国更换使用公务车WTW1875（INNOVA）。
- 4月19日 更新WLT 1570车辆路税及保险。
- 4月26日 修复NAP3820冷气。
- 4月27日 到TOYOTA分销行了解购买两辆新公务车资料。
- 4月28日 约二手车行人员到来试车和估价公务车NAP3820。
- 5月9日 约二手车行人员到来试车和估价公务车WDM6370。
- 5月10日 更新WTW 1875车辆路税及保险。
- 5月11日 WTW 1875例常维修。
- 5月13日 制作24小时拖车服务联络电话和负责人贴纸，贴在每辆公务车。

- 5月16日 WGS 7303 例常维修。
- 5月16日 出售公务车NAP3820给二手车行。
- 5月24日 协助处理教师教育局同事驾驶公务车NAP3820 外出办公发生小车祸事件。
- 5月30日 拟出处理公务车出意外的工作流程。
- 6月2日 购买新公务车WVJ 4534。
- 6月3日 WLE7010 例常维修。
- 6月7日 装置两个公务车告示牌。
- 7月2日 WLT 1570更换牙箱的零件。
- 7月21日 出售公务车 WDM6370给二手车行。
- 8月2日 更换后座门旁的塑胶带。
- 8月8日 更换公务车7010、1570、7303新雨刷。
- 8月9日 例常维修WTW1875。
- 8月15日 WVQ 3526 增加安装后门铁枝和加厚板。
- 8月27日 WLE 7010 例常维修。
- 9月7日 WVJ4534修补轮胎漏气。
- 9月9日 WVQ3526 例常维修。
- 9月13日 WVJ4534更换车后右边的灯罩。
- 9月14日 WVQ 3526放置一个安全锁。
- 9月22日 WTW1875 例常维修。
- 9月24日 WLE 7010更新保险和路税。
- 9月26日 WVJ4534 例常维修。
- 10月24日 WVQ3526到TOYOTA车厂例常检修。
- 11月1日 WTW1875到TOYOTA车厂例常检修。
- 11月1日 WLT1570维修balancing adjustment , wheel alignment和 camber caster adjustment。
- 12月21日 开始调查董总、教总及独大职员及理事泊车的车子。
- 12月29日 更换与装置A栋行政楼区域停车告示牌。
- 12月29日 发出2012年度A栋行政楼区域停车证。
- 12月29日 维修WGS7303的冷气系统。
- 12月30日 WVQ3526和WTW1875到TOYOTA车厂例常检修。
- 定期更换各公务车电箱。
  - 定期清洗各公务车。
  - 每月定期上JPJ网查询公务车是否违规。



## 结语

2011年1月1日，本人由原资讯局担任之行政主任职调任本局行政主任职；即对本局现有的管理与条件进行了为期3个月的考察与整理，再结合过去15年在资讯局管理资料与研究课题的经验与手法，便着手对本局进行一系列的初步整顿作业。这一系列的初步整顿作业为：实施三大轴心管理方针，即：（一）“文件电子存储与建立局中央伺服器”；（二）“数字化管理”；（三）“以法规为原则”；意即透过这三大轴心管理方针让本局所有的管理事务，务必要求更透明、有效率，对各类器材与事务作较精确的统计管理，以及遵循所订定的管理法规行事，避免因人而异的乡愿管理模式。目前，虽然仍然面对业务量庞杂、人员严重不足的窘境，然而经实践证明，这两项轴心管理方针经已取得良好的效果，未来若人员能适时补充到位，深信将能续继予以深化、强化之。

本局所主持的采购审核小组，行政会议已于12月4日委任徐雅艳、江嘉嘉、陈玉金、叶时珍为采购审核小组成员。任满日期为2012年12月31日。

本局也根据ISO9001:2008质量管理体系的要求，在延续去年已编写完成之14项作业程序文件，及采购作业和公务车管理设立的质量目标的基础上，在今年下旬进行检讨及修订作业，以使本局各项作业更能符合ISO 9001:2008质量管理体系的要求。

## 产业管理与事务局活动照片



▲ 卸除天台中央冷气槽工程。



◀ 引进新公务车AVANZA。

▶ 卸除天台中央冷气槽後进行防水工程。



◀ 动员职员参与2011大扫除。

# 2011年春节团拜

◎ 会务与组织局 整理



▲ “2011年春节团拜”出席嘉宾向各界拜年。左起为杜乾焕、姚迪刚、蔡添强、孙勇南、陈胜尧、古润金、潘永忠、罗由中、王超群、叶新田、许子根、苏强、方天兴、郭全强、魏家祥、陈友信、李金友、邹寿汉及柯建生。

由马来西亚华校董事联合会总会（董总）、马来西亚华校教师会总会（教总）、董教总教育中心（非营利）有限公司、董教总新纪元学院和雪兰莪暨吉隆坡联邦直辖区华校董事联合会首次联合举办之新春大团拜于2011年2月12日（辛卯年正月初十）上午11时至下午2时，在董教总教育中心圆满举行。

大会当天邀请了全国华团、本地社团、华教工作者、友族同胞、政党代表和新闻界媒体朋友一同出席，大约有两千五百人参与盛事，场面热闹。当天出席的贵宾包括：中国驻马大使馆领事参赞苏强、驻马台北经济文化办事处代表罗由中、首相署部长丹斯里许子根博士、教育部副部长拿督魏家祥博士、董总顾问郭全强、华总会长丹斯里方天兴、民主行动党署理主席陈胜尧、人民公正党主席拿汀斯里旺阿兹莎和副主席蔡添强、马来西亚留台校友会联合总会会长姚迪刚、马来亚南洋大学校友会会长孙勇南、马来西亚华校校友会联合会总会副会长余开云、林连玉基金有限公司主席拿督杜乾焕博士、马中经贸总商会第一副总会长陈友信、华总财政丹斯里古润金以及绿野集团创办人丹斯里李金友等。

当天会场四周张灯结彩，到处可见华人传统的红色装饰，浓厚的新年气息不言而喻。大会特别安排舞狮在入口处迎宾，热闹非常。来自全国各地的来宾相见欢，难得聚首一堂共庆佳节，互相问候与道贺的话语此起彼落，场面温馨感人。

董总主席兼董教总教育中心董事会主席叶新田博士在致词时感谢大家长期以来对华教运动及董教总始终如一的关怀、信任和支持。上述盛会所展现的是华教运动的团结，为着民族权益的平等，民族教育地位的平等，语文平等而经久不懈的奋斗意志。

在展望新的一年，他希望大家能同心协力，继续为争取华教的平等合理权益而奋斗。在华教团体内部也应该在求同存异的基础上，加强沟通，加强团结，为争取华教权益和发展而努力。同时希望在各方的努力和董教总的坚持下，当局能够彻底放弃民族单元主义的思维和政策，摒弃长期以来所实行的单元主义的不平等的教育政策，顺应时代的潮流，采取多元开放，民族平等的政策。

在叶新田博士致词后，大会即进行捞生仪式，同时在户外安排了荤食、素食和马来式的自由餐招待各界来宾。在如此喜气洋洋的盛会当然少不了安排丰富的表演节目，包括：舞狮、财神爷派柑、华乐演奏、演唱新年歌曲和廿四节令鼓表演等。歌声、笑声、掌声汇成一片，气氛欢乐祥和。在精心的安排下，大会希望能让来宾有宾至如归之感。



◀ “2011年春节团拜”成功获得大众的热烈响应。



◀ 叶新田（右三）偕同众贵宾齐捞生，一团和气。



# 董总 “华教先贤日”

◎ 行政办公室 整理



▲董教总代表叶新田（左）与王超群（右），向华教先贤献上花圈。

## 一、前言

为了缅怀与学习华教先贤艰苦奋斗的精神，激励华教工作者坚持为华教事业奉献力量，2011年10月9日上午11时，董总于新纪元学院大礼堂首次举办的“华教先贤日”，获得了约100个包括团体与政党代表的踊跃出席，场面热闹、温馨感人，各方所给予的热烈响应与大力支持，充分体现了华社对华教先贤的缅怀和尊重。

与会者包括来自全马各地的华教人士、华团代表、政党代表、华教先贤后人、华校三机构、教职员生以及社会人士，众人齐聚一堂，在这富有意义的日子里，共同缅怀和学习华教先贤为华教事业所做出的奉献，继续努力推动民族教育事业。

## 二、缘起与目的

民族语言和民族文化是一个民族的本质特征，世界上没有一个民族不珍惜自己的文化，文化的传承和发展是通过民族教育来实现的。当前马来西亚华文教育取得举世瞩目的成就，是因为马来西亚华族对于自己文化的热爱，并且有无数高瞻远瞩的华教先贤，秉承中华文化的平等与中庸，以及坚忍不拔的精神，在华族的聚落点里撒下华教的种子，悉心浇灌、护根和培育的结果。

华教运动已经有百多年的历史，在这漫长和广阔的时空里，在不同的历史时期，不同的地区，可以发现无数点燃民族教育火把的先辈。有的人形象伟岸，面目清晰，如张弼士、胡子春、陆佑、庄希泉、余佩皋、钟乐臣、陈嘉庚、陈六使……

更多先贤的名字只保留在个别学校的校史里，在每一个角落，还有无数默默耕耘的无名英雄，人们可以看到他们的身影，为维护和建设华教，不辞劳苦地奔波，尽心尽力。华教运动就是由这些有名和无名的千千万万热爱华教的群众所发起、推动和坚持的。

对于无数的华教先贤，我们有着无限敬意和永怀感恩，由于他们的努力和奉献，华文教育才能在这片土地上光荣地生存和发展；因此，董总决定设定一个“华教先贤日”，以纪念和缅怀我们的华教先贤。

董总择定在每一年的重阳节前后举办“华教先贤日”，因为重阳节是华族民间文化传统中一个富有意义的重大日子。把华教先贤日择定在重阳节，表达我们对先贤们的追思，以及鼓励更多的华教工作者，坚守岗位，不亢不卑，积极完成时代所赋予的神圣任务。

### 三、圆满举行

“华教先贤，永垂不朽”是今年“华教先贤日”的主题。当天仪式开始之际，全体出席者肃立，由董总副首席执行官王瑞国宣读追思文掀开序幕，随后全体向先贤们敬礼，最后各团体与政党代表等出席者分别上台献花以示最高敬意。整个仪式在一片庄严而感人的气氛下宣告圆满结束。



▲ 全体出席者向华教先贤致敬。

# 董总

## “执行和管理华文独中统考” 获ISO认证

◎ 行政办公室 整理



▲ 叶主席从拿督阿兹末手中接领ISO 9001:2008质量管理体系证书。

2011年3月12日，经过两年的努力，华文独中统考的执行与管理业务终于获得ISO认证。董总同仁及华教同道热烈出席观礼，共同见证行政部的行政管理作业迈向新的里程碑。

这项ISO 9001:2008质量管理体系认证证书颁发仪式于董教总新纪元学院举行。穆迪国际认证机构（马）有限公司ISO认证机构管理层董事主席拿督阿兹末（Dato' A. Aziz Mat）特前来颁发由大马、英国、中国和日本认可的四张质量管理证书予董总。当天的出席者包括董总主席叶新田博士、署理主席邹寿汉、秘书长傅振荃和常务委员庄俊隆，董教总独中工委统一考试委员会主任黄玉莹博士、统一考试委员会副主任黎海洲博士和统一课程委员会主任丘琼润博士；以及穆迪国际认证公司董事经理陈谋林等。

叶主席在颁发仪式上致词时表示，董总很早就认识到，必须要与时俱进，实行现代化，追求走向“现代化组织”的目标。董总必须完善内部管理系统，走向实现“知识型组织”。他提醒行政部同仁和华教同道们必须谨记ISO品管的重要信条，即“持续不断的改进和提升”，时时警戒自己，不断自我提升，改进品质。



▲ 董总同仁及华教同道们百忙中拨冗出席观礼，共享董总这一份喜悦。

早在2009年，董总常务委员会经过连番的考察、探究后，决定全面提升董总行政部的专业水平，以制度和体系来摆脱组织对个别个人的依赖，毅然议决推行ISO品质管理，委任邹寿汉、黄道坚、庄俊隆、李衍旺等组成ISO督导委员会，专责领导和处理对行政部引进ISO质量管理体系的工作。

由于董总是民间团体，要融入原本是设计来供工厂生产使用的ISO品管体系确实是一个难题。对此，叶主席表示，在凯顿顾问公司和顾问师的指导协助下，最后决定选择以“执行与管理独中统考”率先全面推行ISO品管。

华文独中统考自1975年创立以来，统考作业的流程从出题、组卷、安排考试到评阅，都是由零做起，从实践中摸索出一套管理方针。统考作业年年得以顺利进行，一套有系统的管理制度至关重要。

董总行政部经过两年的努力，尤其是思维上的转型，统考的ISO品管制度基本上完成。经由国际著名的穆迪认证机构（马）有限公司的稽查后，终于成功取得了ISO 9001:2008质量管理体系的认证。

然而，“执行与管理华文独中统考”业务获得认证只是一个起点，董总同仁仍然要秉持ISO的重要信条“持续不断的改进和提升”，与时俱进，满足客户和群众对我们的要求。



## 董总主办 《董教总何曾“变质”？》、《解码》及 《新院风波议题争论辑》三本新书推介礼

◎行政办公室 整理



▲ 陈国伟为《董教总何曾“变质”？》、《解码——新纪元学院风波》及《新院风波议题争论辑》三本新书主持推介仪式。左起为傅振荃、汤毅、符昌和、主席叶新田、陈炳权，右起为潘永忠与双紫。

2011年4月23日，董总在董教总教育中心402礼堂为三本新书主办推介礼。推介的三本新书分别为：董总编辑出版的《董教总何曾“变质”？》、著名时事评论人双紫著作的《解码——新纪元学院风波》以及社会工作前辈陈炳权编著的《新院风波议题争论辑》，并特别邀请到行动党全国副主席暨蕉赖区国会议员陈国伟主持推介仪式。

推介礼上，也邀请了多位嘉宾为这三本书做书评，其中包括由霹雳校友联顾问暨资深社会工作者汤毅评介《新院风波议题争论辑》，全国凤凰友好协会会长符昌和评介《董教总何曾“变质”？》，新纪元学院院长潘永忠博士评介《解码——新纪元学院风波》。檳城华校校友联合会副会长蔡亚汉、雪隆校友联主席吴治平分别在会上发表感言。出席新书推介礼者包括新书作者陈炳权和双紫（原名黄青玉）、董总总务兼推介礼主持人傅振荃以及来自各地关心华教运动的人士等。

2008年中突然爆发的新纪元学院风波中，董教总遭遇前所未有的污蔑和抹黑，震撼全马华社。所幸，当年的风波在当年11月2日董总各州属会特别代表大会的议决，以及年终柯嘉逊院长聘约届满卸任后逐渐平息下来。然而，在这个事件中出现的宗派主义作风和分裂行动现象并没有因此而结束；某些人士和团体仍旧继续隐瞒事实，散播各种谣言，分裂和破坏华教运动。因此仍有许多群众对有关风波存有严重的误解。这三本书从不同的视角剖析了这个事件的经过和真相，对消除误解有极大的作用。

# 董教总代表出席“第二届世界 华文教育大会”

◎ 行政办公室 整理



▲ 右起董总主席叶新田、华东师大对外汉语学院教授吴勇毅、印尼代表陈玉兰校长、董总副首席执行官王瑞国、印尼符福金主席、华东师大对外汉语学院副教授华霄颖，在“第二届世界华文教育大会”现场留影。



▲ “第二届世界华文教育大会”小组讨论会议。

2011年10月30日至11月3日，“第二届世界华文教育大会”如期在中国西安举行。出席大会的代表有近600位，分别来自世界五大洲的37个国家和地区，包括：美国、加拿大、巴西、阿根廷、荷兰、委内瑞拉、西班牙、德国、法国、意大利、英国、奥地利、丹麦、挪威、瑞典、爱尔兰、葡萄牙、比利时、蒙古、韩国、日本、朝鲜、澳大利亚、新西兰以及东南亚等国。大会的主题是研究如何凝聚力量促进世界华文教育大发展。这是因为当前华文教育面临着从未有过的发展契机，可说是形势喜人，形势逼人。

出席大会的董教总代表计有叶新田、王超群、黄天良、尤亚玖、陈清顺、王瑞国等人。大会通过主题报告、分组讨论、分组报告、大会交流等方式进行，与会者畅所欲言，建言献策，对华文教育的发展，表现出了强烈的责任感和使命感。会议也达到了交流信息，研究分析问题，团结凝聚力量，共谋华文教育大发展的目的。

在总结发言中，提出了三点建议：一、华文学校要加强自身的管理，提高办学质量，提升自身的竞争力。二、进一步扩展华文学校文化功能，让更多人士认知、了解中华文化。三、全国性或地区性华文教育组织，发挥组织和协调作用，加强学校之间的信息沟通和经验交流，努力促成华文学校水平的提高。

随着中国的和平崛起，其科技的先进与发达，进一步提升了华文的社会功能和经济价值，其实华文已是高科技语文，所以我们应该与时俱进，不要妄自菲薄，自我矮化，反而要抓紧契机，加倍努力，发挥华校与母语教育的优越性。

# 董教总独中工委学务委员会 组团赴中国上海教育访问

◎ 行政办公室 整理



▲ 访问团成员与上海教育出版社代表合影，前排左起为教育出版社社长室副总编辑王耀东、陈宝武、丘琼润、教育出版社副社长朱明钰、黎海洲。

董教总独中工委学务委员会组织教育访问团，于2011年9月13日至9月16日拜访上海各教育单位，包括上海市闸北第八中学、上海师范大学教育学院、上海市教育考试院、上海教育出版社、上海远程教育集团。访问团目的旨在：① 考察及学习上海中学阶段的先进办学经验；② 与上海各教育单位进行交流，促进彼此的认识；③ 探讨董总与上海市在教育领域的合作潜能；④ 寻求上海有关教育单位在考试专业和师资培训方面可能提供的支援。

访问团成员共有11人，由学务委员会主任丘琼润博士担任团长，学务委员会副主任黎海洲博士担任副团长。其他成员是统一考试委员会主任黄玉莹博士、教师教育委员会主任陈宝武校长以及董总行政部的有关同事。

访问团与上海有关单位在原有合作项目的基础上，探讨了双方在某些课题上进行更密切合作的可能性，例如在课程、考试与教师培训方面，以及如何开拓新的合作领域。访问团提出的重点合作项目包括上海资深老师来马培训独中老师；上海市教育考试院派教授来马培训考试局同事以及加强上海市闸北八中“成功教育”模式的推展。



▲ 访问团成员与上海师范大学教育学院代表交流。

## 一、关于考试命题作业

统考的成就，带来了新的挑战，尤其是统考在办理过程中各个阶段的专业水平问题，必须持续加以关注。董总考试局不断对统考的作业和专业水平进行检讨，并且通过邀请有关专家学者前来主持培训改进作业程序，来提升统考作业的运作水平。

董总考试局希望继续获得上海市教育考试院的支援，特别是出题、审题、组卷、批卷等方面的培训。上海教育考试院也愿意在各个方面给予协助。

## 二、关于教师培训

近年董总教师教育局致力于独中专业化教师队伍建设，除创造条件保送有志从教的高中毕业生到国外师范院校深造，储备从教资源，还积极借助国内外教育资源，办理各类独中教师在职培训课程，以提升独中教师的教育素质。

上海师范大学教育学院的师资培训课程有：初任教师培训、增值培训、名师教师培训等，师资队伍都具备师范教育背景。教师进行校本培训的次数最为多，逐步提升至教学观摩课程，所有培训都提供专人指导和固定的培训课程，形成持续的机制。因此，教师教育委员会将研究与上海师范大学教育学院合作，培训初任教师。

## 三、关于课程教材

课程与教材的建设和改革是基础教育改革的其中一个主要环节，课程与教材既是教育目标的体现，又是教学内容的核心，同时决定着教学方法。如果没有科学的课程结构和合理的教材体系，教育目标和教学内容就无法实现，教学方法也会受到影响。

课程局就此与上海各相关单位洽询有关课程教材发展方面的协助和合作：

(1) 鉴于理科教材涉及的国情和人文因素较少，探讨与上海教育出版社合作编撰高中理

科教材的可能性和形式，共同拟定教材的目标，由出版社推荐专业人士来协助编写教材，包括课本编撰、制定课程标准、教师手册、实验手册、教案设计和辅助教材等。

- (2) 马来西亚比较缺乏有能力和时间编写华文独中教材的专业人士，因此要求上海方面推荐协助编写的专业人士，也希望上海方面推荐学科专家到马来西亚为华文独中老师提供编写教材的培训，对教材的使用和教学方法进行指导。

#### 四、关于推行“成功教育”教学模式

华文独立中学的教师因为每周的教学节数甚多，缺乏时间进行充分的备课，以致需提升课堂教学的效率有困难。上海市闸北第八中学根据马来西亚华文独立中学有关课本制作的教案和电子课件为华文独立中学的教师提供了非常有用的支援，使有关教师能够充分的备课，以及在课堂教学时间内有效地完成教学任务。课堂教学效率的提升对发挥母语教育的优越性有着重大的战略意义，对维护和发展马来西亚的华文教育有重要的现实作用和深远的影响。

成功教育的教学模式经过一年的推行，有关教师已能够较精简地进行教学，基本上从单纯“讲”转换为“讲练结合”，初步掌握了“帮助成功”的教学技能，在教学上比以往灵活。下来将朝着“讲、想、练结合”的阶段前进。教师减少讲课的时间，增加了学生思考和练习的时间。上海市闸北第八中学将会继续给予支援，协助怡保市三所试验独中逐步从“帮助成功”阶段往“尝试成功”阶段发展。

#### 小结

本次访问团得到了上海市侨务办公室的鼎力协助与安排，还特意安排一位助理全程陪同，使到访问行程顺利的完成。

此次的教育访问，令访问团有机会向上海教育同仁学习及获得了许多有关办理中等教育的有益借鉴，也加强及促进董总与上海在教育领域的合作。



▲ 访问团成员访问上海市闸北第八中学。



▲ 上海市闸北第八中学安排访问团成员观摩教师上课的情景。

# 在怡保区华文独立中学推行“成功教育”模式的经验总结

◎ 行政办公室 整理

从2008年董总初次接触“成功教育”，2009年敲定引入马来西亚，并在2010年6月正式引入试验推行。至2011年底，在霹雳州怡保区育才独中、深斋中学及培南中学三校试验推行约一年半时间。

董总在许多优秀的教育改革模式当中，选择“成功教育”，是基于以下的考虑：

第一、除了完善的理论，“成功教育”有一套已经证明可行，随时可以参考借鉴的完善实践方案。

第二、刘京海校长及闸北八中老师愿意提供支援。

第三、“成功教育”引导及教育全体学生，包括面对学习困难的学生也能达致成功及享受成功的理念，比较符合马来西亚华文独中的办学需求。

第四、闸北八中协助马来西亚华文独中推动“成功教育”，获得上海市教委及其他教育单位的支持及配合，在考试及师资培训方面提供支援。

因此，“成功教育”可说是促成上海市与马来西亚的华文教育机构比较全面的合作。



◀ 范标老师示范化学实验。

## 1. 三校试验取得预期成果

经过刘京海校长、陈婷副校长、徐启侨老师、王守新老师和范标老师的评估，确定是已经取得相当好的效果，尤其是表现在：

- 参与老师经过具体实践后，对教学更有信心、对教育更加热诚。

- 有关独中的校长及老师，积极参与上海老师提供的培训，努力吸取新知，以提升教学效果。
- 其中部分老师，经过培训之后，认真教学，表现特别优秀。
- 为了更好地推动“成功教育”，怡保三所华文独立中学的董事会不惜投入巨资，在课室装配电脑和LCD投影机，体现了有关学校对“成功教育”的信心。
- 部分学校董事部有意与上海实行“成功教育”的学校结为“姐妹校”，反映出对“成功教育”的模式深为认同。

## 2. “成功教育”模式影响扩大

在刘京海校长及其团队的推动下，“成功教育”的影响逐渐扩大至参与试验的三校以外的范围。

其中有部分独中，开始派老师到推行“成功教育”的学校访问及听课，为引进“成功教育”作好准备。预料从明年开始，会有更多所独中与董总商洽以推行“成功教育”的教学模式。

## 3. “成功教育”带动交流与合作

“成功教育”引入马来西亚，促进董总/马来西亚华教界与上海市各单位的交流与合作。除了“成功教育”，上海市教委为董总提供的支援包括：

- (a) 每年派优秀教师为独中教师作学科教学培训；
- (b) 派专家学者为董总考试局提供培训，提升独中统一考试的素质和水平。

马来西亚各州的华教工作者，对“成功教育”深感兴趣，有意组团赴上海考察，同时拜访上海市各文教单位，以促进交流。雪兰莪暨吉隆坡联邦直辖区华校董事会联合会已于去年组团访问上海闸北第八中学。东马的砂拉越华文独中董事联合会也于2011年12月间组团到上海考察成功教育。

## 4. 推行成功教育实验的成绩

### 4.1 教案的使用

从2010年6月开始，在怡保地区三所华文独立中学的初中一班级使用“成功教育”的数学和化学学科教案和电子平台课件。经过培训，有关独中教师从未使用过教案到依赖教案进行课堂教学，进展到能够完整地结合课本、教案和电子课件进行教学，并且能在授课时间内顺利完成有关的课堂教学，这是一项很大的成果。



▲ 王守新老师为数学科教师提供培训。

#### 4.2 电子课件的使用

2010年至2011年，董总与中国闸北第八中学合作开发马来西亚华文独中初中数学科电子课件（初一上下册、初二上下册、初三上下册，共6册）、初中化学科电子课件（初中化学上下册，共2册）。

经过一年的尝试，教师已经很清楚电子课件的内容，对课件的使用得心应手，灵活利落，节省了不少的备课和板书的时间，有更多的时间把课教好。

#### 4.3 教师教学能力的提升

透过成功教育的教学模式，教师已减少使用多余的语言在教学上，并掌握了成功教育的教学技能。在教学上比往年灵活，已做到从单纯“讲”到“讲、练结合”，正朝着“讲、想、练结合”的阶段前进。教师减少讲课的时间，增加了学生思考和练习的时间。

#### 4.4 教师教学的信心

有关教师开始时对“成功教育”模式的推行是抱着半信半疑的态度，其他学科的教师也不感乐观。但经过一年的试验实施后，有关教师已信心十足，原先观望的其他教师也在追问，什么时候他们所教的科目也有“成功教育”的学科教案和电子课件。教师对成功教育模式的改观，主动学习，钻研教材，研究教法，尝试修订有关教案，自行在教案里找重点和难点，在教学上有了可喜的突破与进展，并取得很好的成效，对自己的教学能力增加了信心。



#### 4.5 学生学习积极性的增强

教师灵活的使用教案和教材，使学生比较积极地参与教学活动，增加了学生与教师的互动。教师在课堂教学时能够鼓励学生在上课时多讲多练，使学生积极投入，思考和练习有关的教材，让学生及时掌握所要学习的指示和能力。学生因此感到自己有成功学习的希望和能力，对学习增强了信心和兴趣。

#### 4.6 课堂教学效率的提升

华文独立中学的教师因为每周的教学节数甚多，没有时间进行充分的备课，以致不易提升课堂教学的效率。上海闸北八中根据马来西亚华文独立中学有关课本制作的教案和电子课件，为华文独立中学的教师提供了非常有用的支援，使有关教师能够充分的备课，以及在课堂教学时间内有效地完成教学任务。课堂教学效率的提升对发挥母语教育的优越性有着重大的战略意义，对维护和发展马来西亚华文教育有重要的现实作用和深远的影响。

### 5. 展望

董总引入“成功教育”，具体落实推动一年多以来，与上海各教育单位的访问交流及上海专业导师来马提供相关专业指导日益频密。董总获得上海市各教育单位及闸北八中的大力支援和协助，使“成功教育”引入马来西亚在短期间内即取得巨大及广泛的成功，其成效令人鼓舞和奋进。

“成功教育”的成就，不只是单单表现在教育素质的潜在提升，还涵盖了上海市与马来西亚华教同仁及人民深厚友谊的建立。董总有意在推行“成功教育”所取得的成功基础上，继续努力，把合作的范围进一步扩大。在具体的任务上，董总希望继续与上海闸北第八中学完成初中其他各科和高中各科辅助电子教学课件和教案的制作及相关培训。

最后，希望双方能够增添资源与人力，共同实现在马来西亚华文独中的高、初中阶段，全面推行“成功教育”。



▲王守新老师（右一）与培南中学的数学老师交流。

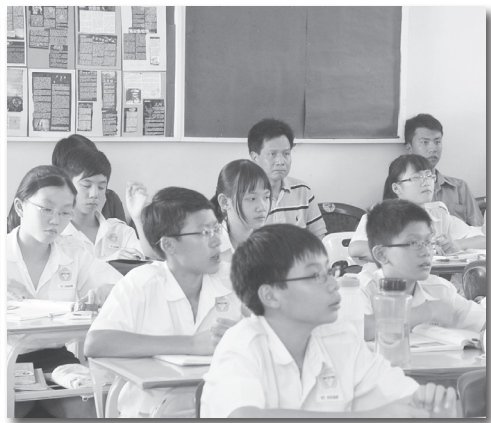

▲范标老师（后排右二）视察化学科教学。

# 2011年董总砂拉越访问团 工作简报

◎ 会务与组织局 整理



▲ 访问团与美里培民中学的董事、校长教师合照留念。

马来西亚华校董事联合会总会（董总）砂拉越访问团于2011年3月25日至28日，在董总主席暨访问团团团长叶新田博士和董总署理主席暨访问团副团长邹寿汉率领下，到砂拉越进行四天的访问，以加强董总与砂拉越华校董事联合会总会及华教团体的联系，并深入了解当地华校的办学状况及困境。

访问团一行17人，其他随团团员包括董总副主席许海明、总务傅振荃、财政黄道坚、常务委员高铭良与庄俊隆、董教总独中工委教育主任丘琼润博士、董教总独中工委统一考试委员会副主任黎海洲博士、董教总新纪元学院院长潘永忠博士、董教总新纪元学院公关与国际事务处主任孔婉莹、董总副首席行政主任王瑞国、学生事务局行政主任黄金贵、资讯局行政主任沈天奇、会务局行政主任林纪松、会务局执行员张燕婷、行政部办公室执行员黄宝玉。

访问团到访美里、诗巫及古晋的华小与独中进行实地考察，其中包括：美里廉律中学、美里培民中学、诗巫建兴中学、诗巫养成华小、诗巫公民中学、古晋石角中华公学、古晋中华第三中学，同时拜访砂拉越诗巫省华文独中董联会，与古晋各华教团体进行交流，实地考察以上的华小与独中，对学校与学生的学习情况有更进一步的认识，对砂州华教发展的状况有更深入的了解。

由于地理位置，地广人稀的砂拉越，造成一些地区独中和华小学生人数稀少。在砂州221所华小当中，有119所属微型华小；14所独中当中，却有8所属微型。另外，相较于西马，砂州的华小与独中拨款处于劣势，再加上土著生逐年增加，尤其微型华小已达三十至五十巴

仙，甚至土著生超过七十巴仙，明显加重教学和办学的困难，致使校长和教师倍感压力，至今如何克服此困难，仍是当前急务。以上重重困境，致使东马华教面对更严峻的考验。

故此，访问团在拜访华小与独中期间，针对微型华小和独中所面对的课题是学生人数太少，办学经费不敷，且政府给予学校的拨款不足以及师资不足、缺乏师资培训、偏远学校面对校长不足等课题，进行交流寻求解决方案。除此之外，主席叶新田在与华教团体进行交流时，汇报了董总的会务发展概况以及各州政府对华文独中的拨款拨地等的措施概况。

往后得加强东西马华教同道及各校领导间的交流，建立共识，共同克服目前所面对的难题。各校也非常期待董总以后多前往东马进行访问，了解每一所华小与独中的发展和困境，并给予适当的协助。

## 2011年董总沙巴访问团 工作简报

◎ 会务与组织局 整理



▲访问团到访沙巴州华文独立中学董事会联合总会，该会主席丹斯里刘瑞发局绅（右四）赠送纪念品予叶主席（右三）。

在董总主席叶新田博士与董总署理主席邹寿汉率领下，一行15人的马来西亚华校董事联合会总会（董总）沙巴访问团，于2011年5月9日至12日前往沙巴进行四天的拜访交流，实地了解当地华小与独中的发展情况及所面对的困境，加强东、西马的合作与交流。

随行的团员包括董总副主席许海明、副主席天猛公刘利民、总务傅振荃、副总务林国才、常务委员高铭良、董教总独中工委教育主任丘琼润博士、董教总独中工委统一考试委员会副主任黎海洲博士、董教总新纪元学院公关与国际事务处主任孔婉莹、董总副首席执行官主任王瑞国以及董总行政人员林纪松、张燕婷、黄宝玉及梁君仪等。

访问团分别造访了亚庇、山打根和斗湖地区的独中、华小与董联会，其中包括沙巴崇正中学、里卡斯中华小学、亚庇建国中学、山打根华小工委、山打根大同华小、山打根育源中学、斗湖华小工委、斗湖育进公学、斗湖巴华中学及沙巴州华文独立中学董事会联合总会。访问团到访期间，受到各独中、华小的董教成员及当地热心华教的同道们热诚的接待。

这次5月份沙巴之行乃是随着3月下旬拜访了砂拉越华校董事联合会总会及其他华教团体后而展开的，这是董总在今年的工作计划中作出的安排，以便进一步了解东马各华小与独中的发展和困境。

在四天的拜访期间，沙巴州的华小与独中向董总反映了他们面对的困境与问题，其中包括有华小面对教育局委派六名不谙华文的教师，令校方不知所措；多间华小在申请注册董事名单时，被当局要求必须经由校长签名才能获批准；独中董事方面也必须注册，且被限制注册董事人数为九人。此外，华小非华裔学生人数日益增加的问题也令人担忧，恐华小会遭到同化政策的变质。

另外，他们也向董总提出沙巴独中所面对的经费问题，尤其小型独中的财务负担。

由于地理上的关系，沙巴独中生在临近毕业和欲申请就读大学的时候，往往无法亲自从董总得到适当的辅导问题，建议董总在沙巴州设立一个升学辅导处，专门处理沙巴州统考生的升学问题。

针对以上的问题与建议，董总提出了意见与解决方案，并会加以配合给予适当的协助。

此次交流拉近了彼此的距离。叶主席也在此次拜访中，向沙巴华教汇报了目前董总的会务概况及未来的发展方向。沙巴华教同道期待在未来的日子里加强与董总的互访活动，以了解东西马华文教育所面对的不同情况，增进相互了解和谅解，为大马华文教育的共同目标作出努力。



# 董总发动我国文教团体联署 争取恢复林连玉公民权

◎ 会务与组织局 整理



马来西亚华校董事联合会总会（董总）连同马来西亚华校教师会总会（教总）于2011年5月3日，向首相拿督斯里纳吉提呈备忘录，要求恢复已故林连玉老师的公民权，为林连玉老师作出平反。

当年身为教总主席的林连玉老师，领导华社大力反对政府把华文中学改制以英语为主要教学媒介。因此于1961年被吊销教师注册证及1964年被褫夺公民权。尽管如此，林连玉老师依然继续留在这片土地上，而不曾作出任何损害国家利益的行动，直至1985年12月18日逝世。

董教总认为当年林连玉老师只是为了尽公民的职责而发表符合华教利益的言论，不应遭受被褫夺公民权等的惩罚。董教总深信，恢复林连玉先生的公民权符合我国华社的意愿，才有可能在某种程度上令华社信服；华族的教育和文化将获得公平和合理的对待。

因此，第27届董总常务委员会第10次会议上决定发动我国文教团体，联署争取恢复林连玉公民权，并获得4,245人和200个团体的签名和大力支持。董总期盼首相能严肃和认真考虑，早日恢复林连玉老师的公民权。

# 强化华校董事会运动交流会 工作报告

◎ 会务与组织局 整理



▲ 沙巴丹南区“强化华校董事会运动交流会”出席者合照留念。

## 一、前言：

强化华校董事会运动承袭2006年始的华小董事觉醒运动及2010年的强化华小董事会运动。延续觉醒运动的目标与宗旨，进而加强推动董事对华小、独中及改制中学（“国民型中学”）董事会主权及职责的认识，提升和完善董事会的组织运作。

从2011年7月至10月，分别在森美兰、霹雳、马六甲、沙巴、彭亨、柔佛及砂拉越举办了共17场交流会。

## 二、目标：

推动董事对华小、独中及改制中学（“国民型中学”）董事会地位及主权、本身职责的认识，提升和完善董事会的运作，从而加强各校董事部组织。

## 三、目的：

1. 通过组织汇报交流会，加强学校董事对董事会章程的认识，以了解其运作和职责。

- 促成华小三机构、华团、社团及社会人士对维护华小董事会主权与地位的共识，以维护和发展华文小学。
- 视情况协助华小董事会进行注册。
- 推动董事对独中及改制中学（“国民型中学”）董事会主权与地位的认识，以维护和发展独中及改制中学（“国民型中学”）。

#### 四、主办单位：

马来西亚华校董事联合会总会（董总）、各州属会

#### 五、小组成员：

召集人：傅振荃

组 员：许海明、刘瑞发、刘利民、洪志诚、陈永生、陈锦亮、陈国辉、林国才、  
黄国鸿、苏祖池、刘天亮、邱锦成、李衍旺博士、高铭良

#### 六、对象：

州属会属下发展华小工委、各区学校董事会、校友会、家教协会等。

#### 七、课题内容：

- 华小、独中及改制中学（“国民型中学”）董事会的章程运作。
- 华小、独中及改制中学（“国民型中学”）董事会主权与地位的认识。
- 综合交流：近期较受关注的华教课题。

#### 八、交流会出席状况：

从7月1日至10月31日，共主办了17场强化华校董事会运动交流会。

序	日期	地点	出席学校	出席人数
1	2011年7月2日	森美兰州芙蓉中华大会堂	17所	39人
2	2011年7月20日	霹雳州珠宝培正校友会礼堂	9所	50人
3	2011年8月14日	马六甲州马六甲市培风中学视听室	8所	20人
4	2011年9月7日	沙巴州吧巴圣华小学会议室	3所	12人
5	2011年9月7日	沙巴州保佛公民小学玉杨厅	4所	14人
6	2011年9月8日	沙巴州丹南中华小学会议室	10所	23人
7	2011年9月9日	沙巴州古达丽雅酒店	8所	22人
8	2011年9月25日	彭亨州百乐县李生海鲜楼	9所	62人

9	2011年9月26日	彭亨州文冬县玻璃口华小会议室	10所	35人
10	2011年10月6日	柔佛州新山宽柔中学会议室	15所	30人
11	2011年10月7日	柔佛州峇株巴辖华仁中学会议厅	22所	57人
12	2011年10月8日	柔佛州笨珍培群中学会议室	10所	30人
13	2011年10月8日	柔佛州居銮中华学校校友会会议室	10所	28人
14	2011年10月21日	砂拉越州古晋答邦中华公学会议室	16所	50人
15	2011年10月21日	砂拉越州木中中华公学礼堂	14所	50人
16	2011年10月23日	砂拉越州民都鲁豪华大酒楼	7所	25人
17	2011年10月24日	砂拉越州美里帝宫大酒店会议室	13所	41人

## 九、小组会议：

会议一致通过2011年“强化华小董事会运动”名称修改为“强化华校董事会运动”。除了推动董事对华小董事会地位及主权、本身职责的认识，也完善及加强独中及改制中学（“国民型中学”）董事部组织。

## 十、总结：

董总在各州属会的配合与支持下，将继续加强各校董事会组织工作，通过交流吸引更多华教人士参与工作，共同努力维护华文教育。



▲ 彭亨文冬县“强化华校董事会运动交流会”出席者合影。



# 董总常务委员会“时局与华教发展策略小组”工作报告

◎ 资料与档案局 整理

## 一、前言

为了探讨当前政经文教发展趋势和华教运动状况，以为董总提出应对的策略，董总于2011年成立“时局与华教发展策略小组”。

本小组邀请关心华教运动，且有实际社会工作经验的朋友们，撰文提供意见和建议，并出版专辑，到各地举办讲座会，就当前局势和华教运动的大方向及面对的挑战等问题进行汇报与交流。

## 二、活动报告

### 1. 时局与华教发展策略小组成员

1.1 第27届（2009年至2011年）董总常务委员会“时局与华教发展策略小组”成员：

召集人：叶新田

组 员：邹寿汉、许海明、傅振荃、黄道坚、林国才

1.2 第28届（2011年至2013年）董总常务委员会“时局与华教发展策略小组”成员：

召集人：叶新田

组 员：邹寿汉、许海明、傅振荃、林国才、邱锦成

1.3 小组行政业务执行单位：资料与档案局。

### 2. 会议

2.1 全年共召开9项各类会议如下：

日期	会议事项
2011年1月4日	时局与华教发展策略交流会
2011年1月9日	时局与华教发展策略小组会议
2011年2月20日	时局与华教发展策略专辑第1次汇报交流会
2011年4月15日	时局与华教发展策略专辑第2次汇报交流会
2011年5月24日	时局与华教发展策略专辑第3次汇报交流会
2011年7月4日	时局与华教发展策略专辑第4次汇报交流会
2011年9月7日	时局与华教发展策略专辑第5次汇报交流会
2011年10月6日	时局与华教发展策略专辑第6次汇报交流会
2011年10月14日	时局与华教发展策略专辑编审会议

### 3. 各地讲座活动

3.1 2011年4月至12月，董总在各地社团组织支持下，共在7个州属举办8场讲座会，获得与会者热烈的反应，踊跃提出对华教当前和未来发展的看法和建议。各地讲座会详情如下表：

日期	座谈会主题	主办、联办单位	地点
2011年4月29日	华教专题交流会	吉兰丹华校董教联合会	吉兰丹州吉兰丹福建会馆
2011年5月13日	华教当前发展及对策交流会	吉打华校董事联合会	吉打州莪仑中华学校
2011年5月29日	华教的生存与发展讲座及交流会	槟州华校校友会联合会	槟城州五洲酒店会议室
2011年7月24日	当前华教发展与应对策略汇报会	霹雳华校董事会联合会	霹雳州怡保怡东酒店第14楼会议厅
2011年8月4日	当前华教发展与应对策略汇报会	劳勿县发展华小工委 文冬县发展华小工委	彭亨州劳勿县新财喜酒家
2011年10月15日	对华教未来策略的看法与建议讲座会	槟州华校校友会联合会	槟城州五洲酒店会议室
2011年10月22日	对华教未来策略的看法与建议汇报会	诗巫省华文独中董联会 诗巫与加帛省华小董联会	砂拉越州诗巫省华文独中董联会大厦
2011年12月28日	对华教未来策略的看法与建议汇报会——兼谈雪隆华校董联会当前使命与任务	雪隆华校董事会联合会	雪兰莪州巴生兴华中学会议室

3.2 讲座活动行政业务执行单位：会务与组织局、资料与档案局。

### 4. 书刊出版

4.1 董总于2011年10月出版《马来西亚当前时局与华教发展策略》专辑。

4.2 《马来西亚当前时局与华教发展策略》专辑出版委员会：

主 编：叶新田

出版委员：邹寿汉、许海明、傅振荃、林国才、张光明、黎海洲、丘琼润、莫顺宗

执行编辑：邝其芳、王瑞国

校 对：黄宝玉、林玉娟

排版与封面设计：黄振耀

5. 与国外学术机构洽谈学术研究与刊物出版合作

5.1 与中国福建省厦门大学南洋研究院和中国广州暨南大学东南亚研究所洽谈有关进行学术研究与刊物出版的合作事项。

“时局与华教发展策略小组”各地讲座会活动照片



▲ 吉兰丹州吉兰丹福建会馆举行的“华教专题交流会”。



◀ 吉打州莪仑中华学校举行的“华教当前发展及对策交流会”。



▲ 霹靂州怡保怡东酒店举行的“当前华教发展与应对策略汇报会”。



◀ 彭亨州劳勿县新财喜酒家举行的“当前华教发展与应对策略汇报会”。

▶ 檳城州五洲酒店举行的“对华教未来策略的看法与建议讲座”。



◀ 砂拉越州诗巫省华文独中董联会大厦举行的“对华教未来策略的看法与建议汇报会”。

▶ 雪兰莪州巴生兴华中学举行的“对华教未来策略的看法与建议汇报会——兼谈雪隆华校董联会当前使命与任务”。



# 柔佛州华校董教联合会

THE STATE OF JOHORE CHINESE SCHOOL MANAGERS &  
TEACHERS ASSOCIATION

C/O CHONG HWA HIGH SCHOOL, JALAN SEKOLAH CHONG HWA,  
86000 KLUANG, JOHOR.

电话：07-7741003 传真：07-7732003 电邮地址：ppgsdj@gmail.com

## 一、理事名表

柔佛州华校董教联合会第30届（2011年至2012年度）理事

主 席：黄循积

署理主席：陈大锦 副 主 席：王成宗

辜金强

总 务：黄剑锋 副 总 务：萧庆璋

符俊成

财 政：林国才 副 财 政：黄重山

理 事：江仁瑞、林青赋、陈顺南、陈苏潮、韩庆祥、吴天赐、庄克辉、陈大成、  
钟伟贤、郑貽谦、彭子光、黄声正、陈文登、何星富、陈亚栋、许元龙、  
何朝东、刘深渊、廖俊莉、许宗森、黄慧珠、廖伟强、陈蔚波、林奕民、  
颜光辉、陈淑菁、陈维武、张济作、周育生、陈清水、黄诗文

## 二、2011年会务简报

### 1. 会议

- 1.1 1月16日 召开本会第廿九届第七次会议，地点：麻坡中化中学。
- 1.2 1月27日 署理主席陈大锦、副主席王成宗、财政林国才出席柔佛州华团丁能补选诉求发布会。
- 1.3 2月12日 主席黄循积、财政林国才出席董总新春团拜。
- 1.4 2月14日 主席黄循积、财政林国才在麻坡中化中学世纪大楼动土仪式活动上，提呈备忘录给州务大臣阿都干尼，要求州政府拨出2000公顷土地给州内8所独中以地养校。
- 1.5 2月21日 董联会常务委员、麻坡发展华小工委会及昔加末发展华小工委会联合探视麻坡受灾华小及昔加末华小。
- 1.6 2月27日 财政林国才出席独中工委会全体工委第3次会议。
- 1.7 3月2日 主席黄循积联同常务委员等8人，发布会员大会日期及2011年心的方向激励营。地点：居銮中华中学董事会会议室。

- 1.8 4月1日 召开会员大会筹备会与讨论改选章程。地点：新山。
- 1.9 4月24日 上午召开第廿九届理事第8次会议，下午会员大会暨新届理事改选。  
地点：居銮中华中学。
- 1.10 4月30日 财政林国才代表出席董总与各州属会第82次联席会议。  
地点：吉兰丹。
- 1.11 5月23日 署理主席陈大锦出席峇株华仁小学董事就职典礼。
- 1.12 2月27日 副总务萧庆璋代表出席第13届全柔独中球类赛并致开幕词。  
地点：利丰港培华中学。
- 1.13 5月28日 署理主席陈大锦代表出席全柔独中美术比赛并致开幕词。  
地点：峇株华仁中学。
- 1.14 6月1日 主席黄循积出席13届全柔独中球类赛并致闭幕词。  
地点：永平中学。
- 1.15 6月2日 署理主席陈大锦代表出席昔加末独中工委会颁发奖学金。
- 1.16 6月12日 主席黄循积、署理主席陈大锦、总务黄剑锋、副总务萧庆璋、  
财政林国才出席董总会员大会暨改选新届理事。本会中选常委州。
- 1.17 6月26日 主席黄循积、财政林国才出席董总新届理事复选。主席黄循积担任  
董总副主席，财政林国才担任董总财政。
- 1.18 7月10日 署理主席陈大锦、财政林国才代表出席独中工委会第21届第4次会  
议。
- 1.19 7月30日 理事钟伟贤代表出席留台同学会45周年庆。
- 1.20 7月30日 财政林国才代表出席全柔独中计算机比赛并致开幕词。  
地点：笨珍培群中学。
- 1.21 7月31日 上午召开第三十届理事第一次会议，中午-第三十届理事就职典礼，  
恭请郭全强永久名誉主席监誓。下午与国中教师联谊会交流。  
地点：峇株华仁中学。
- 1.22 8月6日 财政林国才代表出席全国第六届网上教学研讨会开幕礼。
- 1.23 8月14日 主席黄循积、署理主席陈大锦、财政林国才出席第28届董总常务委  
员会第2次会议。
- 1.24 8月27日 财政林国才、副总务符俊成代表出席居銮发展华小工委会就职典  
礼。
- 1.25 9月2日 署理主席陈大锦出席2011年校友联总之夜。地点：永平。
- 1.26 9月2日 主席黄循积、财政林国才代表出席第23届柔甲独中管乐观摩会并致  
开幕词。地点：麻坡中化中学。
- 1.27 9月10日 主席黄循积、财政林国才代表前往董总出席华教先贤日。
- 1.28 10月16日 召开第三十届理事第二次会议，地点：笨珍培群中学。
- 1.29 11月4日 主席黄循积、财政林国才和副财政黄重山代表出席第83次联席会  
议。地点：吉打。
- 1.30 11月19日 上午财政林国才出席第28届董总常务委员会第3次会议，下午参加独

中工委第21届第5次会议。

1.31 12月4日 上午财政林国才出席第28届董总常务委员会第4次会议。

## 2. 会务与活动

### 2.1 2011“心的方向”激励营

主办单位：柔佛州华校董教联合会

活动主题：2011“心的方向”激励营

活动日期：9-6-2011至11-6-2011（星期四、五、六）

课程地点：波德申Tiara Resort

参与对象：柔佛州华小老师、独中老师、国中华文科老师、华校董事及家协成员

主讲人：（1）刘天吉讲师（2）林奕民校长（3）曾桂安校长（4）沈裕生讲师  
（5）莫泰熙讲师

开幕人：董总主席叶新田博士 闭幕人：教总主席王超群先生

参加人数：109位

### 2.2 柔佛州独中华文教师教学观摩会

2.2.1 由董教总独中工委教师教育委员会主办、柔佛州华校董教联合会联办、峇株华仁中学协办。

目的：1. 为独中学科教师提供交流教学经验、观摩教学的平台。

2. 鼓励独中教师结合教学活动进行教育教学研究。

对象：柔佛州独中在职高初中华文教师。

日期：2011年9月24日（星期六）

地点：峇株华仁中学。

参加人数：47人。

2.2.2 邀请廖国平老师及黄晶慧老师进行初中作文教学示范，廖凤玉老师及陈雁虹老师进行苏轼（念奴娇·赤壁怀古）教学示范，由董总课程局华文科委员刘慧华教师点评。

### 2.3 “2011年强化华校董事会运动”交流会

“2011年强化华校董事会运动”巡回讲座从10月6日至8日，分别在新山宽中杨文富讲堂、峇株巴辖华仁中学会议室、笨珍培群独中会议室、居銮中华中学校友会会议室举行。在宽中进行的是柔州第一场讲座。在柔州进行的巡回活动是由全国董总主办，柔佛州华校董教联合会协办，各县发展华小工委协办。原受邀主讲的董总法律顾问饶仁毅因岳母病逝，而临时取消赴南马开讲的行程，改由沈天奇主讲。除了沈天奇之外，董总秘书长傅振荃、柔佛州华校董教联合会主席黄循积、柔佛州华校董教联合会署理主席陈大锦、新山县发展华小工委主席黄剑锋、峇株县发展华小工委主席陈德波、笨珍县发展华小工委主席陈亚栋、居銮县发展华小工委主席王成宗也在交流会上发言。

日期	地点	参与对象	出席人数
6/10/2011 (星期四) 07:30PM	新山宽柔中学会议室	新山区 古来区 哥打区	29位
7/10/2011 (星期五) 07:00PM	峇株华仁中学会议室	峇株区	45位
8/10/2011 (星期六) 10:30AM	笨珍培群中学会议室	笨珍区	28位
8/10/2011 (星期六) 02:00PM	居銮中华学校校友会会议室	居銮区	27位

#### 2.4 2011年全柔（柔甲）独中学艺竞赛活动主办学校

2011年度	主办学校	2011年度	主办学校
柔甲独中军铜乐队观摩会： 9月2日，主席黄循积、财政林国才代表出席第23届柔甲独中管乐观摩会并致开幕词。	麻坡 中化中学	全柔独中美术比赛： 5月28日，署理主席陈大锦代表出席全柔独中美术比赛并致开幕词。	峇株华仁中学
第廿六届全柔华小学生演讲及笔试赛： 4月10日，副主席王成宗出席及致闭幕词。	居銮教师 公会	柔甲独中国语论坛 日期：4月20日	宽柔古来分校
全柔独中球类赛： 5月27日，副总务萧庆璋代表出席13届全柔独中球类赛并致开幕词。  6月1日，主席黄循积出席13届全柔独中球类赛并致闭幕词。	永平中学 利丰港 培华中学  永平中学	柔独中电脑比赛： 7月30日，财政林国才代表出席全柔独中计算机比赛并致开幕词。	笨珍培群中学







▲ 2月21日董联会常务委员、麻坡发展华小工委及昔加末发展华小工委联合探视麻坡受灾华小及昔加末华小。



▲ 6月3日至5日举办“心的方向”激励营，参与对象为柔佛州华小老师、独中老师、国中华文科老师、华校董事及家协成员。



▲ 柔佛州华校董教联合会第30届 (2011年至2012年度) 理事合影。

# 马六甲州华校董事会联合会

MALACCA CHINESE EDUCATION PROGRESSIVE ASSOCIATION

NO 40, JALAN TAN CHAY YAN,

KUBU, 75300 MELAKA.

电话：06-2835484（下午3时）、06-2830655（上午9时）

传真：06-2835484

## 一、理事名表

马六甲州华校董事会联合会第27届（2010年至2012年度）理事

顾问：林源瑞

主席：杨应俊

署理主席：冯秋萍

副主席：萧汉昌、曾昭明、李恩祈

总务：（正）林明镜（副）谭保同

财政：（正）陈保成（副）郑荣华

中文书：（正）房有平（副）侯义方

研究：（正）杨才国（副）陈宗鸿

福利：（正）郑长城（副）陈合发

理事：李良、薛任评、辜保瑜、苏亚龙

李启云、史进福、陈如松、宋德祥

查账：黄福成、崔耀成

## 二、2011年会务简报

### 1. 本会常年活动

华教与文化活动的

日期	事项
1月12日	本会致函甲州教育局抗议当局派遣不具双语资格的教师到华小教导一、二年级学生国语，以及不具SPM华文资格的教师到国民型中学当副校长。信函亦促请教育局尽快将以下受影响学校的不具双语资格教师以及不具华文资格的教师调走：（1）培智华小（2）阿罗牙也华小（3）新华学校（4）马士丹那华小（5）招茂华小（6）普罗士邦中学
2月18日	本会接获数间华小董事投诉，指教育局今年不再批准校庆日为校假之一。本会认为校庆日为各华校创办而庆祝，藉此表扬董事们坚苦建校的精神，且已成为一个华校的传统节庆，乃致函教育局促请当局重新考虑，将来继续批准为校假，让各校庆祝。

2月26日	<p>针对我国华人在国家教育方面，数十年来面对各种不公平的对待及受到歧视，本会与甲华堂青及华教团体联合发动签名运动，提出4项教育诉求呈交给万里茂区补选双方候选人：即国阵的罗士兰及民联的尤海查接领。</p> <p>4项教育诉求如下：</p> <p>(1) 公平对待华小、淡小和宗教学校，即废除对国民型中、小学区分为半津和全津贴的歧视性政策；具体措施包括根据需求增建上述学校、培训足够的师资，调走不谙双语华小教师及无条件支付所有学校水电费和排污费。</p> <p>(2) 促请政府制定教育补助法，每年补助每位独中生和独立宗教中学生最少1000令吉；承认独中统考文凭，让独中生能以统考文凭进入政府大学和申请成为公务员。</p> <p>(3) 促请政府拨款予州内5间国民型中学，以改善国民型中学教学基本设施，落实政府答应改制中学的种种承诺并提供足够的发展拨款。</p> <p>(4) 平反林连玉冤案，恢复已故林连玉老师的公民权，承认他是爱国者的地位。</p>
5月14日	本会与教师公会假培德学校联办“全国华小学生华语演讲马六甲区初赛”，参加的学生代表共有92人，代表52间华小。
5月21日	本会与教师公会假培德学校联办“全国华小学生华语演讲与笔试马六甲区决赛”。笔试赛共有60间华小，派出24人参加。当天顺利送出2位演讲优胜者与4位笔试的优胜者代表马六甲州。
7月10日	本会与大马多元文教交流会、马六甲华校教师公会培风中学、森柔华教董联合会假培中五楼讲堂联办“南马区（森甲柔）华小教师儿童文学教学培训营，讲师为教育部代表，共有120名华文教师参加。
8月14日	本会联合董总于晚上8时，假培中二楼视听室联办“强化华教董事会运动交流会”，由董总首席行政主任邝其芳律师及法律顾问饶仁毅律师担纲主讲。交流会内容包括董事注册、签署支票、董事会条例、董事会权益（食堂管理）的认识和职责。
9月7日	本会与林连玉基金甲州分会，普罗士邦中学董事会于普罗士邦中学联办教育讲座会，对象是全校1200名学生。主讲人莫泰熙列举事实证明华教地位日益受到威胁，并促请华社关注。 杨应俊则促请各中学生维护母语教育。该校董事长李启云促请各中学生重视母语教育，不畏艰难，坚持就读华文科及报考华文试卷。
11月11日	本会联合育民中学董事会，于育民中学举办一场“激励讲座会”，对象是1千余名中学生。 主讲人莫泰熙及杨应俊均苦口婆心，谆谆善诱，劝勉学生们努力向学，听从老师的训诲，一定要学好母语；同时更要远离一切不良的西方文化，更不要沉迷于电脑网络世界的一些虚幻故事及电子游戏。出席的嘉宾有林家松先生，阙帝兴先生及黄群娣女士。

## 召开会议

日期	事项
1月10日	本会接获数间华小及国民型中学董事投诉：指教育局派遣不具双语资格的教师到学校教导一、二年级学生国语以及不具SPM华文资格教师充当国民型中学副校长。本会召集受影响的6间学校、三机构代表及相关团体代表出席紧急会议。当局此举引致出席代表的一致反对与抗议。除通过报章向当局表达不满，本会正式致函向当局抗议并促请从速把这类教师调走，否则还有后续行动。

3月23日	本会与教师公会召开联席会议，讨论联办“全国华小学生华语演讲与笔试马六甲区赛”事宜，并成立工委进行筹备工作。
5月1日	本会假培风中学董事会议室召开第27届第4次理事会议。
7月24日	本会假培中二楼视听室召开第27届第2次常年会员代表大会，并顺利通过5项提案。 会后本会举办“文化转型看教育改革”讲座会，敦请资深学者兼尊孔独中董事骆清忠主讲。

## 2. 参与华校及华团活动

日期	事项
8月26日至29日	甲州华小华语演讲与笔试赛代表队伍一共10人，在吴南德校长、唐月怡师、陈月梅师及出德成师的率领下，前往玻璃市加央参加全国赛。甲州育民小学代表颜仁杰同学夺得全国演讲赛殿军，为甲州增光。
11月19日	晚间7时，本会主席杨应俊、总务林明镜受邀出席万里茂华小新教室开幕仪式与晚宴，场面极其盛大。卫生部长拿督廖中莱应邀前来为该校新教室主持开幕典礼。
12月18日	本会联合培中董事会及甲华堂青，包租2辆巴士，由杨应俊先生、冯秋萍律师、林源瑞局绅、林明镜校长率领一团60余人前往吉隆坡福建义山公祭林连玉。 当天公祭林连玉先生的大花圈，由本会与甲华堂等8个华团联合征求，共求得54个华团联名共同致祭。 公祭完毕后，全体团员一齐往尊孔独中出席第24届林连玉精神颁奖典礼。
12月16日	马六甲孔教会主办《老子》导读课程，本会参与联办，并赞助经费RM300。

## 3. 参与董总会议、活动

日期	事项
3月12日	本会主席杨应俊前往加影董教总教育中心出席第27届董总常务委员会第9次会议。
4月30日	本会主席杨应俊与总务林明镜前往吉兰丹出席董总与各州属会代表第82次联席会议。
5月8日	本会主席杨应俊前往加影董教总教育中心出席第27届董总常务委员会第10次会议。
6月12日	本会主席杨应俊、总务林明镜及福利郑长城联袂前往加影董教总教育中心出席董总会员代表大会。
7月10日	本会主席杨应俊前往加影董教总教育中心出席常委及独中工委会议，同时出席董总的新届常务委员就职仪式。
8月14日	本会主席杨应俊于上午前往加影董教总教育中心出席第28届董总常务委员会第2次会议。
11月19日	上午10时30分，本会主席杨应俊前往董教总教育中心出席董总第28届常务委员会第3次会议。

# 森美兰华校董事会联合会

NEGERI SEMBILAN CHINESE SCHOOL COMMITTEES COUNCIL

NO 96, TINGKAT 2, JALAN TEMIANG

70200 SEREMBAN, N. SEMBILAN.

电话：06-7639408 & 7633477 手机号码：012-3509951(Mr. Cha)

传真：06-7677891 电邮地址：lpsnsm@yahoo.com

## 一、理事名表

森美兰华校董事会联合会第30届（2010年至2011年度）理事

顾问：陈松生、苏林邦、张康华、周福强、萧正生、罗梅生、郑顺智、  
林连财、陈民生

主席：张志开

署理主席：何玉贞

副主席：罗宗耀、张志超、吴志芬

总务：苏祖池

副总务：黄锦荣

财政：巫润平

副财政：曾生

文教：李瑞华

副文教：王正榆

康乐：黄培才

副康乐：林福泰

理事：陈致祥、邱亚来、赖双新、陈怀国、余辉祥、刘志文、卢鸿宾、黄新发

委任理事：陈清治、林亚烈、颜安国、李坚城

查帐：梁光灿、刘国伟

执行秘书：谢联发

## 二、2011年会务简报

日期	事项
3月31日	晏斗乌鲁干中园华小，今年只剩6名学生，本会协助征得芙蓉绿峰岭发展商应允献地3英亩，以便申请迁校。邀请森州大臣见证移交“献地协议书”仪式，获得大臣大力支持及宣布拨款10万令吉建校基金。仪式在芙蓉一家酒店举行，出席的嘉宾约2百人，仪式隆重。
5月8日	林连玉基金举办“平反林连玉”运动推介礼，本会联合森华堂包租一辆巴士共31人前往出席支持。

5月20日	联合森华堂、森校友联及林连玉基金森州联委会举办“平反林连玉运动”移交明信片仪式，约60个华团及董家教代表出席，共分发了1万张明信片。
7月2日	本会获得森州大臣拨款5万令吉以协助12所拖欠水电费学校。本会召开新闻发布会及分发有关拨款，同时举办华教交流会，邀请董总首席执行官邝其芳律师专题主讲“如何强化董事会及面对未来挑战”。
7月17日	联合森华堂、森华教师会、林连玉基金森州联委会举办森州华教节推介礼及举办“老子”导读课程开课礼，假芙蓉振华小学视听室举行，邀请林连玉基金主席拿督杜乾煥博士开幕。
9月3日	联合森华堂假芙蓉中华中学礼堂举办“春雷动地史诗歌舞剧”及筹募林连玉纪念馆基金，邀请华总会长丹斯里方天兴主持开幕。获得许多学校的董家教、校友会及热心人士的大力支持，出席的观众约2千人，成功筹得6万令吉经费及5万令吉林连玉纪念馆基金。
10月14日至21日	主办“北京文化教育考察团”，一团共18人，行程共8天。访问清华大学、附属中学、北京天文馆及北京著名旅游胜地等。
12月24日	举办“华教课题交流会”，由董总主催及本会承办，共提出12项课题共同交流。约有50名来自华校三机构及发展华小工委成员出席交流。大会邀请董总主席叶新田博士主持开幕及汇报。

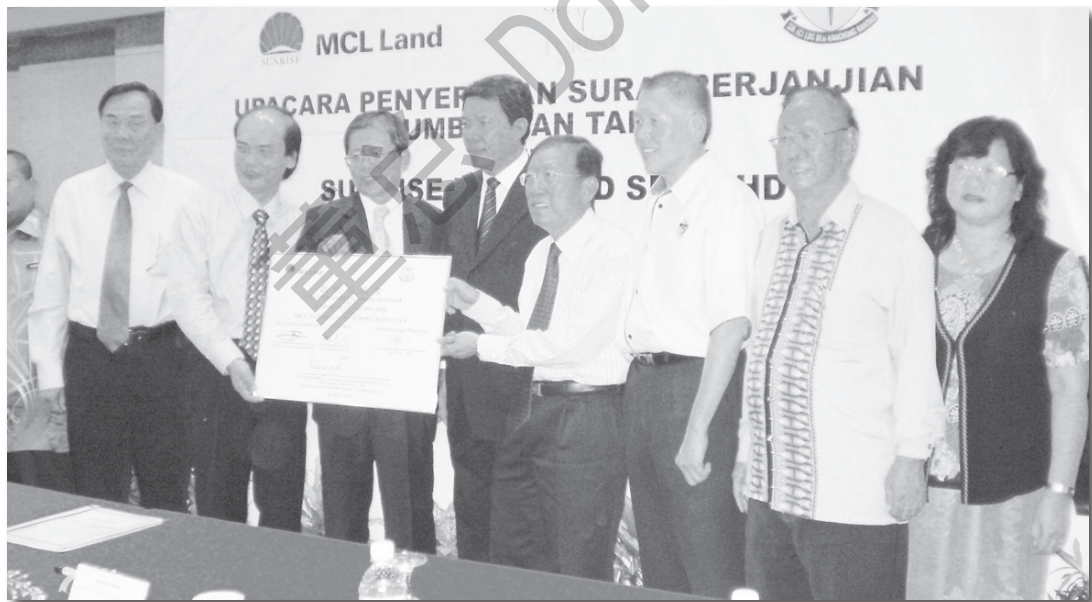

▲ 3月31日，SUNRISE MCL LAND发展商移交模拟献地协议书予乌鲁干中华小仪式；右起：黄美英校长、森董联会主席张志开、姚再添上议员、陈耀祖董事长、森大臣莫哈末哈山见证及左为教总主席王超群。



▲ 森美兰华校董事会联合会第30届（2010年至2011年度）理事合照。前排左起：巫润平、罗宗耀、张康华、萧正生、张志开、何玉贞、周福强、苏祖池、张志超及吴志芬。



▲ 森董联会主办“春雷动地”史诗歌舞剧，工委会造访芙蓉振华中学。右三起：张志开、苏祖池、李永福校长、陈永明、卢鸿英。

# 雪兰莪暨吉隆坡联邦直辖区 华校董事会联合会

THE UNITED CHINESE SCHOOL COMMITTEES' ASSOCIATION OF SELANGOR  
AND WILAYAH PERSEKUTUAN KUALA LUMPUR

NO 10-3, JALAN 9/23A, MEDAN MAKMUR, OFF JALAN USAHAWAN,  
SETAPAK, 53200 KUALA LUMPUR .

电话：03-41422960, 03-41421960

传真：03-41424381

电邮地址：selkdonglian @ yahoo.com

## 一、理事名表

雪隆华校董事会联合会第29届（2011年至2013年度）执行委员会

主 席：叶新田

署理主席：陈德昌

副 主 席：颜振聪、郑金德、邱锦成、邹寿汉

总 务：柯建生

副 总 务：陈德隆、廖宗明

财 政：卢金峰

副 财 政：黄华民

常 委：李清文、李维念、郭谨全、林义明、陈纹达

执 委：苏顺昌、黄福地、林家光、苏锦隆、杨建仁、叶 坚、钱锦发、颜长生、  
李耀坚、杨静来、王志强、蔡新贵、黄国荣、廖熙钿、颜航峻、黄贵元、  
颜来发、萧观华、颜进明、黄世辉、蔡运仟、吴志杰、李增山、赖嵘文、  
李金泉、周秀芳、张志明、张光明、刘炳芳、刘世全、古文煌、李胜国、  
廖金星

## 二、2011年会务简报

### 1. 统考课程与试题交流会

本会1月22日在会所召开独中统考课程与试题交流会，出席者包括雪隆八独中多位董事、校长、学科主任及董教总独中工委考试委员会主任、课程委员会主任、学生事务委员会主任等，针对如何提升统考水平进行意见交流。



## 2. 新春团拜

本会2月12日与董总、教总、董教总教育中心及新纪元学院五个团体，于董教总教育中心联办2011年新春团拜，出席者约2500人，多位部长及党团要员应邀出席。

## 3. 拜会教育部副部长魏家祥

主席叶新田2月18日率本会多位成员会见教育部副部长魏家祥，要求解决华小董事会签署学校公众捐款（Wang SUWA）户头支票的问题。

## 4. 新书推介礼

本会3月13日于董教总行政大楼为主席叶新田博士新著《中华人文思想与现代管理》丛书举行推介礼，董总会务顾问郭全强主持推介，五位来自中国、印尼及本国的学者担任讲评。

## 5. 课业辅导教师问题

本会3月30日与沙白区发展华小工委举行交流会，商讨教育局委派多位不谙华语课业辅导教师到该区多所华小执教的问题。

## 6. 全国华文独中学生国语论坛C区赛

由本会承办、循人中学协办的第20届全国华文独中国语论坛C区赛，4月9日于循人中学举行。

## 7. 会员代表大会暨选举

本会于4月24日召开本年度会员代表大会，同时举行第29届执委会选举以及复选，选出常委会及事务委员会各职。

## 8. 执委会就职礼

本会于5月22日，于本会会所举行新届执委会宣誓就职典礼，恭请董总会务顾问郭全强主持监誓，财政部副部长林祥才及梁自坚国会议员联合监誓。

## 9. 雪隆八独中球类锦标赛

由本会主催，循人中学主办的雪隆八独中球类锦标赛，即第16届乒乓赛、第15届羽球赛、第10届篮球及排球赛，经5月27日至30日一连四天展开竞技，开幕礼于5月27日上午9时，假循人中学礼堂举行，本会副主席邹寿汉致开幕词，闭幕礼于5月30日下午3时，假循人中学礼堂举行，本会体育事务委员会主任王志强致闭幕词。2013年由滨华中学主办，该校副董事长陈学清接领大会旗。

## 10. 新闻发布会

6月5日于本会会所举行新闻发布会，针对增江北区华小校长向教育局提呈“新董事会名单”事件发表声明。

11. 雪隆八独中华语辩论赛

本会主办、吉隆坡中华独中及巴生中华独中联合承办的第17届雪隆八独中华语辩论赛，7月3日于隆中华举行初赛，10日于巴生中华举行半决赛与决赛及颁奖礼。

12. 发展华小工委联席会

本会属下雪隆15区发展华小工委7月17日于会所举行2011年第1次联席会议。

13. 第七届全国华文独中球类锦标赛

8月27日至31日于沙巴州举行，共有33所独中参与，雪隆区独中表现优异，其中尊孔独中荣获篮球女子组冠军、坤成中学荣获乒乓球男子组冠军、排球女子组殿军、巴生兴华荣获乒乓球女子组冠军、隆中华荣获乒乓球女子组亚军、排球男子组季军、篮球男子组殿军。本会接受委托主办2014年第八届全国华文独中球类赛。

14. 反对子文华小易名

本会属下首邦市发展华小工委于9月4日展开签名运动，反对子文华小易名为拿督谢华华小。

15. 华教先贤日

本会多位执委及发展华小工委成员10月9日参与董总于新纪元学院举行的华教先贤日纪念仪式。

16. 华教发展策略座谈会

本会12月9日于巴生兴华中学举行华教发展策略座谈会，由主席叶新田主讲对“华教未来发展策略的看法和建议”，兼谈雪隆华校董联会当前的使命与任务。



▲ 2011年05月26日，雪隆华校董事会联合会第廿九届（2011年至2013年度）执行委员会合影。



▲ 2011年2月12日与董总、教总、董教总教育中心及新纪元学院五个团体，于董教总教育中心联办2011年辛卯年春节团拜。



▲ 2011年8月31日，本会总务柯建生（右二）于沙巴亚庇崇正中学举行群英宴仪式中，从董总署理主席邹寿汉（左三）手中接领主办2014年第八届马来西亚华文独中球类锦标赛大会旗。

# 霹雳华校董事会联合会

THE COUNCIL OF PERAK CHINESE SCHOOL COMMITTEES  
NO 63-B, TINGKAT 2, JALAN LEONG SIN NAM, 30300 IPOH, PERAK.

电话：05-2537691 传真：05-2537691

## 一、理事名表

霹雳华校董事会联合会（2011年至2012年度）理事

主 席：陈锦亮

第一副主席：刘东海

第二副主席：陈崇凑

总 务：李汉基

副 总 务：练金华

财 政：许宗祺

副 总 务：李国阔

理 事：张 华、苏荣生、王立光、李官仁、何有明、姚良长、胡森源、林多顺、  
林荣华、林金源、汤国振、彭运明、卢伙贵、刘泉来、萧国根、黄连水

## 二、2011年会务简报

日期	事项
3月28日	太平华联国民型中学举办增建新校舍落成晚宴。李敬辉、陈锦亮、许宗及练金华代表本会出席。
4月16日	召开理事会议，讨论召开本年度（选举年）会员代表大会事宜。
5月23日	召开新闻发布会，严正驳斥胡万铎充满敌意，诬蔑本会，歪曲事实之指责。
5月29日	召开本年度（选举年）会员代表大会，并顺利选出18位初选理事。
5月5日	召开理事复选会议，并顺利选出新一届理事如下： （一）主 席：陈锦亮 （二）第一副主席：刘东海 （三）第二副主席：拿督陈崇凑 （四）总 务：李汉基 （五）副 总 务：练金华 （六）财 政：许宗祺 （七）副 财 政：李国阔 同时，委任3位出任董总常委之代表如下： （一）陈锦亮 （二）张 华 （三）林荣华
6月8日	针对增江北区华小“新董事会”“企图篡位”一事，发表文告支持董总之坚定立场；同时，对篡位者提出严厉的谴责。
6月16日	主席陈锦亮出席由怡保培南独中主办之国语论坛比赛并致词。

6月17日	致函并期盼见霹雳州务大臣，以寻求解决州内华教困境之方案。
6月22日	致函全霹雳华校，以期各校协助，将填妥之调查表格寄回本会，以便收集有关资料。
6月27日	致函邀请州内华校董家教出席董总主席叶新田博士“当前华教发展与应对策略”汇报会。
7月3日	召开新届理事（第2次）会议。
7月19日	谒见霹雳州务大臣，并呈上有关州内华教所面对之课题，以期寻求解决方案。
7月24日	“当前华教发展与应对策略”汇报会成功举行。
8月21日	本会新届理事就职典礼暨筹募活动基金晚宴于实兆远葛尼市华小冷气礼堂成功举行，除了曼绒区热心华教人士热烈响应之外，本会各理事的表现令人失望。除了作为剪彩人之外，大部分都没有负起征询的责任。因此，成绩相信不会很理想；有关帐目留待工委会主席拿督陈崇奏报告。此外，交通部部长拿督斯里江作汉国会议员及董总主席叶新田博士为该就职典礼联合任监誓人，增光不少。
9月10日	召开霹雳州发展独中工委会会议。
9月22日	拉律马当区教师节晚宴。本会主席陈锦亮出席并致词。其他出席者为财政许宗祺、副总务练金华及理事胡森源。
11月1日	本会发表文告，谴责政府朝令夕改，强行实施国语教数理之政策。
11月17日	本会总务李汉基发表文告，指出经过查证后，有关对美罗路12碑华小校长之指责全为抹黑行动，并严厉谴责有关抹黑人士。
11月23日	本会发表文告，对临教被剥夺基本权利一事深表同情，并誓为他们之后盾，以还他们公道。
12月31日	召开理事会会议。



▲ 霹靂華校董事會聯合會于2011年8月21日舉行“新屆理事宣誓暨籌募活動基金聯歡宴會”拍攝的全体照。

# 檳威華校董事聯合會

THE PENANG AND PROVINCE WELLESLEY UNITED CHINESE SCHOOL  
MANAGEMENT ASSOCIATION

C/O PENANG CHINESE TOWN HALL

ROOM 10/1 ( TOP FLOOR ),

NO 22, JALAN MASJID, KAPITAN KELING, 10200 PULAU PINANG .

电话：04-2632212 传真：04-2632212

## 一、理事名表

檳威華校董事聯合會第29屆（2010年至2011年度）理事

主 席：楊雲貴

副 主 席：陳行慶、馬良生

總 務：許海明

副 總 務：蔡亞漢、莊其川

財 政：李添霖

中 文 書：李琴俠

國 英 文 書：黃永春

理 事：李文和、楊裕仁、黃錦溪、黃水芝、陳玟良、方振忠、林琮淞、陳開成、  
葉錫培、顏福和、陳良成、楊明富、張興發、葉世豐、莊昭評、王欽福、  
孫德來、黃大勝、陳榮端、李受廷、黃錫寬、歐康隆

查 帳：鄭奕樹、謝振發

## 二、2011年會務簡報

### 1. 董教總春節團拜

2月12日，董總、教總、董教總教育中心、新紀元學院及雪隆董聯會聯辦2011年春節團拜。本會聯合檳州校友會聯組車共10人出席假加影董教總教育中心C座UG層舉行的上述活動。全國各界人士踴躍出席，場面熱鬧。本會出席者有許海明、李添霖、莊其川、蔡亞漢及陳開成等。

### 2. 檳州獨中教育基金會會員大會

3月20日，檳州獨中教育基金會假檳城檳華校友會會所召開2011年會員大會，並選舉2011年至2012年新理事會。本會主席拿督楊雲貴被選為副主席。



3. 槟州政府制度化拨款予州内华文独中、华小、改制国民型中学、淡小、教会学生及人民宗教学校

槟州政府于2010年12月公布将于2011年制度化拨款1千2百万令吉予州内非政府学校。其中5所华文独中均分200万令吉，淡小（28所）获175万令吉。人民宗教学校（17所）获175万令吉，余额650万令吉则供90所华小。10所国民型中学及24所教会学校申请。华文独中，淡小及人民宗教学校，槟州政府于今年1月份拨予有关学校。华小、国民型中学及教会学校之申请截止日期为1月18日，槟州政府华校协调委员会的成员分组前往各有关学校观察申请项目，并经几次会议讨论后，槟州政府于3月26日及4月1日先后举行教会学校及华小和国民型中学移交仪式，槟州首长宣布有关款项将于4月中拨入各有关学校董事会户头。

4. 本会召开2011年常年代表大会

4月16日，本会假槟州华人大会堂会议厅召开2011年度常年代表大会。出席学校代表非常踊跃，经讨论后，大会一致接纳全年会务报告及全年财务报告，并通过四项提案。

5. 董总与各州属会第82次联席会议

4月30日，董总与各州属会第82次联席会议假吉兰丹哥打峇鲁Crystal Lodge Hotel 会议厅召开。本会庄其川及李添霖代表出席。

6. 董总2011年会员代表大会暨选举新一届常委州

6月12日，本会委派许海明、庄其川、李添霖、蔡亚汉及陈开成出席假雪兰莪加影董教总教育中心A401会议室召开之上述会议，选举结果，本会被选为常委州，并委派许海明、庄其川及李添霖担任董总常委。

7. 2011年度第19届全国独中国语论坛比赛（Zon A）区赛

6月15日，董总及国家语文出版局主催，本会主办并由大山脚日新华文独中协办上述赛会，顺利于日新华文独中冷气视听室举行。获得区内华文独中踊跃参与。由本会总务许海明主持开幕。各队表现素质显著提升，圆满成功。

8. 日新华文独中文华节开幕礼

7月9日，本会理事受邀出席大山脚日新华文独中举办文化节开幕礼。同时举行第15届商美班毕业展及日新独中网页推介礼。盛会上有义卖会及师生才艺表演，展现华文独中办学特色。

9. 董总首办华校先贤日

10月9日，董总首次主办“华校先贤日”，追思和感恩无数献身华教事业的先辈，本会全力支持这项深具意义的活动。本会号召多位理事及华教人士参与假加影董教总教育中心B座5楼大礼堂举行之庄严及隆重的追思仪式。当天出席者非常踊跃。

10. 董总与各州属会第83次联席会议

11月4日，董总与各州属会第83次联席会议于吉打州居林 Hotel Seri Malaysia 举行。与会代表皆受邀出席吉打州华校董事联合会55周年纪念晚宴。本会许海明、马良生、李添霖、叶锡培及黄水芝代表出席。

11. 槟城亚依淡抗日机工纪念碑美化工程

11月11日，槟城亚依淡抗日机工纪念碑举行重修美化工程完工并进行常年祭奉仪式。本会捐献2000令吉并积极参与及出席有关活动。

12. 槟州独中发展基金会

槟州独中发展基金会于5月30日、7月19日及11月17日先后于槟城槟华校友会会议室召开理事会会议，商讨有关槟州华文独中师资培训及五独中联办活动事宜。

13. 本会代表出席活动或庆典简报

(1) 3月12日，槟城修道院国民型中学新校舍落成开幕。本会主席拿督杨云贵代表出席。

(2) 3月12日，林晃昇逝世9周年纪念于富贵山庄举行公祭礼，本会许海明、庄其川及李添霖代表出席。

(3) 12月26日，槟州双溪六甲醒侨学校举行新校舍开幕典礼并于是日晚上举行盛大庆典宴会。本会受邀出席，总务许海明代表致词。





# 吉打州华校董事联合会

UNITED CHINESE SCHOOL COMMITTEES' ASSOCIATION OF KEDAH

NO 79B, TAMAN THEAN PENG, KAMPUNG BERJAYA,

05150 ALOR SETAR, KEDAH.

电话：04-7328320, 013-4888136 (李衍旺博士) 传真：04-7328320

电邮地址：leeyeanwang@gmail.com

## 一、理事名表

吉打州华校董事联合会第27届(2011年至2013年度)全体理事

会务顾问：傅振荃

法律顾问：戴再法、罗敬赢、陈运裕

主席：陈国辉

副主席：许锦秋、庄俊隆、陈运裕

总务：李衍旺

副总务：陈星彦

财政：许永嘉

副财政：张柏翡

中文书：陈田利

英巫文书：洪洗才

理事：林明利、陈贵源、林玉唐、张槌汶、林秋玉、黄印全、潘光耀、陈金发、  
邱秋耀、陈星华、林江溪

查账：苏联侨、王惠诗

受委理事：王祥德、陈君杰、林清寿、江明泽、王惠卿

## 执行小组

主席：陈国辉

副主席：许锦秋(吉北)、庄俊隆(吉中)、陈运裕(吉南)

总务：李衍旺

财政：许永嘉

注册及章程小组主任：洪木安

校产及校地小组主任：陈贵源

独中及国中事务小组主任：林清寿

教育、体育及文化小组主任：王祥德

- (i) 注册及章程小组  
主 任：洪木安  
副主任：李衍旺
- (ii) 校产及校地小组  
主 任：陈贵源  
副主任：王慧诗
- (iii) 独中及国中事务小组  
主 任：林清寿  
副主任：洪洸才
- (iv) 教育、体育及文化小组  
主 任：王祥德  
副主任：陈君杰

## 二、2011年会务简报

1. 5月5日，于本会会所召开新闻发布会，公布协助缴交吉打州华小所拖欠电费的学校名单及数额。本会经过和州政府的联系后，成功说服州政府拨出200千协助州内华小缴交所拖欠的电费。
2. 5月13日，假峨仑中华学校举办华教课题讲座会，由董总主席叶新田博士担任主讲。
3. 5月20日至21日，假双溪大年老街场学校主办吉打州华小教师舞蹈培训营，共有80位老师踊跃参与。
4. 6月23日，出席由本会赞助的2011年度第8届吉打州华文小学华语诗歌朗诵比赛，地点为双溪大年新光学校。出席代表：陈国辉，陈运裕，庄俊隆，李衍旺，陈贵源。
5. 6月25日，出席由本会赞助的2011年度吉打州华小华语演讲暨笔试比赛。本会教育及文化小组主任王祥德代表出席致词及颁奖。
6. 7月26日，会见土地局副局长，商讨州内“半津华小”所拖欠地税事宜。发现州政府早在1993年就通过豁免州内53所“半津华小”缴付地税。出席者：陈国辉，许锦秋，庄俊隆，李衍旺，许永嘉，王祥德，陈贵源。本会过后不断跟进此事，终于让州内华小（在名单内的都无需缴交地税，地税单也重新更新为没拖欠）。还有四间华小因为已搬迁而校地已换，需要再跟进处理。
7. 9月30日，本会吉北华教发展工委与吉北华小教师会联办“2011年吉北区华小中华民间舞蹈观摩赛”，共有15支队伍参与。
8. 10月6日，本会吉南华教发展工委与吉南华小教师会联办“2011年吉南区华小中华民间舞蹈观摩赛”。

9. 10月7日，本会吉中华教发展工委与吉中华小教师会联办“2011年吉中区华小中华民间舞蹈观摩赛”。
10. 10月27日，吉打州董联合会举办“2011年吉打州华小中华民间舞蹈观摩赛总决赛”。在吉南居林华人体育馆盛大举行。
11. 11月4日，举办吉打州董联合会55周年会庆，在吉南居林华人体育馆盛大举行。宴开百席。
12. 12月7日，吉打州董联合会联合新纪元学院开办教育专业文凭培训课程开幕典礼。已于今年12月5日在亚罗士打新民独中开课。共有22位学员参与该课程。



▲ 吉打州华校董事联合会第27届（2011年至2013年度）全体理事合照。

# 玻璃市华校董事联合会

UNITED CHINESE SCHOOL COMMITTEES' ASSOCIATION OF PERLIS

C/O SRJK (C) KHOON AIK

JALAN RAJA SYED ALWI, 01000 KANGAR, PERLIS.

电话：04-9761339 传真：04-9760694

## 一、理事名表

主席：许高廷

副主席：李仁春

秘书：黄国鸿

财政：陈开平

委员：陈伟聪、吴良平、罗志兴、林辉初、林伟民、黄兴发

## 二、2011年会务简报

日期	事项
2月3日	出席玻州马华新春大团拜。
2月17日	出席观礼玻州德教会举行“新届理事就职礼”。
2月19日	出席玻州华堂举行“灵兔迎春庆元宵”。
2月20日	出席玻璃市马来西亚大学举办“新春晚会”。
6月12日	出席2011年董总会员代表大会。
7月9日	出席玻州华堂主办“全国旧曲重温华语歌唱比赛”。
7月19日	出席德教会阁庆。
8月8日	出席新民校友会会庆。
8月17日	出席吉坡潮州会馆主办“联欢宴会”。
8月26日至27日	与玻州华校教师公会联办“第27届全国华小华语演讲暨笔试比赛”本会并资助2万5千令吉作为活动经费。
9月8日	出席玻州社团注册局举办“社团注册局总监与州内注册团体交流会”。
9月18日	出席佛学会举办“护法行”。
9月18日	出席福建会馆会庆。
10月23日	参与玻州华堂“华总行”。
11月25日	出席中华工商总会“与反贪委员会交流会”。
11月26日	出席十字港新邦华小举办“一个大马晚宴”。
12月22日	出席玻州华堂庆祝冬至所主办“暖暖冬日春意情”美食之夜。

# 吉兰丹州华校董事教师联合会

KELANTAN CHINESE SCHOOL COMMITTEE' AND TEACHERS ASSOCIATION.  
 LOT PT 152, TINGKAT 3, JALAN CHE SU, Sek 9, 15000 KOTA BHARU, KELANTAN.

电话：09-7486622 传真：09-7481773

电邮地址：kenten773@yahoo.com（主席），kokomeng@yahoo.com（秘书）

## 一、理事名表

吉兰丹州华校董事教师联合会第27届（2010年至2011年度）理事

- 顾 问：黄昆福、陈子儒、陈国华、吴智儒、傅信强、余秀玲
- 主 席：陈永生
- 署理主席：黄博淳
- 副 主 席：黄贞炮
- 秘 书：符来明
- 副 秘 书：陈淑玲
- 财 政：刘亚忠
- 副 财 政：李斯衍
- 理 事：冯金海、吕辉石、赖秀美、杨锦荣、陈亚超、萧志强、张 玉、  
黄素芬、曾绿英、林敏萍
- 查 账：黄贞进、刘国健

## 二、2011年会务简报

序	日期	项目	地点	主办单位
1	3月25日	2011年会员大会	中华华小爱心轩 举行	丹华校董教联合会
2	4月29日	华校专题交流会	福建会馆举行	董总主催，丹华校 董教联合会主办
3	4月30日	董总与各州属会第82次 联席会议	豪晶酒店举行	董总主催，丹华校 董教联合会主办
4	7月29日	庆祝成立57周年会庆暨2011 年全丹华校教师节联欢晚宴	万丽酒店举行	丹华校董教联合会



◀ 7月29日  
 庆祝成立  
 57周年会  
 庆暨2011  
 年全丹华  
 校教师节  
 联欢晚  
 宴。

# 彭亨州华校董事联合会

THE UNITED CHINESE SCHOOL BOARD OF MANAGERS PAHANG

NO 50, TINGKAT 1, JALAN GAMBUT, 25000 KUANTAN, PAHANG.

电话：09-5563456 传真：09-5563457 电邮地址：ucsphg89@yahoo.com

## 一、理事名表

彭亨州华校董事联合会第十一届（2011年至2013年度）理事

永久名誉主席：陈玉康

名誉顾问：黄道坚

主席：林锦志

署理主席：卢宇廷

副主席：林玉贵、吴茂明、邹昭盛

秘书：苏文辉

副秘书长：吴瑞彪

财政：钟文福

副财政：覃贵有

理事：卢永绥、余梁捷、张振明、陈亚斯、梁达志、吴世裕、莫桂方、  
罗森、黄志明、蔡亚财、陈乃九、黄观明、胡玉华、陈秋宏、  
罗秀隆

查账：杜金诗、黄伟民

## 二、2011年会务简报

1. 5月15日在关丹举行本会会员代表大会并进行改选。
2. 5月23日，本会理事与校长职工会彭亨分会及彭亨教联会理事在关丹共进晚餐及联席会议，并讨论6月25日举办的州级全国华小华语暨笔试比赛。
3. 本会理事于6月18日出席由东彭发展华小工委与关丹永春会馆教育组联办的“平反林连玉运动”之讲座及明信片签名运动推介礼。
4. 由本会及彭亨华校教师公会联合会主办第27届全国华小华语演讲暨笔试比赛，彭亨州级赛在6月25日，假文德甲中华（一）校礼堂举行。
5. 7月2日，本会理事及东彭发展华小工委成员在周国良先生的穿针引线下，拜访了关丹Paya Besar区国会议员。大家相互交流，并讨论了有关华教课题及申办关丹独中事宜。
6. 7月8日出席吉兰丹中华独中“2011年十大义演”筹款晚宴，并在9日上午与教务处主任、舍务处副主任及本会保送生进行交流以了解该校教学及保送生学习状况与进展。

7. 7月9日，联办台湾明道大学留台升学说明会。
8. 7月11日，本会与彭亨老友会联办马来西亚青年与学生民主运动（学运）全国巡回大专入学活动讲座会。
9. 8月12日，本会副主席邹昭盛先生、文冬县发展华小工委会主席陈亚斯先生出席在文冬竞智华小举行的迁校交流会。出席者包括蒲种竞智华小建委会一行人、董联会代表及原校董事。
10. 8月14日，在文德甲双喜楼酒家为前任主席黄道坚先生举行退休欢送宴，感谢他多年来为本会、教育界、华教及国家所做出的无私贡献及牺牲。
11. 本会主席林锦志先生及副主席吴茂明先生于8月15日拜访瓜拉立卑中华小学，以了解该校被委派不谙华语的教师教导低年级的英文课程。据了解，该名教师的素质不甚理想，英语表达能力也面对困难。
12. 本会于8月22日召开记者招待会，促请教育部副部长拿督魏家祥关注华小英文教师不谙华语的情况。根据本会所搜集的资料，这批立卑师训刚毕业的22名教师当中，有12名分别在立卑及劳勿县七间华小进行实习三个月。其他的将被派至其他华小进行实习，而这批英文组的教师（只有一名华人）没有副修华文之余，也不谙华文。
13. 9月26日，本会主席林锦志先生、副主席邹昭盛先生、文冬县发展华小工委会主席陈亚斯先生及竞智华小的董事们前往雪兰莪蒲种，以视察有关校地。
14. 本会独中保送生计划委员会于12月8日，在本会会议室召开会议遴选2012年度独中保送生。今年共有15位来自州内各县的华小毕业生提出申请。经过谨慎审核后，共录取9位家境清寒的小学毕业生。他们将会分别被保送至国内各独中就读。
15. 12月9日至12日，在关丹士满慕华小举办2011年度“蜕变展翅”独中保送生生活营，并在12月10日晚上8时举行颁奖典礼暨第十四届毕业典礼。此次生活营约有百人参加，包括一些毕业保送生前来协助、参与。

► 关丹士满慕华小第十四届毕业生与领养人合照。



◀ “蜕变展翅营”成员与来宾大合照。

# 砂拉越华校董事联合会总会

THE SARAWAK UNITED ASSOCIATION OF CHINESE SCHOOL

BOARDS OF MANAGEMENT

LOT 158, 1ST FLOOR, JALAN CHIN CHIN ANN,

93100 KUCHING, SARAWAK, MALAYSIA.

电话：082-254996 传真：082-425996 电邮地址：scsbm@streamyx.com

## 一、本会属下会员：2个

1. 砂拉越华文独立中学董事会联合总会
2. 砂拉越州津贴华文小学董事联合会总会

## 二、理事名表

砂拉越华校董事联合会总会

第六届理事会名单（2011年至2012年度）理事

主 席：刘利民

署理主席：刘天亮

副 主 席：李孔森、黄益隆

秘 书 长：蔡文铎

副 秘 书：梅岚淙

财 政：黄良杰

副 财 政：温和荣

理 事：黄平心、贝文美、黄冠俊、许守良、郭翼升、贝建安、郑自勉

## 三、2011年会务简报

### 1. 砂拉越华文独中董事会联合总会

#### 1.1 统计2011年14间独中学生人数。

2011年1月3日为新学年首日。本会秘书处统计与收集了2011年砂州14间独中的初一新生人数及全校学生人数。兹将2010/2011学生人数比较表列如下，以供参考：





学校名称	初一新生人数			全校学生人数		
	2011年	2010年	增+/减-	2011年	2010年	增+/减-
古晋一中	323	292	+31	1356	1282	+74
古晋三中	47	42	+5	221	182	+39
古晋四中	40	24	+16	123	110	+13
石角民立	40	45	-5	139	154	-15
西连民众	22	15	+7	80	81	-1
泗里奎民立	24	14	+10	80	61	+19
诗巫公教	162	201	-39	911	919	-8
诗巫黄乃裳	60	79	-19	416	423	-7
诗巫光民	19	9	+10	80	79	+1
诗巫公民	16	20	-4	97	85	+12
诗巫建兴	22	21	+1	62	46	+16
民都鲁开智	94	120	-26	494	493	+1
美里培民	145	151	-6	628	554	+74
美里廉律	439(注一)	320	+119	1505	1412	+93
总计	1440	1353	+100	6179	5881	+311

注：（1）美里廉律——2011年初一为生为 284，过渡班：155人。

（以上资料仍由秘书处以调查表格方式所获得的数据。更新日期：2011年1月25日）

#### 1.2 砂木材公会第7次捐款予全砂14间独中及本会（1月25日）

2011年1月25日，砂木材公会第7次捐献35万令吉予全砂14间独中及本会，作为办学经费及培训独中师资经费。14间独中董事会代表出席了当日上午在STA大厦举行的捐款仪式并领取捐款。本会感谢砂木材公会热心教育，资助民办独中，希望14间独中董教将独中办得更好，以免辜负捐款人的期望。

#### 1.3 第12届第1次会员代表大会（3月26日）

本会于2011年3月26日召开第12届第1次会员代表大会，14间独中的17名代表出席大会。

#### 1.4 与全国董总举行交流会（3月26日）

由董总主席叶新田博士率领的18人访问团于2011年3月25日至28日到砂拉越拜访独中与华小，并于本地华教团体举行交流。访问团在3月26日至27日在诗巫拜访期间，成功于3月26日与本会、砂拉越津贴华小董联会、诗巫省华文独中董联会体举办了一项交流会，以更深入了解砂州华教发展概况。

1.5 砂人联党拨款50万令吉予全砂14间独中（3月19日）

2011年3月19日，砂人联党拨款50万令吉予全砂14间独中，作为办学经费之用。14间独中董事会代表出席了当日上午在该党会所举行的捐款仪式并领取捐款。

1.6 2011年砂拉越区独中马来西亚文和初中数学教师教学观摩会（4月15日至16日）

本会与董教总独中工委教师教育委员会成功于2011年4月15日至16日联办“2011年砂拉越区独中马来西亚文和初中数学教师教学观摩会”此项观摩会由古晋一中负责承办，吸引了来自全砂8间独中的25名教师参与。两天的教学观摩会,教师们都获益良多。

1.7 西马教育访问考察团（4月26日至28日）

本会为推进本地区华文独中教育的发展，成功于2011年4月26日至28日赴西马考察独中。这次西马独中的访问，是透过董总行政部的妥善安排，所考察的独中对象，有檳城钟灵独中、金宝培元独中、怡保育才独中和巴生光华独中、兴华独中以及檳威华校董事联合会。本会在访问独中的同时，也与该校举行交流会，从中更深入了解该校的办学方针与理念、招生策略和学校管理等，进而为砂州的独中提供宝贵的办学和招生经验交流。这次访问团获得砂州14间独中的积极响应，全砂8间独中共派出19名代表报名参加此项活动，由天猛公刘利民会长亲自率领。



◀ 4月26日访问钟灵独中。



◀ 4月28日拜访巴生兴华独中。

## 1.8 2011年独中统考砂拉越州考试主任及各区主任（2011年5月12日）

董总考试局委任黄平心秘书为2011年37届高初中统考及第19届技职科统考砂拉越州考试主任，并任古晋、诗巫、美里、泗里奎及民鲁都五地“区考试主任”，以负责本州各个考场试卷的护送与答卷的回收。各地“区考试主任”名单如下：

序	区域	区考试主任姓名
1	古晋	薛嘉元
2	诗巫	沈利衡
3	美里	黄声清
4	泗里奎	陈国芬
5	民都鲁	刘翔忠律师

## 1.9 全砂独中球类比赛（6月10日至11日）

由本会主催，诗巫公教中学承办的第一届全砂独中球类比赛成功于2011年6月10日至11日在诗巫举行，获得州内8间独中逾三百位学生参赛。参赛独中包括诗巫的公教中学、黄乃裳中学、光民中学、美里培民中学、廉律中学、民都鲁开智中学、古晋中华第一中学及泗里奎私立中学。第一届全砂独中球类比赛项目包括篮球，羽毛球，乒乓及排球，各球类分男女组。冠、亚队伍将代表砂州出征8月27日至31日在沙巴崇正中学举行的全国独中比赛。经过两天的比赛，各组成绩列如下：

项目	组别	冠军	亚军	季军
篮球	男子组	美里廉律	诗巫公教	民都鲁开智
	女子组	美里廉律	古晋一中	诗巫公教
排球	男子组	美里廉律	古晋一中	美里培民
	女子组	古晋一中	美里培民	民都鲁开智
乒乓	男子组	古晋一中	美里廉律	诗巫黄乃裳
	女子组	诗巫公教	古晋一中	诗巫光民
羽球	男子组	美里廉律	诗巫公教	民都鲁开智
	女子组	美里廉律	诗巫公教	民都鲁开智

## 1.10 砂拉越中华工商联合会拨款15万令吉予本州14所独中（6月24日）

砂拉越中华工商联合会于2011年6月拨款15万令吉资助州内14间华文独中。兹将各校所获得的款额列如下：

序	学校名称	资助金额RM
1	古晋中华第一中学	26,626.09
2	古晋中华第三中学	6,539.56
3	古晋中华第四中学	5,179.53

4	西连民众中学	4,394.89
5	石角国立中学	5,615.44
6	泗里奎国立中学	4,394.89
7	诗巫公教中学	18,919.28
8	诗巫黄乃裳中学	10,253.47
9	诗巫光民中学	4,394.89
10	诗巫公民中学	4,691.32
11	诗巫建兴中学	4,071.05
12	民都鲁开智中学	11,596.06
13	美里培民中学	13,810.46
14	美里廉律中学	29,503.07
共计		150,000.00

#### 1.11 全国独中球类比赛（8月27日至31日）

第七届（2011年）马来西亚独中球类比赛于2011年8月27日至31日在沙巴崇正中学举行。砂州共有4间独中派出14队伍（公教4队，廉律6队，培民1队，一中3队）约150人参与其盛。比赛结果，古晋一中获得乒乓女子组第4名，廉律中学获得篮球男子组第1名，篮球女子组第4名，羽球男子组第1名，羽球女子组第2名，为本州争取不少的荣誉。

#### 1.12 《中华人文思想与现代管理》书籍（9月7日）

由董总主席叶新田博士所译著的《中华人文思想与现代管理》共四册，是收集了儒家的《大学》、《中庸》、老子的《道德经》以及《孙子兵法》等经典译作，并根据译者对现代管理的专业知识的掌握，以古为今用推陈创新的原则，把上述儒家、道家、《易经》及《孙子兵法》经典中的人文与管理思想精华应用到现代管理。天猛公刘利民会长购买书籍，并分赠给砂州14间独中和诗巫图书馆，供师生和社会人士参考之用。

#### 1.13 中医养生秘诀讲座及义诊（11月1日至2日）

由马来西亚拉曼大学主催，本会主办的“中医保健讲座-中医养生秘诀”成功于2011年11月1日（星期二）举行。主讲人：翟亚春教授，医学博士，拉曼大学保健科学学院中医系主任。同时，在次日（11月2日）为大众人士义诊，反应热烈。

#### 1.14 2011年上海教育访问团（12月4日至11日）

本会成功于2011年12月4日至11日赴往上海考察“成功教育”教育革模式的理念和实践经验。访问团是由天猛公刘利民会长亲自率领的33团员队伍，拜访了上海市人民政府侨务办公室、上海市教育委员会、上海市闸北区侨务办公室、上海市闸北区教育局、上海市闸北第八中学、上海市成功教育东沟实验学校、上海市成功教育三

灶实验学校、上海复旦大学，并在访问期间，也和在上海留学的砂拉越同学聚餐，师生在异乡相聚，场面温馨。这次访问团成员除了为本会领导和秘书处职员和随团记者之外，砂拉越9所华文独立中学也派出董教成员参与其盛。



▲ 上海市闸北八中校长刘京海（左3）赠送成功教育书籍予本会。



▲ 访问上海市成功教育东沟实验学校，全体团员与接待单位合影。

## 2. 砂拉越州津贴华文小学董事联合会总会

1. 1月16日，由晋汉省华小董联会和答邦中公搬迁及重建委员会负责筹建的答邦中华公学举行重建新校舍落成礼，开幕嘉宾为我国首相拿督斯里纳吉。该校历时三年，共花费9百多万令吉。
2. 1月19日，国会后座委员会主席兼民都鲁国会议员拿督斯里张庆信于答邦重建新校舍落成礼晚宴上，向建委会主席刘天亮先生移交1百万令吉（前后共捐出2百万令吉）。
3. 3月19日，首相拿督斯里纳吉假古晋希尔顿酒店向建委会主席刘天亮先生移交二百万令吉的建校基金。
4. 4月30日，本会假诗巫与加帛省华小董联合会四楼会议厅召开第11届第一次会员代表大会，由晋汉省华小董联合会会长刘天亮接任下届（2011年至2013年度）之会长职。

5. 7月15日晚，本会假古晋天阁酒楼举办2011年度砂州华小学生学术比赛迎宾宴，主宾为砂州第二财长拿督斯里黄顺舸。
6. 7月16日，假古晋大洲酒店举办第19届砂州华小华语笔试比赛、第13届砂州华小华语书法比赛、第19届砂州华小华语演讲比赛暨2011年砂州华小华语歌唱比赛。
7. 7月16日晚，假The Stampark Club, Taman BDC举行学术比赛之颁奖晚宴，主宾为联邦工程部副部长拿督杨昆贤。
8. 8月16日下午3时正，本会前往中国驻古晋总领事馆礼貌拜会并呈交信函予李树钢总领事，希望在往后能继续得到总领馆的支持和协助。当天出席者包括：刘天亮、蔡文铎律师、田承志、黄益隆、陈孟湖和贝文美。
9. 8月22日下午3时，本会代表前往拜会砂州教育局局长阿迪拉阿当并呈交备忘录，反映华小所面对的数项问题，包括反对华小成立家教协会、争取拨款和恳请伸缩性处理校长“越省调职”等。
10. 8月23日下午3时，本会一行人在会长的率领下前往吉隆坡拜会联邦教育部副部长拿督魏家祥博士，并呈交一份备忘录，内容如下：
- 反对在华小成立家教协会。
  - 水电费问题。
  - 要求拨款给有危楼问题的华小。
  - 要求拨款急需拨款维修和重建的华小。
  - 不谙华文应不被允许担任华小校长。
  - 应尽速填补校长、主任和老师的空缺。
  - 内陆华小教师应给予额外津贴。
- 当天出席者包括：
- 晋汉省代表：刘天亮、蔡文铎律师、田承志、贝文美、谢维光
- 斯木省代表：甲必丹郭翼升
- 美里省代表：甲必丹梅岚淙
- 诗巫与加帛省代表：许守良、池德轩、张鹤岑
- 砂教联主席：池凤德
11. 8月24日下午1时30分，会长刘天亮、秘书长蔡文铎、财政田承志、理事贝文美等于会所召开记者招待会，就拜会教育部副部长拿督魏家祥博士事宜作出如下报告：
- 拿督魏将特别关注危楼问题，并列个案处理。
  - 凡华小旗下的学前教育班均可享有联邦政府的津贴。
  - 校董会坚决反对华小成立家教协会，并得到了拿督魏的理解。
  - 不谙华文不可担任华小校长。
  - 申请多次被拒的古晋中华小学第三校的大型多用途礼堂获得拿督魏的正面回应。

- f. 拿督魏要求董联合会协助教育部鉴定相关资料，以便重新规划区域受惠的华小，并提供应该获得额外津贴的学校名单，以让内陆执教的华小教师获得更公平的对待。
12. 9月5日，本会就教育部催促华小成立家教协会事宜发出调查表格，请各省董联合会负责处理。
  13. 10月5日，由全国董总和砂拉越华校董总主催、本会协办之“强化华校董事会运动”交流会，于2011年10月21日至24日在本州举行5场，地点分别为古晋省、斯木省、诗巫与加帛省、民都鲁省和美里省，并由各省津贴华小董联合会负责承办。
  14. 10月24日下午3时，本会假美里地宫酒店会议厅举行交流会，与砂州内阁高级部长拿督斯里黄顺舸进行交流，并提呈备忘录。
  15. 11月4日，本会向州教育局局长提呈反对在有校董会的华小成立家教协会的信函，随函附上从各省华小董联合会收集的反对成立家教协会的信件。该信件的副本有两份，分别提呈给教育部副部长拿督魏家祥博士和砂州高级部长拿督斯里黄顺舸。
  16. 11月6日上午11时，本会假民都鲁省豪华大酒家会议厅召开理事会特别小组会议，就教育部要求华小尽速成立家教协会事宜和如何举办往后的全砂活动或竞赛事宜进行探讨。
  17. 11月6日，由本会及砂拉越华小教师会联合会主催，民都鲁省津贴华小董事联合会及民都鲁华小教师会主办的2011年第三届全砂华小学生歌唱比赛与第五届全砂华小学生华族舞蹈比赛假民都鲁省豪华大酒楼盛大举行。
  18. 11月16日下午3时30分，本会属下之各省华小董联合会代表前往砂州部长大厦面会拿督斯里黄顺舸高级部长和砂州教育局局长，就联邦教育部要求在有成立校董会的华小成立家教协会事宜提呈反对文件。
  19. 11月16日，本会陪同砂拉越津贴华小董事联合会总会理事前往部长大厦与拿督斯里黄顺舸高级部长、拿督李景胜助理部长及本州教育司与其他教育部官员会面交流，并达致下列共识：
    - A. 州教育局不会严格执行有关12月1日前必须成立家教协会的指令，该局不会对不成立家教协会的校长采取行动，各校可维持现状。
    - B. 州教育司也告知，在事情未明朗化之前，不要在明年正月份向学生收取杂费（电脑费除外），若在开学较后时征收建筑或维修费，应使用各校校董会收据。
    - C. 州教育司也告知今年将有66名具有大马教育文凭华文资格的师训毕业生被派往全砂各地的华小执教，以缓和或暂时解决华小师资短缺问题。

# 沙巴州华文独立中学 董事会联合总会

THE UNITED ASSOCIATION OF PRIVATE CHINESE SECONDARY SCHOOL  
COMMITTEES, SABAH ( SABAH DONG ZONG )

LOT 26 & 27, 3RD FLOOR, BLOCK E, DAMAI PLAZA, PHASE 3, LUYANG,  
88300 KOTA KINABALU, SABAH.

P.O. BOX 21190, LUYANG, 88769 KOTA KINABALU, SABAH.

电话：088-211151 传真：088-263045

电邮地址：dongzon1@gmail.com

## 一、理事名表

沙巴州华文独立中学董事会联合总会第17届（2011年至2013年度）理事

主 席：刘瑞发

署理主席：杨菊明

副 主 席：罗德明、戴贵祥、周惠卿

秘 书 长：林涌斌

副 秘 书：张文超

财 政：钱久思

理 事：方德宇、刘乾祥、林雅敏、谢瑶、蔡贵恒、徐满和、温光和、杨春仪、  
张涓发、黄得允、吴晓娟

## 二、2011年会务简报

### 1月份

1月29日 由于全国董总急催关于本会对于该会的修改章程一案，本会主席丹斯里刘瑞发局绅、署理主席拿督杨菊明以及秘书长钱久思通过该修改章程建议，惟提出不同意委任6名华教热心人士机构代表为委任常务委员。

### 2月份

2月21日 本会主席丹斯里刘瑞发局绅及秘书长钱久思代表出席位于凯城酒店由中华工商总会所设午宴接待教育部副部长魏家祥博士，并移交300万迁校基金给启华小学。





2月27日 本会召开第十六届第九次理事会会议。

### 3月份

3月8日 全国独中球类赛事沙巴区初赛代表学校在本会会所召开会议。

3月20日 召开特别代表大会，对章程细则作出讨论及修改。

### 4月份

4月8日 主席丹斯里拿督刘瑞发局绅出席并主持2011年中国高等教育展新闻发布会，并在发布会上代表全国董总主席叶新田博士发言。

4月15日 主席丹斯里拿督刘瑞发局绅连同署理主席拿督杨菊明、副主席罗德明、副秘书长张涓发、理事甲必丹黄德允及林雅敏，出席假兵南邦五月花餐厅为中华人民共和国驻古晋总领事馆谢福根总领事的卸任欢送晚宴。

4月16日 主席丹斯里拿督刘瑞发局绅受邀出席位于亚庇星城会展中心的“沙巴华幼的挑战与前瞻研习会”开幕礼，是晚出席“沙巴华幼之夜——沙巴华幼5年（2011年至2015年）发展目标”推展晚宴。

4月20日 主席丹斯里拿督刘瑞发局绅晚间代表全国董总主席叶新田博士出席位于云华酒店的“2011年中国高等教育展”迎宾宴并致词。

4月21日 主席丹斯里拿督刘瑞发局绅代表全国董总主席叶新田博士出席位于沙巴崇正中学兆龙堂举行的“2011年中国高等教育展”开幕仪式并致词。

### 5月份

5月1日 召开第十六届第二次常年代表大会暨选举。

5月9日至 假亚庇云华酒店设宴欢迎全国董总沙巴访问团到访沙巴州。是次交流访问的  
5月12日 中学有沙巴崇正中学、亚庇建国中学、山打根育源中学、斗湖巴华中学及部分华文小学。沙巴各区理事及华小工委会员负责接待及安排交流拜访事宜。

5月19日 呈报2010年度报告予社团注册局。

### 6月份

6月2日 深圳侨办蓝粤春副主任一行十三人来访沙巴。下午3点，假沙巴崇正中学礼堂，本会与中国深圳侨办举行对话会议，以商讨与策划双方未来的交流活

动。会议是由署理主席拿督杨菊明主持。本会并于当晚假路阳新旺角酒楼设宴欢迎来宾。是日受邀的团体包括沙巴董联会、沙巴华幼董联会及教总。主席丹斯里拿督刘瑞发局绅报销当晚一半的宴请经费。

- 6月12日 主席丹斯里拿督刘瑞发局绅、署理主席拿督杨菊明及副主席周惠卿出席假加影董教总教育中心举行的2011年度董总会员代表大会暨选举新届常委州。
- 6月13日 署理主席拿督杨菊明、副主席周惠卿及秘书长林湧斌礼貌拜会首长署助理部长拿督丘克海，并诚邀主持本会理事就职典礼。
- 6月17日 晚上7时，假路阳亚庇海王城举行本会第十七届理事会宣誓就职典礼，邀请首长署助理部长拿督丘克海主持；主席丹斯里拿督刘瑞发局绅主持第十五届华小工委会宣誓就职仪式及署理主席拿督杨菊明主持第十届华幼园长活动委员会宣誓就职典礼。
- 6月26日 主席丹斯里拿督刘瑞发局绅当选全国董总常务委员会副主席；署理主席拿督杨菊明出任常务委员。

#### 7月份

- 7月10日 主席丹斯里拿督刘瑞发局绅与副主席周惠卿于上午出席假加影董教总教育中心举行的第21届董教总独中工委会全体工委第4次会议，下午出席第28届董总常务委员会就职典礼。
- 7月17日 本会进行第十七届第一次理事会会议。
- 7月28日 全国董总委员礼貌拜会教育部副部长魏家祥，出席的有董总主席叶新田博士、署理主席邹寿汉、副主席暨沙巴独中董总主席丹斯里拿督刘瑞发局绅等。在该礼貌拜会中，双方针对我国与中国双方承认学位、华小水电费问题、华小董事会签署学校支票等事宜进行讨论。

#### 8月份

- 8月11日 本会接获沙巴教育局回函表示，2011年PMR将不收取额外的费用，沙巴教育局将于2012年开始向本会属下9校征收65令吉报名费。
- 8月27日 由全国董总主催、沙巴独中董总主办、沙巴崇正中学承办的2011年第七届全国独中球类赛事，假沙巴崇正中学大操场举行开幕仪式，拿督彭恩荣主持开幕并由本会主席致开幕词。

#### 9月份

- 9月6日 发函广东省海外交流协会范培秘书长，要求实现交流会上原则上所应允的项目，如捐赠书籍及音乐器材、相关的师资培训等。

- 9月14日 拿笃中学徐亚烈校长及郑江基董事参加由中国海外交流协会主办的海外华校董校长访华团。
- 9月17日 周惠卿副主席代表主席出席假斗湖美沁海鲜冷气餐厅举行的本会与新纪元学院联办的第四届教育专业文凭课程毕业典礼，并在毕业典礼上致辞，随行的有秘书长林湧斌及执行秘书张德辉。
- 9月22日 接获沙巴电力局的回函告知，由于本会属下9所独中不符合他们所罗列的条件，（任何得到政府全额或部分经济资助的教育机构才能获得本公司所提供的教育机构电费10巴仙折扣），故不接受我们的申请。

#### 10月份

- 10月29日 主席丹斯里拿督刘瑞发局绅受邀出席由中国国务院与海外交流协会主办的第二至11月3日 届世界华文教育大会。此次在西安举行的华文教育大会，主席荣获由大会表彰的“热心海外华文教育杰出人士奖”，这也是此届沙巴的唯一获奖人。

#### 11月份

- 11月11日 主席丹斯里拿督刘瑞发局绅连同署理主席拿督杨菊明、秘书长林湧斌、财政钱久思、理事林雅敏、理事甲必丹黄德允及执行秘书钟斯麟，假亚庇凯悦大酒店拜会中国驻古晋李树钢总领事及何一帆领事。交流会上，本会提呈了部分属下独中、华小及华幼的部分需求并获得总领事的应允，表示以后双方将更密切的交流以增进华教事业的发展。
- 11月23日 主席丹斯里拿督刘瑞发局绅出席政府2011年度常年拨款给非伊斯兰教宗教团体以及各源流学校仪式并致词。本会属下九间独中均有委派董事人员代表出席此项拨款仪式。
- 11月23日 本会属下九间独中校长受邀出席由中国海外交流协会主办的2011年马来西亚华校校长培训班，参与者张碧玉校长、丘和新校长、王彩珍校长、李爱玲校长当日抵达四川大学进行培训。

#### 12月份

- 12月5日 本会与新纪元学院联合主办的第一届马来文教育专业文凭课程第二阶段假建国中学进行。



▲ 沙巴州华文独立中学董事会联合总会第17届理事会就职典礼。



▲ 沙巴州华文独立中学董事会联合总会与董教总新纪元学院联办的第一届马来文教育专业文凭课程第二阶段结业学员合影。

# 董教总文告、声明

◎ 资料与档案局 整理

序	日期	摘要
1.	2011年1月5日	针对柔佛州教育局在新学年开学前几天指示麻坡等县各华小实行缩班措施发表文告。
2.	2011年1月11日	针对教育部副部长魏家祥宣布筹组“马来西亚华文教育理事会”的事宜，发表文告说明事情来龙去脉。
3.	2011年3月27日	针对首相纳吉表示政府决定承认并录取在大马教育文凭（SPM）中考获国文优等及英文及格，同时在独中高中统考（UEC）获至少3科优等的独中生方可进入师训，以在毕业后执教华文科发表文告。
4.	2011年3月30日	针对独中统考考生申请师训须有大马教育文凭（SPM）英文及格一事发表声明。
5.	2011年3月31日	针对教育部考试局建议废除国中预备班，改以小学六年级留级制取代事发表文告。
6.	2011年4月1日	针对马中两国政府即将签署马中大学学位互相承认的协议书发表文告。
7.	2011年5月21日	针对公共服务局在处理大马教育文凭（SPM）毕业生申请今年公共服务局奖学金分配问题发表文告。
8.	2011年6月6日	针对吉隆坡增江北区华小董事会成员名单闹双胞胎事发表文告。
9.	2011年7月26日	针对彭亨陈玉康局绅向报界发表公开信一事，发表文告给予答复，以正视听。
10.	2011年8月1日	针对柔佛州苏丹后殿下拉惹查丽苏菲雅表示，我国应摆脱或取消华小和淡小源流教育制度的说法发表文告。
11.	2011年8月3日	针对彭亨陈玉康局绅再次的无理攻击发表文告。
12.	2011年8月16日	针对土著权威组织主席依布拉欣阿里反对承认华文独中统考文凭的言行发表文告。
13.	2011年9月3日	针对首邦市子文华小易名事件发表声明。
14.	2011年9月8日	针对教育部正式让子文华小恢复原名一事发表文告。
15.	2011年9月19日	针对首相纳吉发表“马来西亚日”献词时，作出包括废除1960年内安法令等的几项重要宣布发表文告。
16.	2011年9月20日	针对副首相兼教育部部长慕尤丁把华小和淡小区分为“全津学校”和“半津学校”的错误及误导性谈话发表文告。
17.	2011年9月22日	针对出现对“政府学校”与“全津学校”，及“政府资助学校”与“半津学校”名称的混淆一事发表文告。
18.	2011年10月10日	针对教育部副部长魏家祥表示，华小董事会的董事名单和注册申请交予教育局就自动成为合法的学校董事一事发表文告。
19.	2011年10月18日	针对马华总会长蔡细历宣称“董总主席叶新田声称副首相指独中生已排除在相关政府援助金以外，是不正确的说法”的言论给予回应。
20.	2011年10月19日	针对黄仕寿提出要董总领袖退出华教的谈话发表文告。
21.	2011年11月1日	针对教育部派不具华文资格的副校长到雪州白沙罗中华华小负责特殊教育班事务发表文告。

22.	2011年11月2日	针对英语教数理课题发表文告。
23.	2011年11月3日	针对华小特殊教育班的不具华文资格师资，及使用国语作为特殊教育班的教学、考试和行政媒介语，导致产生华小变质的严重问题，发表文告。
24.	2011年11月11日	针对凯里和詹德拉有关单一源流学校制度的言论发表文告。
25.	2011年11月17日	针对最近有几所华小的董事注册出现令人困惑的情况发表文告。
26.	2011年11月18日	针对新纪元学院校友会副会长李仕强声称董总错把华团组织遴选主席的制度用在新纪元学院院长遴选之上的言论发表文告。
27.	2011年11月22日	针对副首相兼教育部部长慕尤丁表示，该部已成立委员会，以检讨《拉萨报告书》，发表文告。
28.	2011年11月22日	针对教育部实施不公平对待临教的措施发表文告。
29.	2011年11月23日	针对森州教育局近期发出《学校食堂管理与租营合约》，剥夺华小董事会签署食堂合约的权力，及禁止华小食堂售卖非清真食物，发表文告。
30.	2011年12月10日	针对雪州教育局和乌鲁冷岳县教育局官员对临教作出的各种威胁，发表文告给予强烈谴责。
31.	2011年12月21日	针对当前临教签署“服务合约”及明年新学年华小师资短缺的问题发表文告。

## 2011年1月5日

针对柔佛州教育局在新学年开学前几天，指示麻坡等县各华小实行缩班措施，以及教育部副部长魏家祥澄清教育部并没发出强制缩班的指示，并将指示柔佛州教育局恢复学校原有班级人数，但是柔佛州教育局局长马尔康则表示缩班措施是奉教育部的指示行事，董总特此发表文告，全文如下：

1. 教育部近月实行的多项措施，尤其是规定不纳入中央付费制度的所谓“半津贴学校”须自行缴付学校水电费等开销，到最近发生的学校缩班措施，不仅造成每班学生人数大增，违背教育部要减少每班学生人数及减轻教师负担的目标，还严重干扰学校的行政和教学工作安排，损害学校和学生的利益，引起各界的不满。
2. 政府多年来面对财政赤字，采取了所谓的“撙节措施”，包括减少拨款给教育部。但是，教育部为减少开销而实行的多项措施，已经对学校带来各种问题。董总吁请内阁检讨教育部实施的所谓“撙节措施”，并增加教育拨款，以照顾学校和师生的实际需求，支付学校的日常开销，使学校运作顺畅，尤其是不能负面影响学校的行政和师资，以及教师的正常教学和学生的有效学习。
3. 董总吁请教育部指示各州教育局立即停止强制实行缩班措施，并协调各州教育局执行这项指示，提供足够及合适的师资给华小，避免出现混乱局面干扰各校的正常运作。

4. 董总吁请华小三机构和社会各界，关注及反对教育官员假借各种措施，进一步实施不利于华小的单元化教育政策。这包括以缩班措施为借口，制造华小合格教师和临时教师“过剩”的假象，进而把相关合格教师调走，减聘临教，或是委派过剩的马来文教师和不具有华文资格的辅导教师到华小。

2011年1月11日

针对今年1月10日教育部副部长魏家祥在召开“2011年华文教育会议”后，宣布筹组“马来西亚华文教育理事会”的事宜，董总接获各地支持者的询问，特此发表文告，说明事情来龙去脉：

1. 董总是在1月7日接到以教育部副部长魏家祥名义发出的传真公函，邀请董总出席1月10日在吉隆坡州立华小举行的“2011年华文教育会议”。该公函没有列出具体会议议程和讨论课题。经查询下，魏家祥副部长办公室人员告知该会议是延续该办公室于2009年9月在云顶举办的华文教育发展圆桌会议。
2. 当天出席会议的受邀者包括董总、教总、华总、全国校长职工会、国民型中学校长理事会、留华同学会的代表以及独中校长等。董总委派副主席许海明和两位秘书处职员沈天奇和潘永杰出席上述会议。众出席者提出的课题包括了华小师资和课程、独中师资培训、承认独中统考文凭、改制中学和国中华文师资等事项。
3. 魏家祥副部长在会上建议筹组一个类似国家语文出版局的组织，以处理华文课程内容、教学成效和学术研究的事务。会议委任一个小组拟订“马来西亚华文教育理事会”章程草案，并交给各团体作出讨论和决定。
4. 董总代表许海明表示由于成立“马来西亚华文教育理事会”的建议尚处于初步阶段，而且组织的名称、宗旨、架构和运作方法等事项仍待明朗化，需要作出探讨和了解，因此他将把此事带回董总会议讨论。
5. 董总将在接到有关筹组“马来西亚华文教育理事会”章程草案建议后，作出进一步的讨论和决定。

2011年3月27日

针对首相拿督斯里纳吉于3月26日表示，政府决定承认并录取在大马教育文凭（SPM）中考获国文优等及英文及格，同时在独中高中统考（UEC）获至少3科优等的独中生方可进入师训，以在毕业后执教华文科，董总特此发表文告，全文如下：

1. 董总对政府在处理录取华文独中统考考生进入政府师训院校一事上反反复复，增加了必须拥有大马教育文凭英文科及格的新条件，以及把原先所须的“统考3科优等”改为“至少统考3科优等”的条件，而且只在国小执教华文科的决定，表示极度的失望和不满。这也显示政府没有诚意全面承认独中统考文凭。
2. 董总要特别指出，马华总会长拿督斯里蔡细历去年12月6日宣布，首相拿督斯里纳吉与副首相兼教育部长丹斯里慕尤丁已同意，从2011年开始，独中统考考生可凭着包括华文科在内的统考3科优等，以及大马教育文凭国文科优等的的成绩，就可申请进入政府师训院校就读。因此，首相纳吉3月26日的宣布与马华总会长蔡细历去年12月6日所作宣布有极大出入。董总对马华总会长蔡细历和教育部副部长魏家祥早前不惜以辞职，要政府落实去年12月6日的宣布内容，但是公布的结果却是增加了更多的限制条件，令人对政府失去信心。
3. 董总坚持要求政府全面承认独中统考文凭，希望各界给予支持与配合，作出更大努力，以争取实现全面承认独中统考的目标。
4. 独中高中统考文凭资格直接可以进入大学一年级，3至4年便可以获得学士文凭。但统考考生进入师训大学，需5年半才毕业，时间太长，对学生吸引力不大。
5. 根据教育部网上披露，独中统考考生师训毕业后，将派往国小（SK）执教华文科，此举对解决华小师资短缺没有帮助。
6. 昨日又有2所顶尖大学和1所大学学院承认独中统考文凭，它们是澳洲南昆士兰大学、英国雪菲尔大学以及我国世纪大学学院。这进一步说明统考得到越来越多大学的认同。

2011年3月30日

针对独中统考考生申请师训须有大马教育文凭（SPM）英文及格一事，董总再度发表声明，以澄清真相。

事实是，有关方面于去年底宣布，独中统考考生只需统考三科（包括华文科）优等，加上大马教育文凭（SPM）马来文优等，就可以申请进入政府师训学院/师训大学就读。然而，现在有关方面却宣布，除以上条件外，独中统考考生还需具有大马教育文凭（SPM）英文科及格。

有关方面声称，需要大马教育文凭（SPM）英文科及格是人所共知的一项共识，是教育部一直运用的原则及标准。

董总必须澄清，从未有与任何方面达致上述所谓的“共识”，而教育部一直以来运用的原则及标准却是不考虑统考文凭，因此，以这样的“原则及标准”来说明“需要大马教育文



凭（SPM）英文科及格”的合理性是荒谬的，是无法令人接受的。

董总担忧，如果有关方面继续增加这样的“人所共知的共识”或“教育部一直运用的原则及标准”，所谓“接受统考生申请政府师训学院或大学”将会沦为毫无意义的空话。

2011年3月31日

今年3月29日报章报道，教育部考试局建议废除国中预备班，改以小学六年级留级制取代，让那些国文水平低下的小六生在小学留级一年，以加强语文能力。董总对此特发表文告，全文如下：

1. 教育部去年9月24日召开邀请包括各文教团体出席的圆桌会议，在讨论小学评估考试（UPSR）和初中评估考试（PMR）存废问题时，教育部在提出的建议方案中表示会保留国中预备班，而且副首相兼教育部长慕尤丁去年10月9日宣布，将从2016年开始废除PMR，改由校内评估考试取代，并保留UPSR，惟其考试格式将进行更改。但是6个月后，教育部考试局却提出废除国中预备班，改以小六留级制取代的建议，实与教育部在去年圆桌会议提出的主张有极大出入。
2. 董总认为，教育部应积极纠正国中预备班长期面对的各种问题，包括在课程、教材、教学法、评估和师资等方面，以及更好地监督各国中办理预备班的情况，使各校重视和办好预备班。如果教育部坚持实施小六留级制度，不但对小学生造成更大的学习压力和心理伤害，且还会加剧华小长期面对的教室不足和师资短缺问题，进而引起社会各界的不满和反对。
3. 董总指出，国中预备班面对的问题是很复杂的，必须要有治标治本的解决方案。教育部不时提出的个别建议，只是头痛医头，脚痛医脚的方法，不能有效解决国中预备班问题。反之，教育部应重新调查和研究国中预备班的状况和问题，并公布有关调研报告，召集各文教团体等共同研讨，为国中预备班问题寻求妥善解决方案。此外，董总将就国中预备班和小六留级制课题与华团进行交流和探讨。

2011年4月1日

今年3月30日，高等教育部部长拿督斯里莫哈末卡立宣布，马中两国政府将在不久后签署马中大学学位互相承认的协议书，双方全面承认彼此的大学学位，即我国政府承认我国学生在中国就读的任何受中国教育部承认的大学学位，而中国政府则承认中国学生在中国就读的任何受我国高等教育部承认的大学学位。董总特此发表文告，全文如下：

1. 董总欢迎我国政府宣布将与中国政府签署两国的大学学位互相承认的协议书，即两国全面

承认对方教育部门所承认的大学学位。董总认为，这是马中两国建设密切关系与合作的新突破，并希望我国政府加快步伐，早日签署和落实这项互惠两国的学位文凭互认协议，鼓励和吸引更多学生到两国的大学升学，同时为我国发展成为区域教育中心营造有利形势。

2. 董总自2003年开始推荐我国学生赴中国大陆和港澳地区高等学府深造的专案工作。根据董总所推荐的留学生统计，我国华文独中和国中学生在各大学就读的学位包括了医药、理工、人文、商科、艺术、体育、农业和法学领域。他们在数十所大学和学院就读，包括北京大学、清华大学、暨南大学、复旦大学、华侨大学、浙江大学、中国人民大学、厦门大学、南京大学、中国传媒大学、广州美术学院及南京艺术学院、中山大学、哈尔滨工业大学、上海财经大学、北京及南京航空航天大学、北京及西安体育大学、中国农业大学；北京、华东、南京、重庆、陕西、云南、东北和华中师范大学；北京、上海、南京、天津、广州和浙江中医药大学，上海交通大学医学院和天津医科大学；香港特区的香港大学、理工大学、城市大学、科技大学及浸会大学。
3. 董总吁请政府必须确保我国留学中国毕业生回国服务和发展，都不再面对诸多困难，而是受到一视同仁的对待。此外，董总希望政府加大力度，实施开明政策，全面承认我国华文独中统考文凭。

2011年5月21日

董总针对公共服务局在处理大马教育文凭（SPM）毕业生申请今年公共服务局奖学金，再次发生不公平和不透明的奖学金遴选及分配问题，发表文告，全文如下：

1. 董总指出，尽管内阁于2009年修定了公共服务局奖学金的遴选及分配规则，并成立一个以首相纳吉为首，成员包括副首相兼教育部长慕尤丁及两名内阁部长的组，亲自监督及批准海外奖学金的工作，但是公共服务局今年再次重演不公平和不透明的奖学金遴选及分配问题，实令人不满，民怨四起。
2. 副首相兼教育部长慕尤丁本月20日在双溪大年指出，公共服务局在分配奖学金时，并未向教育部作出汇报。董总认为，政府应对此事向人民作出解释，并检讨和立即纠正内阁奖学金小组与公共服务局在运作上出现的问题，避免同样问题在来年重演。
3. 董总指出，虽然政府今年放宽条件，让考获8科A+成绩的大马教育文凭毕业生也能获得公共服务局奖学金，但是公共服务局今年预算颁发的海外奖学金名额却减少了。这种互相矛盾及不协调的问题，必定使问题更加严重和混乱，引起优秀生和家长极大不满，加剧人才外流。政府应该增加国内外奖学金名额，让更多符合资格的优秀生获得公共服务局奖学金。

4. 董总吁请政府制定和落实一个妥善的制度化方案，以公平、公开和透明地一劳永逸解决公共服务局奖学金的遴选和颁发问题。

#### 公共服务局发放的国内外升学奖学金名额统计

年份	国内升学奖学金名额	国外升学奖学金名额	总数
2000	3,763	748	4,511
2001	9,692	761	10,453
2002	7,266	1,249	8,515
2003	4,747	1,643	6,390
2004	4,424	1,484	5,908
2005	5,286	1,300	6,586
2006	5,753	1,500	7,253
2007	7,575	1,800	9,655
2008	10,000	2,000	12,000
2009	8,000	2,100	10,100
2010	不详	1,750	不详
2011	10,000	1,500	11,500

资料来源：董总资讯局据华文报报道和公共服务局年度报告整理。

2011年6月6日

针对吉隆坡增江北区华小董事会成员名单闹双胞胎事，发表文告，全文如下：

最近，吉隆坡增江北区华小发生了一件极不寻常的事件。该校李永昌校长背着现有董事长和董事，擅自向吉隆坡教育局提呈一份所谓由“新董事长”签名的董事名单，妄图由所谓“新董事会”取代现有的董事会。

在教育法令下，校长只是董事会的秘书，不是董事会的成员。他必须是在现有董事长的指示下才能发函召开董事会会议，并必须根据董事会的决定来处理校务。

如果不是李永昌校长自行召集一批所谓“董事”来选出所谓“新董事长”，这位“新董事长”又如何产生呢？他是根据谁的指示这样做呢？无论如何，按照教育法令和有关董事会章程，“新董事长”是不能这样产生的，因此是非法的。向教育局提呈的所谓“新董事长”和“新董事”的名单是不合法的。有关人士已经严重违反了教育法令的规定，必须受到应得的制裁。

李永昌校长的做法也应该提醒各地华校的董事长和董事，必须密切关注董事会的主权和正常运作，严防别有用者暗中下手，篡夺了董事会的领导权。董事会的主权和正常运作是华校生存和发展的基础。这个基础不能动摇。

董总严厉谴责增江北区华小李永昌校长自作主张，企图擅自更换董事会成员的非法

行为。董总劝告那些涉及非法行为的人士悬崖勒马，迷途知返，放弃篡夺董事会的企图。

董总也吁请教育部和吉隆坡教育局拒绝接受李永昌校长所提呈的非法名单，以避免做出违反教育法令的“知法犯法”行政措施。各地华教工作者必须密切关注这个问题，以确保华文教育不会被有心人从内部攻破。

2011年7月26日

针对彭亨陈玉康局绅于7月23日向报界发表公开信事，董总发表文告给予答复，以正视听。

1. 申办关丹中华独中分校一事乃由关丹华社通过“关丹中华独中分校工委”进行的。“关丹中华独中分校工委”是由彭亨董联会、彭亨华团联合会、关丹华团联合会、关丹中华商会以及彭亨中华工商总会所组成。董总、华总以及吉隆坡中华独中董事会给予积极配合。工委成立初期，陈玉康局绅曾是成员之一。因此，陈玉康局绅应该知道“关丹中华独中分校工委”才是负责申办关丹中华独中分校的主角。为什么他在公开信中却忘记这个工委的存在呢？他的“失忆症”似乎是很严重了。
2. 申办关丹中华独中分校确实遇到一些挫折，但是“关丹中华独中分校工委”并没有放弃而是仍然在积极争取中。陈玉康局绅何以有“胎死腹中”之说？这除了散播消极悲观，搅乱公众视听之外，在客观上是在向“关丹中华独中分校工委”及所有积极协助复办关丹独中或申办独中分校的人士大泼冷水，打击这些人的热诚。
3. 陈玉康局绅的公开信中提到30年来申办关丹独中没有获得积极成果。人们没有忘记，他当时是关丹主要的华教领导人。对于申办没有成果，他不曾做出任何交待，也没有责怪过自己争取不力。今天，他反而大力指责那些还在努力进行争取申办关丹中华独中分校的人呢？这种“对人严，对己宽”的态度，看来是“江山易改、本性难移”。
4. 我们谨此奉劝陈局绅，不要重蹈他本人在关丹中菁分校上所犯过的错误。不可否认在争取设立中菁分校的初期，陈局绅是主要领导人，然而没有取得任何成果。后来，在黄道坚先生的努力下，中菁分校终于获得成功开办。但是在这过程中，陈玉康局绅一再指责黄道坚先生争取不力。结果，在事实面前，陈玉康局绅终于不得不向黄道坚先生道歉。令人遗憾的是，从陈玉康局绅7月23日的公开信看来，他还没有认真反省、吸取教训。

2011年8月1日

针对柔佛州苏丹后殿下兼工艺大学名誉校长拉惹查丽苏菲雅于7月30日，在第五届大马学生领袖峰会上，表示我国应摆脱或取消华小和淡小源流教育制度，董总对尊贵的柔州苏丹后殿下的说法深表遗憾。

1. 董总认为，柔佛州苏丹后殿下是受到我国各族人民所尊敬和效忠，同样的，她会热爱和平等地对待她的所有子民。董总注意到柔州苏丹后殿下鼓励国人多和外国人交流的同时，但是却因此而认为我国应该摆脱或取消华校和淡小源流教育。董总认为，这两者之间没有必然的因果关系。这种交流并不能以各民族学生放弃学习和使用自己母语的权利作为前提。这种权利是我国宪法所明确规定下来，并且受到我国独立以来政府和历届首相所确认的。同时，接受和发展母语教育是一项联合国所公认的基本人权。因此，提倡一种取消或摆脱贫华族或淡米尔族的母语教育的教育制度在我国是不公正和不民主的做法。
2. 董总确实相信尊贵的柔州苏丹后殿下会注意到，在当前世界里，当前马中两国在经济贸易以及文化上的交流层面日益扩大，鼓励国人学习以至于通晓和深谙华语华文，这将对促进中马两国政府之间和两国人民之间的相互了解，合作和信任、互惠互利，是有百利而无一害者。任何人都会明白，交流决不会只限于英语世界。
3. 董总相信尊贵的苏丹后殿下会了解，华文学校在我国已经存在百年以上的历史，为了适应于这个多元民族多元文化多元宗教的我国社会，在华校，即使从小学阶段的基础教育开始，除了坚持以华文作为主要教学媒介语之外，我们历来都主张并且明确鼓励学生必须学习国语和英语，并且不断地积极地改善和提升它们的教学水平。直至今日，在我国华文教育，不但有小学、而且有中学和民办的高等教育。我们必须说明，多年以来，当前世界上许多国家著名的大专院校都承认华文独中统考文凭，作为入学的学术资格。这些学生只要经过一段时期的学习所在国的语文，都可以和其他学生毫无阻碍的进行交流。这些学生对于促进我国与世界其他国家的交往，不论是当代文化教育或者是科学技术方面，或者是经济和贸易方面的交往，做出了积极的贡献。增进了外国人对于我国的了解和认识。从他们的回馈里，董总确认，一个学生懂得自己的母语，在外国人的面前，更能凸现自己的民族尊严，赢得他人的尊敬。因此，我们认为在我国确是所需要的，并不是摆脱华文或其他民族的母语教育源流，而是一个民主和平等的教育政策，这个政策必须体现民族平等，语言平等的精神。

2011年8月3日

针对彭亨陈玉康局绅再次的无理攻击，董总谨此发表文告给予答复，以正视听。

1. 陈玉康终于承认，彭亨州华团确实成立了工委来展开争取开办关丹中华独中分校。但是，他企图狡辩说：这“不意味董总就没有责任”。什么责任呢？他说：“董总是独中的领头人，必须扮演领导和监督的角色”。陈玉康是否要董总代替“关丹中华独中分校工委”所扮演的角色呢？他眼中还有“关丹中华独中分校工委”吗？

- 
2. 今年7月4日，陈玉康称赞及感激副首相兼教育部长，希望副首相能批准复办独中。7月15日，目前身任关丹中华独中分校工委顾问的丹斯里方天兴，在彭亨福州十邑会馆就职仪式致词时指出，在争取过程中，曾先后向首相拿督斯里纳吉、教育部副部长拿督魏家祥、前教育总监丹斯里阿里慕丁等提交备忘录，并在上周将一份有关备忘录提交给副首相兼教育部长丹斯里慕尤丁。几天后的7月18日，陈玉康却召开记者会，促请丹斯里方天兴向政府传达关丹要兴建独中分校的心声。
  3. 董总一路来团结各方面力量，结合华团和关丹中华独中分校工委，积极努力争取开办独中。事实上，丹斯里方天兴在上述7月15日的讲话中已清楚地汇报了争取的过程，也清楚地表示，还没有出现好消息，但也没有出现坏消息。他也感谢董总、隆中华独中和彭亨董联会。如果陈玉康真的关心申办关丹独中一事，他应该很清楚事态的进展。为什么他会幻想出“胎死腹中”的故事，还要别人交代，是严重失忆还是有其他隐议程？
  4. 陈玉康对位高权重者“见虎烧香”，却百般刁难和攻击那些积极为华教做事的团体，如此行为将会败坏“华教元老”的声名，令人深感遗憾。

2011年8月16日

董总发表文告严厉谴责土著权威组织主席依布拉欣阿里，近日反对承认华文独中统考文凭的言行。董总文告全文如下：

1. 董总严厉谴责土著权威组织主席依布拉欣阿里打压华文教育及反对政府承认华文独中统考文凭的言行。依布拉欣阿里从过去到现在都不断挑衅及破坏各族关系，鼓吹种族极端主义，实是没有政治道德操守的政客，必定会受到各族人民唾弃。
2. 针对土著权威组织主席依布拉欣阿里恶意指责华文独中不在国家教育体系内，作为反对承认独中统考文凭的借口，董总在此严正指出，1996年教育法令把我国教育体系内的学校划分成3种类，即“政府学校”，“政府资助学校”和“私立学校”，而华文独中则被归类为“私立学校”。土著权威组织主席依布拉欣阿里否定及不尊重华文独中早已纳入国家教育体系的事实，显然具有邪恶的隐议程。
3. 董总强调，华文独中是我国教育体系的一环，应获得公平合理的对待。事实上，华文独中为国家培养人才，丰富了我国多元民族及多元文化社会的色彩，促进国家发展，而且许多国内外高等学府都已承认华文独中统考文凭，政府多位领袖曾赞扬华文独中是国家的资产及为国家作出的贡献。

2011年9月3日

董总针对首邦市子文华小易名事件在记者会上发表的书面声明。

1. 教育部副部长拿督魏家祥博士8月27日宣布，教育部就雪州首邦市子文华小董事会的申请，批准子文华小易名为“拿督谢华华小”，以答谢双威集团主席丹斯里谢富年多年来捐助子文华小发展的贡献。此外，子文华小董事会顾问暨前任董事长李华民表示是他本身提出这项易名建议，理由是希望解决该校日后的经费不足问题，而且该校多年前面对筹款不足及拖欠承包商建筑费问题时，获得谢富年的大力捐助。
2. 董总吁请各界必须认清，子文华小易名事件的问题根源，是在于政府长期实行的单元化教育政策，导致华小在拨款等方面遭遇不公平对待。因为政府拨款不公，导致子文华小为解决发展经费不足问题而更改校名，实在令人难以接受，引起华社各界强烈反对。
3. 董总促请教育部和子文华小董事会从速采取积极行动，撤销子文华小易名的决定，以保留子文华小原名，尤其是子文华小现任董事长丹斯里谢富年已经表示，他不允许使用其父亲名字谢华作为子文华小的新校名，且当初没要求董事会改用其父名字当作校名。
4. 我国现有的1290多所华小在1996年教育法令下属于政府资助学校，享有获得全部行政拨款和发展拨款的法律权利。董总强调，政府必须负责华小的全部行政和发展开销，包括华小的增建、搬迁、扩建、翻修或购置配备等硬件发展的全部开销。对于子文华小当前的遭遇，政府负有不可推卸的责任，必须及时提供足够拨款，解决该校的财务负担。
5. 董总促请政府制度化公平拨款给华小，并早日拟定及公布学校董事会申请发展拨款的程序、文件及指南，以真正在法律、政策和执行措施上公平对待华小。同时，董总吁请各华小董事会加强学校的管理和发展规划，包括拟定学校发展计划和财务预算，提呈给教育部以申请发展拨款。
6. 董总必须正告教育部副部长魏家祥博士，增江北区华小董事会在维护和履行董事会主权的做法上是依法依章办事，是董事会管理学校食堂及签署学校支票等方面的正当权力和责任，魏副部长岂可转移视线以什么“董事会主权”来模糊子文华小因政府拨款不足导致易名的事件混为一谈。
7. 董总希望各有关方面以华教大局为重，分清是非，分清主次，团结一切可以团结的力量，群策群力，积极向政府争取华小应有权益，众志成城继续为维护和发​​展华教而贡献力量。

2011年9月8日

针对教育部正式让雪兰莪首邦市子文华小恢复原名一事，董总谨此发表文告，表明看法和立场。

1. 据媒体报道，教育部副部长魏家祥今天宣布，雪兰莪首邦市子文华小撤回易名申请，并恢复原名。他表示，教育部是基于本月5日子文华小董事部提呈撤回此前已批准的易名申请，而在7日正式批准董事部的要求。对于此宣布，董总表示欢迎。
2. 媒体也报道，教育部副部长魏家祥在宣布此消息时，同时也表示，教育部今后仍会继续根据现有条规与程序，批准学校易名。据了解，现有教育法令和条例只允许更换学校的地址，但没有允许更换学校名字。因此，为解除大众的疑惑，董总吁请魏家祥副部长公布所谓的现有条例与程序。
3. 媒体也报道，魏家祥副部长表示，提出反对的是“周边”的组织。他问，“子文学校到底是落在八打灵发展华小工委范围，还是首邦市发展华小工委？”言下之意，首邦华小发展工委对子文学校易名一事，没有发言权。在涉及华文教育的重大问题上，这种“地盘主义”的思维是要不得的，而且有挑拨两个华小工委自相内斗的嫌疑。
4. 至于一所学校是否要易名，是否应该易名，不能使用“一刀切”简单思维，而应该是根据具体情况来考虑。在子文学校易名这个问题上，放开可能涉及的法律问题不谈，显然易名是不恰当的。魏家祥副部长透露，过往教育部曾处理华小易名的申请，但不曾想这样引发问题。董总吁请魏家祥副部长公布有关的华校名字，因为大众并不知道哪些华小已经易名。如果只是因为搬迁而更换学校名字前面的地方名，那是完全没问题的。如果是连学校名字也更易，就可能产生很大的问题。
5. 无论如何，华小董事会是管理华小的单位，但其主权不包括随意更易学校的名称。华小是依靠广大群众的支持才能生存和发展，因此，董事会不能忽视群众的意愿而随意行事，特别是更易华社传统很重视的学校名称。

2011年9月19日

董总针对首相拿督斯里纳吉9月15日发表“马来西亚日”献词时，作出包括废除1960年内安法令等的几项重要宣布，发表文告如下：

1. 董总密切关注首相拿督斯里纳吉在“马来西亚日”献词中，作出包括废除1960年内安法令等的几项重要宣布，并吁请社会各界继续关注事态发展，坚决要求政府废除各项恶法，而



不是以其他现有的或新的法令和条例来取代。

2. 众所周知，内安法令严重侵犯基本人权，违反法治精神，长期被利用来对付政党和民间组织人士等，众多人士在莫须有罪名及没有经过审讯下遭扣留，饱受折磨和伤害。政府也必须从速废除各项恶法，包括废除1984年印刷及出版法令，撤销出版准证和吊销执照的措施，及废除1971年大专法令和1948年煽动法令等恶法。
3. 董总强调，政府也应重新制定我国现有的各项教育法令、政策和措施，废除现有教育法令里不公平、不合理与不合时宜的规定，及单元化教育政策和措施，以确保公平对待华校等各源流学校的发展。

2011年9月20日

董总今日发表文告指出，副首相兼教育部部长丹斯里慕尤丁于9月18日的谈话，把华小和淡小区分为所谓的“全津学校”和“半津学校”，是错误的并且极具误导性。董总文告全文如下：

1. 董总指出，慕尤丁继续引用所谓的“全津学校”和“半津学校”来区分学校，是错误的和极具误导性。其实在2000年5月9日，董教总代表曾亲往教育部对话，有关教育部官员当着时任教育部副部长韩春锦的面前，承认在1996年教育法令，没有“全津学校”和“半津学校”的名词和区分，并表示这些都是官员根据自己的想法弄出来的，没有法律依据。教育部至今还是继续沿用“全津学校”和“半津学校”措施，没有作出纠正，进而不公平对待华小和淡小等学校，造成诸多问题，引起民怨和不满。
2. 慕尤丁表示，“半津学校”转为“全津学校”，必须符合特定条件。董总指出，前任教育部长丹斯里慕沙莫哈末于2000年10月28日曾说，华小转为“全津学校”，必须符合一些条件，其中包括学校没有董事部，校地移交给政府及改用国小的管理系统。这也说明所谓的“全津学校”和“半津学校”措施，是落实单元化教育政策，变质华小的手段。华社向来坚决反对政府变质华小，内阁应从速废除教育部实行的“全津学校”和“半津学校”违法措施，以公平对待华小和淡小等学校。
3. 董总强调，政府肩负为人民提供教育的责任，必须承担全国华小和淡小等各源流学校的全部行政和发展开销。而且根据1996年教育法令，我国现有1290多所华小都享有全部行政拨款和发展拨款的法律权利，包括由政府承担华小的水电、电话和排污费等行政开销，以及设置建筑物，翻修或扩建现有校舍，为新建、翻修或扩建的校舍购置桌椅板凳或配备，和其他指定用途的发展开销。华小所享有的这些权益不容剥夺。

4. 董总指出，教育部官员在教育法令之外另搞一套的法外立法行为，把华小区分为所谓的“全津学校”和“半津学校”，其目的包括剥夺华小应享有的权益。我们坚决要求政府，废除教育部这种歧视华小和淡小等学校，严重阻扰这些学校发展的不合法措施。

2011年9月22日

针对目前出现对“政府学校”与“全津学校”，及“政府资助学校”与“半津学校”名称的混淆一事，董总今日发表文告作出说明，指出“政府学校”（sekolah kerajaan）不是所谓的“全津学校”（sekolah bantuan penuh），及“政府资助学校”（sekolah bantuan kerajaan）也不是所谓的“半津学校”（sekolah bantuan modal），并要求教育部废除及停止把“政府学校”当成“全津学校”，及把“政府资助学校”当成“半津学校”的错误和误导性的做法。董总文告如下：

1. 董总强调，“政府学校”（sekolah kerajaan）不是所谓的“全津学校”（sekolah bantuan penuh），及“政府资助学校”（sekolah bantuan kerajaan）也不是所谓的“半津学校”（sekolah bantuan modal）。1996年教育法令里根本就没有所谓的“全津学校”（sekolah bantuan penuh）和“半津学校”（sekolah bantuan modal）。董总坚决要求政府从速废除歧视华小，及剥夺华小所应享有权益的不公平和不合法的“全津学校”和“半津学校”的区分及措施。
2. 董总指出，1996年教育法令阐明，我国教育制度内有三种学校，即“政府学校”（sekolah kerajaan）、“政府资助学校（sekolah bantuan kerajaan）”和“私立学校（sekolah swasta）”。但是，教育部至今还是继续利用“全津学校”和“半津学校”概念，不公平对待华小和淡小等学校。
3. 事实上，教育部官员对自己弄出的“全津学校”和“半津学校”的定义，与“政府学校”和“政府资助学校”在教育法令中的定义，是完全不同的。教育部官员硬把校地属于中央政府的学校划为“sekolah bantuan penuh”（所谓的“全津学校”），而校地不属于中央政府的学校则划为“sekolah bantuan modal”（所谓的“半津学校”），并以校地拥有权作为发出拨款的依据，是错误的做法。
4. 在1996年教育法令，无论是“政府学校”和“政府资助学校”，都获得同样的拨款，包括由政府承担全国华小和淡小等各源流学校全部的行政和发展开销。这也是说，“政府学校”和“政府资助学校”不是根据校地拥有权来定义，而且也不是以校地拥有权作为发出拨款的依据。
5. 董总促请社会各界认清，我国现有的1290多所华小在1996年教育法令下都是“政府资助

学校”，并享有全部行政拨款和发展拨款的法律权利。因此，把全国华小区分为所谓的“408所全津华小或政府（全津）华小”和“884所半津华小或政府资助（半津）华小”，都是错误和极具误导性。

备注：请各新闻媒体在报道中，刊登“政府学校”（*sekolah kerajaan*）与“政府资助学校”（*sekolah bantuan kerajaan*），及“全津学校”（*sekolah bantuan penuh*）与“半津学校”（*sekolah bantuan modal*）的马来文名称，以让读者分辨它们四者的不同之处。

2011年10月10日

教育部副部长魏家祥博士于10月9日表示，华小董事会只要将董事名单和注册申请交予教育局，就自动成为合法的学校董事。董总对此发表文告，表明看法和立场。

1. 《1996年教育法令》第88（1）条款明确规定，每一位成为学校董事的人士必须注册为学校董事。《1997年教育（教育机构注册）条例》第5条文规定申请注册成为学校董事必须采用该条例附录一的表B。
2. 《1996年教育法令》第89（1）条款规定，学校注册官在收到有关的董事注册申请后，并在进行任何他认为需要的调查后，必须将该教育机构的董事注册并发出董事注册证。《1997年教育（教育机构注册）条例》第11条文规定，所发出的董事注册证必须采用该条例附录5的表格。
3. 显然，一位学校董事必须获得学校注册官发出的上述条例附录5的注册证才是正式的学校董事。《1996年教育法令》第132（2）（e）条款也明文规定，一位没有获得注册的人士出任学校董事将是犯法的行为并可被罚款不超过3万令吉或监禁不超过2年或两者兼施。
4. 然而，据媒体报道，教育部副部长魏家祥昨天表示，学校董事只要将注册申请交到教育局，其地位就自动生效，教育部只要收到注册申请就直接合法，注册是多此一举。
5. 魏家祥副部长似乎表示，《1996年教育法令》第89（1）条款和《1997年教育（教育机构注册）条例》第11条文是多余的，是不需要遵守的。
6. 如果魏家祥副部长的声明是要宣布废除上述条款和条文，正如首相宣布废除《1961年内安法令》那样，我们十分欢迎。这样可以免去很多问题。
7. 如果魏副部长的用意不是要宣布废除上述条款和条文，我们敬请魏副部长给予澄清，以免

群众产生误解。

2011年10月18日

董总今日针对马华总会长拿督斯里蔡细历于10月17日宣称“董总主席叶新田声称副首相指独中生已排除在相关政府援助金以外，是不正确的说法”的言论给予回应。董总文告全文如下：

1. 董总指出，根据本地多家华文报的大篇幅及显著的报道，副首相兼教育部长丹斯里慕尤丁于10月15日表示，政府在2012年度财政预算案中发出100令吉援助金给每名中小学学生，受惠学生只限政府源流学校的学生，不包括独中和私立学校的学生。
2. 针对副首相兼教育部长慕尤丁的上述谈话，董总主席叶新田于10月16日接受新闻媒体电访时，表示政府发放有关援助金的做法不周全，独中学生未能享有政府宣布的100令吉援助金，对独中生很不公平，并要求政府也发出援助金给独中学生。
3. 针对马华总会长蔡细历表示，他在10月17日举行的国家经济理事会会议上，再度获得正副首相的确认，政府会颁发有关100令吉援助金给独中生的谈话。董总指出，由于慕尤丁与蔡细历双方的谈话有出入，因此董总希望副首相兼教育部长慕尤丁明确宣布独中学生也享有有关100令吉援助金，同时正式通知各独中以说明发放援助金给独中学生的方法。
4. 董总强调，不论我国公民在何种源流学校受教育，政府都有责任照顾和公平对待我国各源流学校学生，包括华文独中学生所应享有作为公民的权益和福利。

2011年10月19日

董总今日针对黄仕寿先生提出要董总领袖退出华教的谈话，发表文告，全文如下：

1. 据10月17日本地华文媒体报道，吉隆坡循人中学董事长黄仕寿在该校赞助人大会上提出要董总领袖退出华教的谈话，董总对此谈话深表遗憾。
2. 2008年11月2日董总特别代表大会的决议以及2011年度董总改选及复选的结果，已经证明董总领导层是遵照董总章程，以透明和民主的方式选举出来的。董总在2011年6月12日会员代表大会上已经通过修改章程，其中有一条是关于董总领导人任期的决定，即“本会中央委员、常务委员及各小组委员之任期均为四年，连选得连任。惟主席任期不得超过两届。中央委员和常务委员的任期由复选日开始生效。”这进一步说明，董总领导层的产生是有其民主机制的。

3. 但是，已经担任循人中学董事长30多年的黄仕寿先生，却一再挑起这项课题，不禁令人起疑，难道黄仕寿先生对民主选举最简单的常识也付之阙如吗？有谁会愚蠢到要质疑黄仕寿先生作为循人中学董事长的地位呢？
4. 应该指出，循人中学2011年赞助人大会一致通过的四条提案，和董总在这一方面所一贯坚持及积极争取的要求者是完全一致的。董总领导层在任期间也为争取实现有关要求而努力，黄仕寿先生何以对此能视若无睹，反而认为董总领袖成为华教发展的“绊脚石”。这种指责对于董总领导层是十分不公平的。
5. 至于黄仕寿先生所列举之所谓“一间小学董事部都无法赢得支持”说法，恰恰证明黄仕寿先生个人的迷误和偏见。正是一部分人为了私利，倚仗着背后一股反华教势力在一间华小里搞风搞雨，难道在华教运动里有着如此长期经验的黄仕寿先生也看不出其中之端倪，以至于认同这股人破坏华小董事会主权，在学校寻求私利吗？假如作为该校董事长的叶新田博士不是获得董事会的大力支持，这班肇事的人不是早已得逞了吗？
6. 我们希望黄仕寿先生能以民主观念来看待董总领导人。可能黄仕寿先生离开董总多年，对于董总的情况不了解，或不愿意了解，因而指责董总领导层不能继续领导华教，并要他们下台。黄仕寿先生的这种言论未免过于主观和欠缺民主意识。为着华教整体的利益，董总谨此诚恳呼吁，黄仕寿先生放下思想包袱，特别是个人恩怨和情绪，认清事实，停止一切不必要的争议，坚持团结，共同为华教奋斗。

2011年11月1日

董总今日发表文告，要求教育部从速把派到雪州白沙罗中华华小负责特殊教育班事务的不具华文资格的副校长调离，并调派具有华文资格的副校长填补有关空缺。董总文告，全文如下：

1. 董总强调，华小的主要教学、考试和行政媒介语必须是华语，高职行政人员包括正副校长和主任级教师必须具有华文资格，以确保华小的特征本质、健全运作和发展。这是华社长期所坚持的原则，并坚决反对当局以任何方法变质华小。
2. 因此，当局调派不具华文资格的副校长负责白沙罗中华华小的特殊教育班事务，已经蚕食及违反了华小的特征本质。董总要求教育部从速把有关不具华文资格副校长调离，并调派具有华文资格的副校长填补空缺。
3. 据了解，目前教育部已在40多所华小开办特殊教育班。董总吁请有关华小三机构密切关注

和了解各校特殊教育班的运作情况，并通知州董联会和各区华小工委，以共同捍卫华小。

2011年11月2日

董总今日针对英语教数理课题，发表文告，全文如下：

1. 董总重申，各源流小学的数理科必须以母语教学，即华小以华语，国小以国语，淡小以淡米尔语作为数理科的教学和考试媒介语。
2. 董总强调，家长在决定把孩子送到何种源流学校时，必须认清及尊重有关源流学校的主要教学媒介语地位，绝对不能够反过来要把有关源流学校的教学媒介语改为其他语文。
3. 董总曾多次指出，通过英语教数理来学习英语，违反教育教学原理，既不能有效加强英语水平，反而拉低数理程度，造成两头不到岸。
4. 董总表示，提高学生的英语水平，必须从英文科着手，改善英文科的教学目标、课程、教材、师资、教学法、设备及活动等，以加强学生对英语的读、听、写、说及思维能力，才是对症下药及符合教育教学原理的做法。

2011年11月3日

董总今日发表文告，要求教育部从速解决华小特殊教育班的不具华文资格师资，及使用国语作为特殊教育班的教学、考试和行政媒介语，导致产生华小变质的严重问题。董总文告，全文如下：

1. 据报道和了解，教育部在雪州白沙罗中华华小开办的特殊教育班，在科学，道德教育和美术科的校内考卷中，完全以国语即马来语出题，而且不具华文资格教师执教的科目包括音乐、体育、科学、道德教育、美术科。当局也委派不具华文资格副校长负责特殊教育班事务。特殊教育班的上课时间表及课外活动周流程时间表，除了校名用华语和国语书写之外，其他资料全部是用国语书写。有关活动周的开幕、闭幕、布条和致词都以国语进行。此外，教育部考试局日前表示，各源流小学特殊教育班都统一以国语进行教学，考卷也以国语出题。
2. 董总指出，发生在白沙罗中华华小的问题不是孤立的，因为教育部在各地华小开办的特殊教育班也发生类似问题。董总坚决反对并要求教育部废除各源流小学特殊教育班必须使用国语作为统一的教学和考试媒介语的规定，并从速解决华小特殊教育班的不具华文资格

师资，及使用国语作为特殊教育班的教学、考试和行政媒介语，导致产生华小变质的严重问题。此外，一旦特殊教育班以国语教学，会导致华小特殊教育学童，通过“融合计划”（program inklusif）从特殊班融入以华语为教学媒介的普通班，面对更大学习困难，对有关学童很不公平，同时也造成学校的教学与行政上的困难。

3. 董总强调，教育部在华小开办的特殊教育班，必须符合华小以华语为主要教学、考试和行政媒介语的特征本质，包括提供足够及具有华文资格的合格教师和行政高职人员，并发出明确书面指示，制定妥善的规划和安排。
4. 董总吁请全国华小三机构提高警惕，在华小特殊教育班问题未有妥善解决方案之前，必须避免教育部在各校开办特殊教育班。对于目前已开办特殊教育班的华小，学校三机构应尽快要求教育部解决问题，坚持华文资格师资及华语为主要媒介语，反对变质华小的立场。

2011年11月11日

针对巫青团长凯里建议政府推行新的社会契约以落实单一源流学校制度和土著扶助计划，从而促进国民团结，以及一个马来西亚基金会主席詹德拉表示制定单一学校制度是促进国民团结的最佳方法，董教总对此发表文告给予驳斥，文告全文如下：

1. 董教总表示，我国早在独立前就已经有多源流学校存在的事实，而独立后，国小、华小和淡小被纳入国家教育体系内的一环，虽然不同源流的小学采用各自的母语作为主要教学媒介语，但它们必须采用政府共同的课程纲要，包括必修必考马来文，而且都开放给各族群孩子自由报读，例如华小就有超过10%非华裔学生就读，这种基于我国多元种族国情而制定的教育政策，才是符合我国多元族群的需求。
2. 事实上，这数十年来的实践证明，各源流学校的存在，不但没有造成种族两极化，反而是强化了国家的发展，因为它丰富了国家在文化、语文等各方面的资源，这不但符合全球多元化的发展趋势，更是有助提升我国在国际上的竞争能力，而且国家领导人也一再肯定多源流学校是我国的优势，为国家培养了许多建国人才，因此，巫青团长凯里和一个马来西亚基金会主席詹德拉发表有关落实单一源流学校制度，以促进国民团结的言论，显示他们蓄意否定多源流教育存在的事实与贡献，董教总深感遗憾，因为这无疑是在制造各族之间的互相猜疑和误解。
3. 董教总表示，所谓的社会契约，就是指独立建国时，各族群对政经文教等各领域所达成的协定，这当中就包括了作为建国基础的《联邦宪法》；而在教育方面，就必须以独立建国时所颁布的《1957年教育法令》作为依据，即教育法令第3条文明确阐明：“联合邦教育政策的目的是，在于建立一个为全体人民所能接受的国家教育制度，以满足他们的需求和促

进他们的文化、社会、经济及政治发展。在以马来文为本邦国语的同时，也维护和扶持非马来语文及文化的发展。”

4. 然而，政府无视宪法的规定，长期忽略非马来族群母语教育的发展。其中《1957年教育法令》更是在短短的几年内，就被当局以强调单元化教育政策，致力于落实教育最终目标的《1961年教育法令》所取代。一直到目前的《1996年教育法令》，依然延续了一贯的单元化教育政策的狭隘种族思维。
5. 董教总表示，我们国家今天面对最大的问题是，在一个多元种族的国家里，政府在教育、文化和经济等领域推行单元和封闭的不公平政策，使到大家同样是这个国家的公民，但却因为肤色的不同，而被差别对待，结果引发了不满的情绪。董教总认为，唯有让各族群都享有平等权益作为落实各项政策的原则，才是根本的解决方案。
6. 有鉴于此，董教总吁请政府必须对现有的经济政策进行全面的检讨和改革，尤其是必须摒弃这数十年来一直贯彻在经济领域上的土著主义思想，废除教育最终目标，并以多元化教育政策取代现有的单元化教育政策，废除“土著”与“非土著”的区分，废除经济领域上的“种族固打制”，实施不分肤色，一视同仁对待全民的“扶弱政策”，以真正达到首相倡议“一个马来西亚”的理念。

2011年11月17日

据董总了解，最近有几所华小的董事注册出现令人困惑的情况。董总对此发表文告如下：

1. 《1996年教育法令》和《1997年教育（教育机构注册）条例》规定，每一位成为学校董事的人士必须注册为学校董事，申请者必须使用所规定的董事注册申请表格，学校注册官在收到有关的董事注册申请后，而且在进行任何他认为需要的调查后，必须把申请者注册为学校董事，并发出董事注册证。
2. 然而，早前教育部某高官却说，只要将华小董事名单和注册申请表格交给教育局，无需等到获得董事注册证，有关申请者就自动成为合法的学校董事。
3. 最近，华小的董事注册出现了令人困惑的情况。因此，以下情况急需要教育部澄清。
  - a) 学校有两组人向教育局提呈董事注册申请，是否这两组人自动成为合法的学校董事？
  - b) 有一组人没有经过学校赞助人大会的董事选举程序，就向教育局提呈董事注册申请，有关申请者是否自动成为合法的学校董事？
  - c) 学校有一组人向教育局提呈董事注册申请，注册官没有发出注册证，而另一组人没有提



呈董事注册申请，却获得注册官发出注册证，请问哪一组人是合法的学校董事？

4. 有关方面有责任对上述令人困惑的华小董事注册情况，作出澄清，以免情况越来越混乱。

2011年11月18日

针对新纪元学院校友会副会长李仕强声称董总错把华团组织遴选主席的制度用在新纪元学院院长遴选之上的言论发表文告：

1. 日前，新纪元学院校友会副会长李仕强发表文告，声称董总错把华团组织遴选主席的制度用在新纪元学院院长遴选之上，并要求董总接受该校友会参与遴选。
2. 董总非常遗憾，李仕强身为“新纪元学院校友会”副主席不知何故，竟然发表如此荒谬的文告。
3. 首先，人们还没有听说过，有哪一个华团的主席是由该华团成立一个遴选委员会去招聘的。也许李仕强是这样被遴选为校友会副会长的罢！无论如何，所谓“把华团组织遴选主席的制度用在新纪元学院院长遴选之上”充分地反映出李仕强对华团选举制度和教育学府遴选院长制度的无知，却又喜欢指指点点、随意胡言乱语的狂傲。
4. 更重要的是，新纪元学院新院长的遴选完全不是由董总处理的。为什么李仕强会以为新纪元学院院长是由董总遴选的呢？为什么新纪元学院校友会的副会长会不知道是那个组织负责遴选新院长的呢？还是李仕强故意指鹿为马，制造假课题来攻击董总呢？
5. 既然董总不是处理新纪元学院新院长遴选的团体，所谓“要董总接受新纪元学院校友会参与遴选新院长”明显是个假课题。
6. 总而言之，身为校友会的副主席，李仕强对母校情况无知的程度，令人深感吃惊。他的文告诡异地反映了该校友会对其对母校认识的程度和其领导层的人文素养。

2011年11月22日

针对副首相兼教育部长丹斯里慕尤丁表示，教育部已经成立一个由国内外专家组成的委员会，以检讨《拉萨报告书》，董教总对此深表关注，特发表文告，全文如下：

1. 董教总表示，1956年《拉萨报告书》的第12条文提出了“最终目标”，即教育政策的最终目标，是要落实一个以国语为主要教学媒介语的国民教育制度。这项条文十分不利于我国

华印裔等民族母语教育的生存与发展，因为该“最终目标”已成为政府制定教育制度、法令、政策和行政措施的中心思想和指导原则，以落实单一源流学校的目标。因此，独立以来，华教一直遭到政府不公平的对待，华校发展处处受限，包括华小长期面对的学校、师资和拨款不足等问题至今没有解决，当局委派不具华文资格师资和意图改变华小媒介语的措施，都威胁华小的生存。追根究底，其根源就是政府的单元化教育政策“最终目标”。

- 事实上，当《拉萨报告书》发表后，以教总前主席林连玉先生为首的华教团体曾经与时任教育部长拉萨会谈交涉，而教育部长拉萨也同意不把“最终目标”列入《1957年教育法令》。因此，相比其他的教育法令，《1957年教育法令》可说是独立至今，比较符合我国多元民族国情的教育法令，因为该法令第3条文阐明的教育政策，是要建立一个为全体人民所接受的国民教育制度，以满足他们的需求和促进他们的文化、社会、经济与政治发展，以及使马来语成为国语，同时维护和支持非马来民族的语文和文化的持续发展。
- 事实上，作为建国基础的《联邦宪法》也保障了各民族自由发展母语的权利。《联邦宪法》第152（1）条文规定：“任何人不得受禁止或阻止使用、或教授、或学习任何其他语文”，而且也“不得影响联邦政府或任何州政府之权利去维护及扶助联合邦内其他民族语文之使用和学习。”
- 然而，让人遗憾的是，国家独立后，政府长期忽略非马来民族母语教育的生存与发展，尤其是《1957年教育法令》更是在短短的两、三年内就被当局以强调单元化教育政策，致力于落实“最终目标”的《1960年拉曼达立报告书》和《1961年教育法令》所取代，一直到目前的《1996年教育法令》，依然延续了一贯的单元化教育政策和狭隘种族主义思维。
- 因此，董教总认为，政府检讨《拉萨报告书》时，首要任务就是废除“最终目标”，并以多元化教育政策取代现有的单元化教育政策，贯彻各族平等和尊崇多元的精神。唯有如此，才能够真正解决华教长期面对的种种问题。董教总表示，这是全体华社不能够妥协，且必须全力争取的基本权益。
- 有鉴于教育部检讨《拉萨报告书》将对我国教育领域影响深远，因此董教总吁请政府听取和采纳民意，与各民族文教团体，包括董教总进行对话，以真正在制度、法律、政策和行政措施等方面，保障各源流母语教育的平等地位、生存与发展，公平对待及发展各源流学校。

2011年11月22日

董总今日发表文告，坚决反对教育部实施不公平对待临教的措施。董总文告，全文如下：

1. 据报道，教育部以所谓的“财政预算不足”理由，决定将国内所有临教的聘约从雇佣合约（Contract of Service）转换为服务合约（Contract for Service），进而削减临教薪金，剥夺临教所应享有的公积金、花红和假期等多种福利。董总对此深表关注，并坚决反对教育部实施不公平对待临教的措施。
2. 董总要特别指出，副首相兼教育部长丹斯里慕尤丁今年3月宣布，共有1万3184名非大学资格的临教，将有资格被吸纳成为合格教师；慕尤丁也在8月宣布，至今尚未重新受聘的非大学资格临教共有7258人，其中3793人已受鉴定符合遴选资格，将培训成为合格教师，而教育部将重新审核其余3465人的资料，他们还是有机会受训成为合格教师。因此，教育部现在突然把临教的聘约从雇佣合约转换为服务合约，并对临教实施不公平的待遇，似乎是一项裁减临教或致使临教辞职的措施，这只会制造恐慌和不满。
3. 董总促请政府公平对待临教，保障和改善临教应享有的薪金和福利，撤销把临教雇佣合约转换为服务合约的措施，让临教能在安定的生活情况下，有效的执行教学任务，及受训成为合格教师。
4. 教育部实施上述不公平对待临教的措施，将会加剧华小师资短缺问题，因此董总吁请华小三机构提高警惕，密切关注明年初学校开学时，当局可能委派不具华文资格教师到华小的问题。

2011年11月23日

针对森州教育局近期发出《学校食堂管理与租营合约》（Perjanjian Penyewaan dan Pengurusan Kantin Sekolah）予州内一些华小，并指示校长与食堂经营者签约，以及规定华小食堂只可售卖清真食物，禁止售卖非清真食物，食堂的全部器具和食物储放处只能用作烹煮清真食物用途，及禁止把非清真食物带进华小食堂的不合理措施，董总特此发表文告，全文如下：

1. 董总坚决反对森州教育局实施上述剥夺华小董事会主权，及不尊重华小学生饮食习惯的措施，并要求教育部立即纠正森州教育局的错误做法。
2. 董总强调，1996年教育法令规定华小董事会是管理华小的机构，包括管理华小的基金和校产。华小董事会有权力和责任管理华小食堂，包括主持食堂招标和开标，拟定和签署食堂租营合约，及管理食堂租金。这是华社长期所坚持的立场，捍卫华小不变质，反对当局剥夺华小董事会主权。
3. 据了解，森州教育局所发出的《学校食堂管理与租营合约》，实际上是国小和国中的食堂

合约样本，但教育局却把国小和国中的食堂合约，放在华小实施，进而产生各种问题，引起民怨和不满。根据教育部《2004年学校食堂指南》的规定，国民型学校即华小和淡小的食堂经营者，必须另外为校内的伊斯兰教徒教师和学生，安排清真食物。教育部指南并没有禁止华小食堂售卖非清真食物，而是提出另外安排清真食物给伊斯兰教徒师生。因此，森州教育局禁止华小售卖非清真食物，实际上违反了教育部的规定。

4. 董总要特别指出，教育部和州教育局长期漠视华小的特征本质和校园文化习俗，不断地把国小的管理制度，包括国小的食堂、学前教育班和特殊教育班的运作模式，放在华小实施，已经制造了诸多问题，引起华社的不满。这些问题已负面影响了华小的运作，打开华小变质的缺口，包括蚕食董事会主权；意图改变华小的教学、考试和行政媒介语；教育部提供给华小学前教育班学生的食物不符合学生的饮食习惯；教育部在华小开办的学前教育班所采用的教学媒介语是华语、国语和英语各占三分之一的授课时间，违反了华小以华语为主要教学媒介语的法令规定；及委派不具华文资格的高职行政人员和教师到华小负责特殊教育班。
5. 董总吁请全国各州董联会、各区华小工委和华小三机构以及全体华小校长，必须提高警惕，密切关注、调查和公开当局实施不利于华小的措施，共同捍卫华小，坚决反对有关当局使用各种措施以变质华小。

2011年12月10日

董总今日发表文告，强烈谴责雪州教育局和乌鲁冷岳县教育局官员本月9日在临教合约汇报会上，对临教作出的各种威胁，并支持临教们抗议当局实施的不公平对待。董总文告，全文如下：

1. 董总强烈谴责雪州教育局和乌鲁冷岳县教育局官员在本月9日召开的临教合约汇报会上，对临教作出的各种威胁，包括若临教不签署新“服务合约”，将被列入黑名单，从此不能成为公务员；即使签约，当局不能保证临教明年是否获续聘；临教必须退还今年10月17日至12月的薪金给当局，并警告临教不能动用这笔薪金，否则后果自负。
2. 董总支持临教们抗议当局实施的不公平对待，并强烈要求教育部立即发出公函，指示各州县教育局停止强要临教签署不公平合约及威胁临教的一切言行，并撤销把临教“雇佣合约”转换为“服务合约”的不公平措施。
3. 董总要求教育部公平对待临教，必须在明年开学前彻底解决聘请临教的合约问题，重新制订和公布临教合约内容，保障和改善临教应享有的薪金和福利，及培训临教成为合格教师。

4. 董总指出，早前出现的所谓新的“服务合约”比原有的“雇佣合约”更好，“服务合约”保证培训临教成为合格教师及不能终止临教服务的言论，实际上都是极具误导性的。教育部既然以所谓的“财政预算不足”，把临教的“雇佣合约”转换为“服务合约”，那么临教在“服务合约”下获得所谓“更好的待遇”，简直就是互相矛盾的谎言！
5. 事实上，根据“服务合约”，政府可随时终止临教合约，且无须给予理由，只须给临教7天的书面通知，完全不提赔偿薪金给临教的事，而且临教的待遇也遭削减或取消，因此“服务合约”对临教更加严厉和不公平。此外，“服务合约”根本没有所谓的“政府保证培训临教成为正式教师”的条款，反之强调政府没有责任委任签约者出任公共服务里的固定职位（jawatan tetap），而且签约者没有资格使用“服务合约”作为申请固定职位的依据。

附录：临教的“雇佣合约”与“服务合约”之比较

事项	雇佣合约（旧合约） Contract of Service		服务合约（新合约） Contract for Service	
	SSM薪金等级	基薪款额	临教资格	基薪款额
(1) 大学资格临教薪金	DC41:P1T1	1598.44	(1)大学资格临教薪金	2331.00
	DC41:P1T2	1659.67		
	DC41:P1T3	1720.90		
	DC41:P1T4	1811.35		
	DC41:P1T5	1901.80		
	DC41:P1T6	1992.25		
	DC41:P1T7	2028.70		
	DC41:P1T8	2173.15		
	DC41:P1T9	2263.60		
	DC41:P1T10	2354.05		
(2) STPM资格临教薪金	DB27:P1T1	1204.55	(2)STPM资格临教薪金	1610.00
	DB27:P1T2	1271.10		
	DB27:P1T3	1337.65		
	DB27:P1T4	1404.20		
	DB27:P1T5	1470.75		
	DB27:P1T6	1537.30		
	DB27:P1T7	1603.85		
(3) SPM资格临教薪金	DB17:P1T1	820.38	(3)SPM资格临教薪金	1200.00
	DB17:P1T2	870.29		
	DB17:P1T3	920.20		
	DB17:P1T4	970.11		
	DB17:P1T5	1020.02		
	DB17:P1T6	1069.93		
	DB17:P1T7	1119.84		
生活津贴	有（最高300令吉）		无	
公务员津贴	有（大学资格300令吉、STPM资格160令吉、SPM资格115令吉）		无	

公积金（政府支付）	有	无
学校假期薪金	有（包括12月份的薪金）	不享有学校假期薪金，包括不享有12月份的薪金。若临教受指示回校工作，则以日薪计算。
年度调薪	有	没说明
花红	有	无
房屋津贴	无	无
医疗福利	有	有
病假	14天	10天
年假、产假、特假	无	无
服务期	政府可终止临教合约，或临教可辞职。双方必须给对方一个月的书面通知，或赔偿一个月薪金。	<ul style="list-style-type: none"> <li>●政府可随时终止临教合约，且无须给予理由，只须给临教7天的书面通知。</li> <li>●临教可随时辞职，并须给政府不少于7天的书面通知。</li> </ul>

董总资料与档案局2011年12月10日整理

备注：“服务合约”里根本没有所谓的“政府不可终止临教服务”或“政府保证培训临教成为正式教师”的条款。事实上，“服务合约”阐明政府没有责任委任签约者出任公共服务里的固定职位（jawatan tetap），而且签约者没有资格使用“服务合约”，作为申请固定职位的理由。

案例：

按照原有或旧有的“雇佣合约”，一名在DC41:P1T5薪金等级的大学资格临教，每月获得的金钱总数（基薪、生活津贴、公务员津贴、政府支付的公积金）是2802.02令吉。

a	基薪	1901.80令吉
b	生活津贴	300.00令吉
c	公务员津贴	<u>300.00令吉</u>
	小计	2501.80令吉
d	公积金（政府支付）	300.22令吉
	(a+b+c) x 12%	
	总数	2802.02令吉

但在新的“服务合约”下，该临教只获得2331令吉的月薪，比旧有“雇佣合约”下获得的金钱总数2802.02令吉，少了471.02令吉。

2011年12月21日

针对当前临教签署“服务合约”，以及明年新学年华小师资短缺的问题，董教总深表关注，特发表文告如下：

1. 教育部副部长拿督魏家祥博士于本月19日在主持教育部临教课题会议后宣布，该部继续实施临教“服务合约”措施，但在最新的“服务合约”下，临教将享有旧有“雇佣合约”下的薪金和公积金、社会保险、花红、医药及假期薪金等福利，而之前备受争议的“服务合约”则一律作废；不过，在最新的“服务合约”下，教育部将每3个月或半年更新临教的合约。董教总表示，“雇佣合约”（contract of service, 另称contract of employment）和“服务合约”（contract for service）是两种完全不同性质的合约。在“雇佣合约”（contract of service）下，政府是雇主，临教是雇员，政府作为雇主必须负责雇员的薪金、公积金和社会保险等福利。“服务合约”（contract for service）则实际上是承包合约，即政府把教育教学服务外包给签约者，签约的临教不再是政府的雇员，因此，在一般的情况下是不能享有公积金和社会保险等福利。
2. 有鉴于此，董教总认为，魏家祥副部长有关最新“服务合约”的宣布已经让人感到混淆，因为在法律上，签署“服务合约”的临教成为“承包商”，不是政府的雇员。但魏家祥副部长却表示签署“服务合约”的临教可以享有公积金和社会保险等福利，这是非常矛盾，并让人感到混淆的。
3. 此外，教育部每3个月或半年更新临教合约的措施，更是让人感到不解，因为过去临教的合约都是一年制，一旦有合格老师被派到学校，有关临教将获得一个月的解聘通知或以一个月的薪金来代替。事实上，临教工作原本已经不稳定，如今教育部又多此一举，推行每3个月或半年更新临教合约的措施，不但让临教工作进一步失去保障，更严重的是，此项措施将很难吸引有志于教育工作者前来申请，届时势必加剧师资短缺问题，尤其是对长期必须依赖临教的华小而言，更是影响深远。
4. 董教总吁请教育部制定合情合理的临教聘用合约，包括应该继续把临教的合约保留为“雇佣合约”的性质，以真正保障临教的权益，并公布有关合约的内容条文，让一切透明化，以安定人心。

- 
5. 与此同时，董教总也对于明年新学年华小师资短缺的问题感到担忧，因为教育部至今还未提出具体的解决方案。由于距离开学只有不到两个星期的时间，这已造成校方无法妥善安排上课时间表，并影响了学校的正常运作。根据教育部的数据，华小缺乏2300多位临教，魏副部长表示将会派去861位新老师，因此还有1400多个空缺。但是据了解，有关的新老师至今还未派出，而且教育部也没有告知何时可以派出；至于不足的空缺，则要在开学后一周内才填补，此举可说是对学校造成很大的困扰。
  6. 事实上，根据一贯的原则，学校一旦出现空缺，就必须填补，以免对教学造成影响，因此，在新学年开课之前，学校都会在假期内就做好师资的安排，包括聘请临教等等，以确保开学时有足够的教师，但现在却出现很多不明确的情况，而且还要等到开学后才填补空缺，这是让人匪夷所思的。虽然魏副部长表示，有关的空缺将由未去受训的临教来填补，但至今学校都没有接获通知，以留住有关的临教，这或许将造成许多临教的流失。另外，魏副部长的说明是否意味着所有没被录取受训的临教都会被续聘为临教？这其实也是许多临教和学校想要知道的，教育部应该明确加以说明，包括有关合约的条件等等，因为到目前为止，教育部都没有任何指示，许多临教都不知道何去何从，彷徨无助。
  7. 此外，虽然教育部已经公布将有1万3千184名临教被吸纳，以培训成为合格教师，并表示这当中的7079名临教将在明年一月开始受训，但有关的数据不但没有厘清大家的疑虑，反而增添了更多的疑问。有鉴于此，董教总吁请教育部根据中学和小学类别及源流加以说明具体的情况，例如华小有多少位临教被吸纳培训为合格教师；又有多少临教不符合资格而不被录取；以及多少位临教会继续受聘去填补新学年的师资空缺等等，以便华社清楚了解华小当前的师资情况，并采取相应的对策，以全面解决师资不足的问题。
  8. 有鉴于当前华小师资问题出现许多不明确的情况，若不加以尽早解决，势必影响华小的正常发展，因此，为了进一步厘清和解决华小临教和师资不足的问题，董教总将安排拜会魏家祥副部长，希望能够在大家的共同努力下，有效解决此次的临教合约问题及困扰华社多时的师资短缺问题。



# 会议与议决案

◎ 会务与组织局 整理

## 1. 会议一览表

2011年1月至12月，共召开25次会议：

序	会议名称	日期
1	第27届董总常务委员会会议	3月12日、5月8日
2	第28届董总常务委员会会议	6月26日、8月14日、 11月19日、12月4日
3	2011年度董总会员代表大会暨新届常务委员州选举	6月12日
4	第28届董总常务委员会复选会议	6月26日
5	董总与各州属会联席会议	4月30日、11月4日
6	第21届董教总独中工委全体委员会议	2月27日、7月10日
7	第21届董教总独中工委常务委员会会议	1月9日、4月10日、 9月24日、11月19日
8	董教总全国华文独中发展基金捐献人工作汇报会及交流会	7月17日
9	强化华校董事会运动小组会议	7月17日
10	提案小组会议	6月1日、10月10日
11	国民型中学工作小组会议	11月4日
12	检讨与修订董总章程小组会议	2月26日
13	华小董事会章程专案小组会议	9月17日
14	独中师资培训小组会议	9月4日、10月9日

## 2. 各项会议议决案

### 2.1 董总常务委员会会议

序	会议日期	议决案
第27届董总常务委员会会议		
1	3月12日	(1) 会议建议行政部： <ul style="list-style-type: none"> <li>对华总所推行的“明讯华总配套”做个深入的了解；</li> <li>探讨设立政府事务单位和公关事务单位的可行性，并提呈报告供会议讨论。</li> </ul>

		<p>(2) 会议一致通过接纳新的薪金制，并议决该新的薪金制从2011年1月开始生效。以下是新的薪金制之主要修订：</p> <ul style="list-style-type: none"> <li>• 每个职务等级按现有薪金起薪点调整至两个薪点作为新的薪金起薪点；</li> <li>• 职务级别B将分为两个级别，即级别B1和级别B2；</li> <li>• 职务级别D到级别B的薪金年资将从15年延长至20年。</li> </ul>
		<p>(3) 针对产业管理小组所提出的提议，会议一致通过：</p> <ul style="list-style-type: none"> <li>• 接纳董总常务委员会“产业管理小组”简则；</li> <li>• 全面更换行政部的中央冷气机为个别式或天花板嵌入式冷气机；</li> <li>• 议决汝来两栋3层店屋继续进行招租工作，与此同时关注该产业的价格，探讨高价出售的可能性。</li> </ul>
		<p>(4) 会议通过接纳“时局与华教发展策略小组”成员名单，即叶新田博士、邹寿汉、许海明、傅振荃、黄道坚及林国才。</p>
		<p>(5) 会议一致通过接纳《修改董总章程条文之建议》，并提呈于2011年度董总会员代表大会通过接纳。</p>
		<p>(6) 会议一致通过接纳董总常务委员名片之设计图。</p>
2	5月8日	<p>(1) 会议议决搁置“明讯华总配套”的推动计划。</p> <p>(2) 针对调整2011年的评阅费、监考费和出题审定费之建议，会议建议考试局整理有关调整评阅费、监考费和出题审定费之建议的背景资料和说明，并提呈财务审计小组讨论定夺。除此以外，会议也认为凡任何建议或要求的提出，有关部门应提呈一份具体详尽的书面报告以供有关小组或常务委员会讨论。</p> <p>(3) 针对本会盈余的处理，会议一致通过授权财务审计小组做最后的决定以降低本会的税务。</p> <p>(4) 针对产业管理小组所提出的提议，会议一致通过：</p> <ul style="list-style-type: none"> <li>• 接纳更换冷气机的预算费用；</li> <li>• 接纳汰换公务车NAP 3820和货车WDM 6370，购买Toyota Avanza 1.5S (Auto) 和Toyota Hiace Panel Van Turbo Diesel；</li> <li>• 授权产业管理小组处理TKS店屋的事宜。</li> </ul> <p>(5) 针对网站小组建议架设“网站捐款”事宜，会议建议财务与人事局咨询税务顾问有关网上捐款的问题，并与网站小组讨论。</p> <p>(6) 会议一致通过接纳《董总·董教总独中工委2010年工作报告书》和《董总·董教总独中工委2010年财务报告书》。</p> <p>(7) 会议一致通过接纳第28届（2011年至2013年）董总常务委员州选举程序。</p> <p>(8) 针对“发展华小工委”改为“发展华教工委”之建议，会议认为交由各州属会自行决定。</p> <p>(9) 针对吁请首相恢复林连玉公民权事宜，会议决定发动恢复林连玉公民权签名运动，并一致通过设立“争取恢复林连玉公民权”工作小组，召集人为邹寿汉，成员是张华、许海明、傅振荃和林国才。</p>

## 第28届董总常务委员会会议

3	6月26日	(1) 有关TKS店屋的装修和使用用途事宜，会议决定择日安排全体常务委员视察行政楼的办公室和TKS店屋，再商议新店屋的规划。该视察日期交由产业管理小组安排。
		(2) 有关倡议架设“网站捐款”事宜，会议一致通过该计划。
		(3) 会议一致通过第28届（2011年至2013年）马来西亚华校董事联合会总会（董总）常务委员会委任常务委员、会务顾问及法律顾问名单： <ul style="list-style-type: none"> <li>• 委任常务委员：陈国辉、杨菊明、苏祖池、卢宇廷和谢松坤；</li> <li>• 会务顾问：郭全强；</li> <li>• 法律顾问：饶仁毅、田捷、郑添锦、蔡文铎、戴再发、罗汉明、陈运裕和周怀禹。</li> </ul>
		(4) 会议一致通过以下委任决定： <ul style="list-style-type: none"> <li>• 第21届（2010年至2012年）董教总独中工委会委员的代表维持不变，即叶新田、傅振荃、林国才、邹寿汉、许海明、刘瑞发、张华、刘利民、黄国鸿、张志开、杨应俊和谢松坤。</li> <li>• 第21届（2010年至2012年）董教总独中工委会常务委员会财政一职由现任财政林国才接任。</li> <li>• 第9届（2010年11月至2012年10月）董教总全国发展华小工委会委员的代表做了小变动，本会原任代表刘利民由刘天亮接任。现任代表为叶新田、傅振荃、林国才、邹寿汉、张志开、刘天亮和黄道坚。</li> <li>• 第9届（2010年至2014年）董教总教育中心（非营利）有限公司董事会董事的代表维持不变，即叶新田、邹寿汉、许海明、傅振荃和高铭良。</li> <li>• 马来西亚华社研究中心（2010年至2012年）董事会董事的代表维持不变，即张志开。</li> <li>• 第8届（2011年至2014年）林连玉基金董事会董事代表，会议一致决定悬空。</li> </ul>
		(5) 会议一致推举以下常务委员为各小组的召集人： <ul style="list-style-type: none"> <li>• 工作计划审阅小组：邹寿汉</li> <li>• 人力审核小组：傅振荃</li> <li>• 财务审计小组：林国才</li> <li>• 产业管理小组：黄循积</li> <li>• 时局与华教发展策略小组：叶新田博士</li> <li>• 国民型中学工作小组：许海明</li> <li>• 提案小组：许海明</li> <li>• 网站小组：李衍旺博士</li> <li>• ISO督导委员会：庄俊隆</li> <li>• 强化华小董事会运动小组：傅振荃</li> </ul>
		(6) 会议一致决定第28届（2011年至2013年）马来西亚华校董事联合会总会（董总）常务委员会就职典礼定于7月10日（星期日），下午2时正在董教总教育中心A402礼堂举行，并敦请本届会务顾问郭全强担任就职典礼监誓人。

4	8月14日	<p>(1) 会议一致通过成立“财务规划小组”。成员包括：召集人林国才、叶新田博士、许海明、傅振荃、庄俊隆、李衍旺博士、谢松坤。财务规划小组任务为：</p> <ul style="list-style-type: none"> <li>• 探讨向政府提出豁免缴付税务的要求事宜；</li> <li>• 征求德勤马来西亚有限公司（Deloitte Malaysia）为本会提供免费的税务规划服务；</li> <li>• 探讨如何提高本会存款的利率或回酬。</li> </ul>
		<p>(2) 针对产业管理小组所提出的提议，会议一致通过：</p> <ul style="list-style-type: none"> <li>• 接纳汝来两栋店屋二楼至四楼租用于引燕用途之建议，唯须注意其合法性。有关细则交由产业管理小组处理。</li> <li>• 接纳开辟草场作为停车场的建议。有关细则交由产业管理小组处理。</li> </ul>
		<p>(3) 会议一致通过将“强化华小董事会运动小组”名称改为“强化华校董事会运动小组”。</p>
		<p>(4) 会议一致通过人力审核小组所提出的行政结构调整建议，并即时生效。该调整如下：</p> <ul style="list-style-type: none"> <li>• “行政部办公室”改为“行政办公室”；</li> <li>• “财务与人事局”拆分为两个部门，即“财务局”与“人力资源局”，由两个不同的行政主任来担任；</li> <li>• “会务局”改为“会务与组织局”；</li> <li>• “资讯局”改为“资料与档案局”；</li> <li>• “庶务局”改为“产业管理与事务局”；</li> <li>• 取消“体育局”，其业务纳入“学生事务局”。</li> </ul>
		<p>(5) 有关委任银行户头签署人事项，会议一致通过现行董总银行户头签署模式，即分为A、B两组签署人，每组各一人共同签署方为有效。A组为主席、署理主席及副主席，B组为财政和副财政，总务或副总务为付款批准人。</p>
		<p>(6) 会议一致通过挽留黄道坚担任第21届董教总独中工委委员职。</p>
		<p>(7) 会议一致决定举行“华教先贤日”以纪念和缅怀所有华教先贤以及千千万万为华教奉献的广大群众，并成立“华教先贤日小组”，成员包括：召集人叶新田博士、邹寿汉、许海明、刘瑞发、黄循积、傅振荃和林国才。</p>
		<p>(8) 会议原则上同意董教总新纪元学院所提呈的独中华文师资培训《教育专业文凭课程》五年计划，并成立一个“独中师资培训小组”以探讨具体的实施方案。成员包括：召集人傅振荃、林国才、许海明、谢松坤、陈大锦。</p>
		<p>(9) 会议一致通过举办“2012年春节团拜”，并由总务傅振荃负责成立筹备小组。</p>
		<p>(10) 会议一致通过举办“董总工作计划营”以拟订董总未来的发展计划与探讨各局的定位，并交由行政部负责规划上述活动。</p>

5	11月19日	(1) 会议一致决定交由财务审计小组研究余永平先生对本会财务规划所提出的建议, 并提呈报告供会议讨论。
		(2) 会议一致通过委任邹寿汉为2012年春节团拜筹委会主席。
		(3) 针对产业管理小组所提出的提议, 会议一致通过: <ul style="list-style-type: none"> <li>• 全面更换董教总教育中心内消防水管, 并授权财务审计小组与产业管理小组处理有关三机构分担更换费用事宜;</li> <li>• 接纳董总行政部空间使用进行全面性的规划之建议, 有关规划工作交由产业管理小组处理, 并提呈报告供会议讨论。</li> </ul>
		(4) 有关董总新章程已于10月11日获得马来西亚社团注册局批准事宜, 会议一致通过: <ul style="list-style-type: none"> <li>• 有关常务委员会的任期和职位问题, 会议议决现有的常务委员继续担任至2013年任期满后再进行改选。</li> <li>• 现行董总各银行户口更改名称为“The United Chinese School Committees’ Association of Malaysia”。不过, 如获得马来西亚社团注册局允准收回“The”字句, 上述提议则自动失效。</li> </ul>
		(5) 会议一致通过接纳《董总2012年工作计划》。
		(6) 会议一致通过委任余永平为第28届(2011年至2013年)董总财务顾问。
		(7) 针对火炬基金事宜, 会议一致通过: <ul style="list-style-type: none"> <li>• 委任黄道坚成为“火炬基金”签署人之一。</li> <li>• 议决以“火炬基金”的名字开设银行户口, 并委任叶新田、邹寿汉与黄道坚作为签署人。</li> </ul>
		(9) 会议一致通过委派邹寿汉、林国才、林锦志、庄俊隆、邱锦成和雪隆董联会代表, 择日拜访陈思源律师。
		(10) 会议一致通过: 授权师资培训小组全权处理“独中师资培训计划”事宜。
		6
(2) 会议一致通过并原则上接纳《董总·独中工委2012年度财政预算案》(草案)及授权财务审计小组处理。		

## 2.2 2011年度董总会员代表大会暨新届常务委员州选举

序	会议日期	议决案
1	6月12日	(1) 会议一致接纳《董总·董教总独中工委2010年工作报告书》和《董总·董教总独中工委2010年财务报告书》。
		(2) 会议通过《马来西亚华校董事联合会总会(董总)章程》修正案。
		(3) 大会一致通过14条提案。
		(4) 会议议决委任王与黄特许会计师(Ong & Wong Chartered Accountants) 为第28届(2011年至2013年)马来西亚华校董事联合会总会(董总)常务委员会财务审核师。
		(5) 会议选举出第28届(2011年-2013年)马来西亚华校董事联合会总会(董总)常务委员州之州属会: <ul style="list-style-type: none"> <li>• 雪兰莪暨吉隆坡联邦直辖区华校董事会联合会;</li> <li>• 檳城华校董事联合会;</li> <li>• 柔佛州华校董教联合会;</li> <li>• 霹靂华校董事会联合会;</li> <li>• 吉打州华校董事联合会; 及</li> <li>• 砂拉越华校董事联合会总会。</li> </ul>
		(6) 会议议决于6月26日下午3时正在董教总教育中心A401会议室召开第28届(2011年至2013年)马来西亚华校董事联合会总会(董总)常务委员会复选会议。

## 2.3 第28届董总常务委员会复选会议

序	会议日期	议决案
1	6月26日	<p>(1) 会议通过第28届(2011年至2013年)马来西亚华校董事联合会总会(董总)常务委员会名单:</p> <p>主席: 叶新田博士            署理主席: 邹寿汉            副主席: 刘瑞发、许海明、黄循积            总务: 傅振荃            副总务: 张华            财政: 林国才            副财政: 林锦志            常务委员会: 刘利民、洪志诚、陈锦亮、陈永生、张志开、杨应俊、黄国鸿、李添霖、庄其川、庄俊隆、李衍旺博士、陈大锦、邱锦成、刘天亮、黄良杰、林荣华</p>

## 2.4 董总与各州属会联席会议

序	会议日期	议决案
1	4月30日	(1) 会议一致通过9条提案。
2	11月4日	(1) 会议一致通过15条提案。

## 2.5 董教总独中工委会议

### 2.5.1 董教总独中工委常务委员会会议

序	会议日期	议决案
1	1月9日	(1) 会议一致通过接纳2010年度华文独中教师红烛精神奖得奖名单。
2	4月10日	(1) 会议一致通过接纳统一考试委员会之建议，即统考文凭初中历史科试卷一（历史作业报告）的成绩只注明“及格”或“不及格”，如不及格则不列在证书内。唯具体落实步骤，授权统一考试委员会研究后执行。
		(2) 会议一致通过全国独中董事与校长交流会初步建议，并要求学务委员会提呈具体的计划书供讨论。
3	9月24日	(1) 会议通过把《独中教师教育专业助学金申请简则》第6.2款“在职独中教师或独中教育行政人员”修改为“在职独中教师或董总行政人员”。
		(2) 会议接纳“全国独中董事校长交流会”展延至2012年举行之建议，确实日期交由学务委员会决定。
		(3) 会议决定开放澳洲数学赛予国民小学参加，惟将继续采用英文试题。
4	11月19日	无

### 2.5.2 董教总独中工委全体委员会议

序	会议日期	议决案
1	2月27日	(1) 会议议决于2011年举办全国独中交流会。交流会的形式和课题则交由学务委员会探讨，并拟出一份计划。
		(2) 会议议决有关独中英语科课程和考试纲要的未来发展问题交由学务委员会讨论，并提呈报告供会议讨论。
2	7月10日	(1) 会议一致议决：有关升学辅导资料应交至沙巴独中董总，再由沙巴独中董总分发于当地各校。
		(2) 有关委员王增文校长呈辞事宜，由于王增文校长为教总委派代表，会议一致议决此议案交由教总处理。

### 3. 大会提案

#### 3.1 2011年度董总会员代表大会暨新届常务委员州选举

1	<p>本大会促请政府在治国理念、制度、法令、政策和措施等方面，以民为本，公平对待各族人民和各源流学校。我国各族人民应发挥团结力量，以确保国家往良好方面发展，建设一个公平和进步的国家。</p>
案由	<p>(1) 长期以来，种族和宗教极端主义言行，贪污腐败和司法等问题，不利社会进步与国家发展，造成我国和全民付出沉重代价，必须给予纠正。</p>
2	<p>本大会促请政府公平对待华小，制度化及有效地早日全面解决华小长期面对的师资、拨款和学校不足等问题，以符合华小以华语华文为主要教学媒介语的本质，促进华小健全发展，为国家作出更大贡献。</p>
案由	<p>(1) 各源流学校是我国教育体系重要一环及国家宝贵资产和优势，丰富了我国多元社会色彩。政府应珍惜及一视同仁公平对待各源流学校。</p> <p>(2) 华社坚持华小的本质必须保留，不能侵蚀和变质，包括华小的主要教学和行政媒介语必须是华语华文，华小董事会拥有管理学校的主权。</p> <p>(3) 政府应在大马计划、财政预算、教育发展蓝图及学校规划指南，制度化解解决华小师资、拨款和学校不足等问题。</p>
3	<p>本大会促请政府执行《1996年教育法令》规定，承担政府资助学校的全部行政开销，包括水电、电话、排污和上网费等，并纳入中央付款制度，增加拨款解决各校所欠开销，与国小和国中享有同等权益。</p>
案由	<p>(1) 根据《1996年教育法令》，政府资助学校享有获得全部资助拨款 (full grant-in-aid) 和固定资本拨款 (capital grant)，即行政和发展两种拨款的法定权益。因此政府有责任承担政府资助学校的全部水电、电话、排污和上网费等行政开销。</p> <p>(2) 教育部应停止误导人民及即刻纠正把“政府学校” (Sekolah Kerajaan) 等同于“全津贴学校” (Sekolah Bantuan Penuh)， “政府资助学校” (Sekolah Bantuan Kerajaan) 等同于“半津贴学校” (Sekolah Bantuan Modal) 的错误及违法措施，坚决反对当局继续歧视华小、淡小、教会学校、宗教学校和改制中学。</p>
4	<p>本大会促请政府全面恢复华小董事会的主权和地位，纠正教育部和财政部长期以来剥夺华小董事会管理学校的权力及边缘化董事会的各项措施，并确保各州教育局积极处理及发出学校董事注册证。</p>
案由	<p>(1) 1957、1961和1996年教育法令都规定华小董事会是管理华小的机构，每一位董事必须注册。华社坚持华小董事会的主权和地位不容剥夺及边缘化。董事会有权力和责任管理学校的校产和财务，包括签署学校支票，审查账目，管理学校食堂、礼堂、贩卖部和租金等。</p>
5	<p>本大会吁请全国华小董事会，坚决捍卫董事会主权，谨慎处理董事注册申请事务，严防别有居心者通过非法途径，篡夺董事会权力和取代现有董事会，以破坏董事会正常运作，削弱董事会维护华小的力量。</p>



	案由	(1) 华小董事会是管理华小的法定机构, 董事会必须维护华小, 使华小获得良好管理与健全发展, 不容任何方面破坏董事会管理学校的基本权益。
6		本大会促请政府摒弃种族和政治考量, 取消公共服务局奖学金和国立大专收生的种族固打制, 并采用非种族性的绩效和扶弱政策, 落实透明的制度化方案, 一劳永逸解决国立大专收生及公共服务局奖学金遴选和发放问题, 公平对待全民, 使国家繁荣和谐及进步。
	案由	(1) 国立大专收生和公共服务局奖学金问题向来引起各种争议和不满, 造成许多优秀人才外流, 政府难以吸引人才回国, 使国家蒙受极大损失。 (2) 政府应公布公共服务局各类奖学金申请资格、得奖者名单和获选原因及各项统计资料, 确保应得者获得奖学金, 并进行监督和问责, 保障奖学金制度的公平和透明度。
7		本大会促请政府全面承认华文独中统考文凭, 作为进入国立大学、师范学院、师范大学和政府机构的录取资格, 同时不应制定诸多的限制和附加条件, 以留住人才为国贡献, 避免人才外流造成国家损失。
	案由	(1) 华文独中统考文凭作业严谨及素质水平高, 受到许多大学的认同与肯定。独中统考生已在国内私立大专和许多国外大专包括世界级顶尖大学深造。 (2) 让独中统考生受训为华小教师, 协助解决华小师资短缺问题。国际上的人才竞争日益激烈, 尤其在中国崛起的影响下, 具有三语能力的华文独中生成为国内外竞相吸收的人才。
8		本大会促请中央及州政府支持华文独中发展, 制度化及无条件的在每年财政预算中拨款给全国独中, 每年颁发奖学金给独中优秀生, 豁免独中生缴付政府考试报考费, 废除限制独中学校数量的政策, 拨地给独中, 批准增建独中, 早日批准在关丹和昔加末设立独中。
	案由	(1) 华文独中是民办非营利学校, 是我国教育体系的一环, 学生家长履行公民责任缴付税款。近年全国独中学生持续增加, 有些独中面对学生爆满问题, 一些有学生需求的地区却没有独中。不论学生在何种源流学校受教育, 政府都有责任照顾我国学生所享有的公民权益, 公平对待所有公民, 以及照顾学生接受母语教育的权利和需求。 (2) 2009年5月26日, 副首相兼教育部长丹斯里慕尤丁与董总、教总、华总、七大乡团、留台联总、校友联总和马来亚南大校友会会谈, 并宣布教育部原则上同意豁免独中学生包括其他私立学校学生缴付政府考试报考费。 (3) 首相拿督斯里纳吉曾公开肯定华文独中是国家的珍贵资产, 正副首相也赞扬华文独中数十年来为国家栽培人才的贡献。因此, 政府应实施开明政策, 采取具体行动支持独中发展。
9		本大会促请政府履行当年对改制中学许下的种种承诺, 公平对待和负责发展改制中学, 并正视和采纳董总去年针对改制中学/国民型中学问题向政府呈递的备忘录中提出的意见和要求, 包括尊重董事会主权, 正副校长和主任级教师须具华文资格及获得董事会同意, 政府承担学校所有行政和发展开销, 提供足够合格华文师资给改制中学, 同时确保政府国中有足够合格师资开办华文班和中国文学班, 增加华文科节数, 纠正政府考试的华文科出题和评分标准等问题。

	案由	(1) 政府当年把大部分华文中学改制为以英文媒介的国民型中学，而后改为以国语（马来语）为主要教学媒介语，曾对改制中学和华社许下各种有待政府全面兑现的承诺，包括三分之一的授课时间以华文教学，承担改制中学全部的行政和发展开销，董事会拥有管理学校的主权等。
10	本大会促请政府严正考虑广大华社普遍意愿，早日恢复林连玉先生的公民权，并促请我国社团和各界人士积极响应支持及参与董总发动的要求政府恢复林连玉先生公民权的签名联署。	
	案由	(1) 当年身为华校教总主席的林连玉先生，领导华社极力反对政府把华文中学改制为英文中学，因而于1961年遭吊销教师注册证及1964年被褫夺公民权。尽管如此，林连玉先生依然继续留住在一片土地上，直至1985年12月18日逝世。虽然林连玉先生已逝世多年，但华社依然深切希望恢复林连玉先生的公民权。
11	本大会促请全国党团和华社各阶层人士，更积极支持和捐助新纪元学院的软体建设与发展及升格为大学。	
	案由	(1) 新纪元学院是实现我国华社建设完整华文母语教育体系的一项重要努力。新纪元学院致力于建设为一所具有民族特色的优质大学，需要各界的支持和更多资金及人力等资源的投入。 (2) 新纪元学院近年取得显著的建设与发展成果，包括有效解决课程开办准证和认证以及学生申请国家高等教育基金贷款问题，开办幼儿教育及对外汉语教学等新课程，多项课程获准以中英文教学，加强师资队伍及资历，重组学术与行政部门，提高学术研究水平，加强对独中的支援与交流，设立独中师资培训中心，招收国际学生，设法为东南亚国家培训华文师资，以及在去年再次提出升格大学申请。
12	本大会促请政府实施开明政策，宏观的看待及支持各源流高等教育发展，每年拨款予民办非营利的的新纪元学院、南方学院和韩江学院，并批准它们升格为大学的申请。	
	案由	(1) 新纪元学院、南方学院和韩江学院的持续发展及升格为大学，是我国教育的宝贵资产和特色，丰富我国多元社会色彩，培育各领域人才，为国家作出更大贡献。
13	本大会热烈欢迎政府与中国签署马中两国全面互相承认大学学位的协定，并促请政府公布协定内容和具体执行方案，尽快在今年内落实。	
	案由	(1) 巩固马中两国友好邦交，加强在教育和文化领域的交流与合作。 (2) 扩展我国各族学生的升学管道和国际视野，解决学位不受承认及申请为国内专业组织会员和执业资格等问题，录取留华毕业生进入国立大专和公共服务领域，吸引人才回国服务和发展，引进有利于国家发展的各种资源。
14	本大会促请政府全面承认台湾各大学的学位，肯定我国留台毕业生为国家作出的贡献，避免人才外流。	
	案由	(1) 1950年代至今，我国留学台湾毕业生超过4万人，在政经文教和科技等领域对国家建设作出贡献，有者甚至成为政府内阁成员和高官。

## 3.2 董总与各州属会第82次联席会议

1	<p>本大会严厉谴责和反对《马来西亚前锋报》和土著权威组织鼓吹的“一个马来人，一个土著”运动。对于一些政治人物、组织和媒体近年不断制造种族间紧张氛围，大会吁请各界提高警惕，使有关邪恶阴谋不能得逞。</p>
	<p>案由</p> <p>(1) 我国是一个多元民族、文化、语文、教育和宗教信仰的国家。事实上，国家繁荣进步和社会稳定，是各族携手合作共同建设起来的成果。鼓吹种族极端主义和单一民族国家，煽动冲突的分裂性言行，只会对我国多元社会和全民带来伤害，破坏国民团结及社会和谐，不利社会进步与国家发展。</p>
2	<p>本大会吁请政府制度化地从速全面解决华小师资短缺问题，实行妥善的华小师资培训计划，根据华小实际需求，增加录取师训学员，安排足够的符合资格者填补空缺，为华小提供足够的符合资格的教师。</p>
	<p>案由</p> <p>(1) 华小师资短缺问题久悬未解，政府不时表示将在几年内解决问题，但实际上问题迄今仍未解决，引起民怨和不满。</p> <p>(2) 华社坚持华小以华语华文为主要教学和行政媒介语的本质必须保留，不能被侵蚀和变质，而且教育法令阐明华小的主要教学媒介语是华语。教育部在培训和调派华小高级行政人员和教师，必须遵循此大原则，以符合华小的本质，提高学生学习效能。</p>
3	<p>本大会吁请政府制度化拨款拨地、主动规划和增建足够的华小，并纳入大马计划、财政预算、教育发展蓝图和学校规划指南里加以落实，以根本解决华小学校不足问题。</p>
	<p>案由</p> <p>(1) 长期以来，政府在大马计划、财政预算和教育发展蓝图中，没有公平与合理地拨款给华小、淡小、教会学校和宗教学校。</p> <p>(2) 政府应一视同仁公平对待各源流小学，通过大马计划、财政预算和教育发展蓝图，制度化地根据学生人数以及学校发展与维修需求，提供足够的发展拨款给各源流小学。</p> <p>(3) “全津贴学校”和“半津贴学校”实际上是教育部官员漠视教育法令规定，自行制定的违法行政措施，限制华小和淡小等学校所应得的发展拨款。政府从速废除“全津贴学校”和“半津贴学校”违法的行政措施。</p>
4	<p>本大会吁请政府尊重及全面恢复华小董事会的主权和地位，从速纠正教育部长期以来剥夺华小董事会管理学校的权力以及边缘化董事会的各种措施。</p>
	<p>案由</p> <p>(1) 无论是过去的1957年教育法令、1961年教育法令和现在的1996年教育法令，都规定华小董事会是负责管理华小的机构。董事会有责任管理学校的财产和金钱，包括签署学校支票，审查账目，管理学校食堂、礼堂、贩卖部、租金等</p>
5	<p>本大会吁请政府全面承认华文独中统考文凭，作为进入国立大学、师范学院和师范大学以及公共服务机构的录取资格之一，同时不应制定诸多的限制和附加条件。</p>
	<p>案由</p> <p>(1) 华文独中统考文凭作业严谨及素质水平高，受到许多大学的信任，独中统考生已在众多国外大专和国内私立大专深造。近年世界首200所顶尖大学中有82所大学拥有独中统考生就读。</p> <p>(2) 政府应培训独中统考生为华小教师，协助解决华小师资短缺问题。</p> <p>(3) 政府应使独中统考生获得国家的肯定和归属感，提供良好环境让统考生为国家作出更大贡献，避免人才持续外流。</p>

6	本大会吁请政府拨款拨地支持华文独中的建设与发展，制度化和无条件地在每年财政预算中拨款给全国独中，每年颁发奖学金给独中优秀生在国内外升学，并废除限制独中数量的政策，早日批准有需要的地区增建、复办独中，以照顾当地学生接受母语教育的权利和需求。	
	案由	<p>(1) 华文独中是民办非营利学校，是我国教育体系的一环，学生家长履行公民责任缴付税款，政府应每年拨款给独中，颁发奖学金给独中优秀生，照顾独中生公民权益，拨地予独中，落实“以地养校”的计划，以减轻华社和家长的负担。</p> <p>(2) 近年全国独中学生持续增加，有些独中的学生爆满。另外，一些有学生需求的地区没有独中。政府应早日批准有需要的地区增建、复办独中，照顾当地学生接受母语教育的权利和需求</p>
7	本大会吁请政府履行当年对改制中学（前国民型中学）许下的种种承诺，公平对待和负责发展改制中学，以及尽速为国民中学提供足够的华文师资，增加华文科节数。	
	案由	(1) 1960至1970年代，政府把华文中学改制为英文中学，这些改制中学在1970-1980年代又被改制为以国语（马来语）为主要教学媒介语的国民中学，并向这些改制中学许下种种承诺，至今有待政府全面兑现承诺，包括尊重董事会管理学校的主权，提供足够的具有华文资格的正副校长和主任级教师，承担学校所有的行政和发展开销，提供足够华文师资，增加华文科节数。
8	本大会吁请政府实施开明政策，支持各源流高等教育发展，每年拨款资助新纪元学院、南方学院和韩江学院，并批准升格为大学的申请。	
	案由	(1) 上述3所民办学院的持续发展及升格为大学，是我国高等教育的特色和优势，丰富我国多元社会色彩，培育建设人才，为国家的发展作出更大的贡献。
9	本大会热烈欢迎政府与中国签署马中两国全面互相承认大学学位学历的协定，并加强马中双方在教育和文化方面的合作与交流。	
	案由	(1) 巩固马中两国友好邦交，促进双方在文化教育等领域的交流与合作，扩展学生升学管道和国际视野，解决学位学历不受承认问题，吸引人才回国服务和发展的资源。

### 3.3 董总与各州属会第83次联席会议

1	本大会促请政府邀请民间各源流教育团体，包括董总与教总，加入教育部成立的检讨国家教育制度委员会，参与检讨现有的教育制度，以便根据我国多元种族多元文化的国情，制定新的教育法令，公平对待各源流学校。	
	案由	(1) 我国是一个多元民族国家，国家宪法保证各民族母语的学习、使用和发展，而且各民族母语教育是联合国阐明的基本人权。迈向独立建国时制定的1957年教育法令，在第3条款中主张推行符合母语教育的多元化教育政策。然而不幸的，后来的教育法令和报告书却把该多元化教育政策，篡改为单元化教育政策，造成华文学校和淡米尔文学校等，长期遭受不公平对待，面对的拨款、建校和师资等问题至今没有解决。有鉴于此，必须废除现行1996年教育法令里的单元化教育政策及其落实单一源流学校制度的“最终目标”。

2	本大会促请政府公平及有效地全面解决华小长期面对的拨款、建校和师资等问题，提供足够合格师资，并纳入大马计划、财政预算、国家教育发展蓝图和计划，使华小健全发展。	<p>案由</p> <p>(1) 华小等各源流小学都是我国教育主流之一，培养人才，为国家作出巨大贡献，丰富我国多元社会色彩，是国家的宝贵资产和优势。政府应一视同仁对待各源流小学，确保它们享有同等权益及健全发展。</p> <p>(2) 长期以来，政府没有制度化拨款拨地增建新华小，造成华裔人口密集区和新房屋发展区，面对华小不足或没有华小的严重问题，引起民怨和不满。</p> <p>(3) 政府拥有一套规划和增建学校的制度，以在社区里设立多所学校，方便学生就近上学。但在实行时，政府注重增建国小和国中，没有制度化拨款拨地增建新的华小和淡小等。</p>
3	本大会促请政府废除于1998年发出的把华小等学区分为“全津学校”与“半津学校”的法外立法的错误行政指南。本大会也呼吁全国华小和改制中学的董事会，不要随意献出校地，以免削弱董事会主权。	<p>案由</p> <p>(1) 全国现有的华小和改制中学，是董事会创办的学校，在《1996年教育法令》下属于政府资助学校，都享有全部行政拨款和发展拨款的法律权利。《1996年教育法令》里并没有所谓的“全津学校”和“半津学校”区分，也没有规定以校地拥有权作为拨款的依据。</p>
4	本大会呼吁政府全面落实《1996年教育法令》下，教育部对政府资助学校所应承担的责任，支付全国华小的全部行政和发展开销，包括水电费、建校和维修费等。	<p>案由</p> <p>(1) 根据《1996年教育法令》，全国现有1290多所华小是政府资助学校，都享有全部行政拨款和发展拨款的法律权利，包括由政府承担华小的水电、电话和排污费等行政开销，以及设置建筑物，翻修或扩建现有校舍，为新建、翻修或扩建的校舍购置桌椅板凳或配备，和其他指定用途的发展开销。华小所享有的这些权益不容剥夺。</p>
5	本大会促请教育部纠正官员把各类师训课程的华小组申请者，转到国小组的严重问题，确保有关申请者调回华小组，毕业后派到华小执教；并增加录取华小师训学员，早日全面解决华小长期面对的各科目合格师资短缺问题，包括在今年临教师训，华小组只列明英文课程供申请，而所谓的“公开组”没列明学校源流和课程等的各种偏差及不透明问题。	<p>案由</p> <p>(1) 华小长期面对的师资不足问题没有解决，近年教育部官员通过各种方法，把要到华小执教的师训申请者，转到国小组，并派到国小执教。这将加剧华小师资短缺问题，引起民怨。</p>

6	<p>本大会促请政府确保教育部在华小开办的学前教育班和特殊教育班，必须符合华小以华语为主要教学媒介语和行政用语的本质，包括提供合适教材和足够设备，及具有华文资格的合格教师和行政高职人员。</p>
	<p>案由 (1) 教育部目前在华小开办的学前教育班的教学媒介语是华语、国语和英语各占三分之一授课时间，并调派不具华文资格教师到华小执教。此外，不具华文资格的副校长派到华小负责特殊教育班，某些科目如道德教育、美术和科学的考题不用华语而改用国语出题。这已违反了华小以华语为主要教学媒介语和行政用语的本质。</p>
7	<p>本大会促请政府即刻纠正委派不具华文资格的正副校长和主任级教师到华小出任高职，并早日解决全国各地尤其是砂拉越和沙巴的华小行政高职人员不具华文资格的问题，以免对华小本质及学校行政造成负面影响。</p>
	<p>案由 (1) 华小的主要特征本质包括了必须以华语作为主要教学媒介语和行政用语。因此，华小的行政高职人员包括正副校长和主任级教师必须具有华文资格。</p>
8	<p>本大会促请教育部从速解决一些州教育局，迟迟不批准及没有答复华小董事成员的注册申请，并采取纪律行动对付有关官员。教育部必须指示各州教育局，早日批准各华小董事的注册申请，及发出董事注册证给合格者。</p>
	<p>案由 (1) 1996年教育法令第88(1)条款规定，每一位成为学校董事的人士，都必须注册为学校董事；第132(2)(e)条款也规定，没有注册即出任董事职位，将是一项犯罪行为，如果罪名成立，有关人士必须被判罚款不超过三万令吉，或监禁不超过两年，或两者兼施。但是，当华小董事会成员提呈董事个人注册申请，一些州教育局却迟迟不批准或没有积极处理。</p>
9	<p>本大会促请政府全面承认华文独中统考文凭，作为申请就读国立大学、师范学院、师范大学和在政府机构服务的录取资格，同时不应制定诸多的限制和附加条件。政府应尊重独中统考文凭持有者，申请就读华小华文组师训课程的意愿，确保他们毕业后派到华小执教。</p>
	<p>案由 (1) 董教总独中工委自1975年主办第1届华文独中统一考试，至2011年已进入第37届。华文独中统考文凭作业严谨及素质水平高，受到许多大学的认同与肯定。独中统考生也已在国内私立高等学府和许多国外高等学府包括世界级顶尖大学深造。 (2) 让独中统考生有机会受训为华小教师，协助解决华小师资短缺问题。 (3) 国际上的人才竞争日益激烈，具有三语基础的华文独中生成为国内外竞相吸收的人才。政府应提供良好环境让独中统考生为国家作出更大贡献，避免人才持续外流。</p>



10	<p>本大会促请中央及各州政府支持华文独中发展，包括制度化及无条件的每年拨款给独中，拨地给独中落实“以地养校”计划，豁免各类税款和土地费用，颁发奖贷助学金给独中生，赞助独中的体育和学生等活动，豁免独中生缴付政府考试报考费，批准并拨款拨地在有需要的地区增建和复办独中，及早日批准在关丹和昔加末等地区设立独中。</p>
	<p>案由</p> <ol style="list-style-type: none"> <li>(1) 华文独中是民办非营利学校，是我国教育体系的一环，学生家长履行公民责任缴付税款。不论我国公民在何种源流学校受教育，政府都有责任照顾和公平对待我国各源流学校学生，包括华文独中学生所应享有的公民权益和福利，及学生接受母语教育的权利和需要，减轻华社和独中为国家教育所承担的经济负担。</li> <li>(2) 近年全国独中学生持续增加，有些地区的独中因学生爆满和空间不足问题，尚未能录取近7千名学生。一些有学生需求的地区却没有独中，造成家长送孩子到远处就读，增加经济负担。这些地区需要设立独中。</li> <li>(3) 首相拿督斯里纳吉曾公开肯定华文独中是国家的珍贵资产，正副首相也赞扬华文独中数十年来为国家栽培人才的贡献。因此，政府应实施开明政策，采取具体行动支持独中发展。</li> <li>(4) 副首相兼教育部长丹斯里慕尤丁在2009年5月26日与董教总等团体会谈，宣布教育部原则上同意豁免华文独中和其他私立学校的学生缴付政府考试报考费，但至今还没有落实。</li> <li>(5) 中央和各州政府应减轻华文独中的经济负担，豁免独中各类税款和土地费，包括捐款税、土地用途转换费、向拨出的土地征收的地价费、地契期限延长费、门牌税、地税和印花税等。</li> </ol>
11	<p>本大会促请政府正视及早日落实董总于2010年呈予教育部的《关于解决改制中学/国民型中学问题的看法和建议备忘录》中提出的意见和要求，兑现政府当年的承诺，公平对待和负责发展改制中学/国民型中学。</p> <p>案由</p> <ol style="list-style-type: none"> <li>(1) 政府当年把许多华文中学改制为英文中学，而后改为以国语（马来语）为主要教学媒介语，曾对这些“前华文中学（改制中学）”许下各种承诺，包括承担改制中学的全部开销，三分之一授课时间教华文，提供足够合格师资，保留董事会职权等。</li> <li>(2) 政府应尊重改制中学的董事会主权，正副校长和主任级教师须具华文资格及获得董事会同意，政府承担学校全部行政和发展开销，批准增建或设立分校，拨款拨地供迁校，提供足够合格华文师资，增加改制中学在第10大马计划下的5年发展计划和拨款。同时，确保国中有足够合格师资开办华文班和中国文学班并列入正课内，增加华文科节数，纠正华文科课程、出题和考试评分标准等问题。</li> </ol>
12	<p>本大会促请政府正视广大华社的意愿，早日恢复林连玉先生的公民权。</p> <p>案由</p> <ol style="list-style-type: none"> <li>(1) 当年身为华校教总主席的林连玉先生，领导华社极力反对政府把华文中学改制为英文中学，因而于1961年遭吊销教师注册证及1964年被褫夺公民权。尽管如此，林连玉先生依然继续留住在这片土地上，直至1985年12月18日逝世。虽然林连玉先生已逝世多年，但华社依然深切希望恢复林连玉先生的公民权。</li> </ol>

13	<p>本大会促请政府实施开明政策，宏观看待及支持各源流高等教育发展，每年拨款予民办非营利的<b>新纪元学院、南方学院和韩江学院</b>，并批准它们升格大学的申请。</p>
案由	<p>(1) 新纪元学院、南方学院和韩江学院的持续发展及升格为大学，是我国的宝贵资产和特色，丰富国家多元社会色彩，培育人才，为国家作出更大贡献。</p>
14	<p>本大会促请政府公布<b>马中全面互认大学学位</b>的协定具体内容和执行方案，及全面承认台湾的<b>大学学位</b>。</p>
案由	<p>(1) 马来西亚和中国已在今年4月签署全面互相承认大学学位的协定，至今还未公布协定的具体内容和执行方案。 (2) 1950年代至今我国留台毕业生逾4万人。目前高等教育部与台湾相关单位商谈全面承认台湾的<b>大学学位</b>事宜，至今未有签署互认学位的正式宣布。</p>
15	<p>本大会促请政府取消在政府奖学金遴选和国立大专收生上实施的<b>种族固打制</b>，并采用非种族性的绩效政策，透明及制度化地<b>一劳永逸</b>解决问题，公平对待全民。</p>
案由	<p>(1) 政府奖学金遴选和国立大专收生问题长期引起争议和不满，造成许多优秀人才外流，政府难以吸引人才回国，使国家蒙受极大损失。 (2) 政府应公布政府各类奖学金申请资格、得奖者名单和获选原因及各项统计资料，确保应得者获得奖学金，并进行监督和问责，保障奖学金制度的公平和透明度。</p>





# 讲稿与献词选辑

◎ 资料与档案局 整理

序	日期	讲稿与献词活动项目
1.	2011年1月1日	2011年元旦献词
2.	2011年1月31日	2011年农历新年献词
3.	2011年2月8日	2011年新春团拜新闻发布会
4.	2011年2月12日	董教总等举办的2011年新春团拜
5.	2011年3月12日	董总取得华文独中统考ISO9001:2008质量管理体系认证的证书颁发仪式
6.	2011年3月23日	2011年中国高等教育展新闻发布会
7.	2011年4月16日	2011年中国高等教育展开幕典礼
8.	2011年4月30日	董总与各州属会第82次联席会议
9.	2011年5月13日	吉打华校董联合会会员大会
10.	2011年5月29日	槟州华校校友会联合会会员大会
11.	2011年6月9日	柔州华校董教联合会主办“心的方向”教师激励营开幕礼
12.	2011年6月9日	霹雳育才独立中学新届董事会就职典礼
13.	2011年6月12日	董总2011年度会员代表大会
14.	2011年6月14日	民主行动党主办的已故陈庆佳国会议员追悼会
15.	2011年6月26日	第28届(2011年至2013年)董总常务委员会第1次会议
16.	2011年7月4日	2011年度全国“国语论坛”和“语文与文学节”开幕礼
17.	2011年7月6日	美里培民中学创校50周年校庆晚宴
18.	2011年7月10日	第28届(2011年至2013年)董总常务委员就职典礼
19.	2011年7月17日	董教总全国华文独中发展基金捐献人及2011年度工作汇报与交流会
20.	2011年7月17日	槟州华校校友会联合会第15届理事会理事就职典礼
21.	2011年8月14日	2011年度高等教育贷学金和助学金颁发典礼
22.	2011年8月21日	霹雳华校董联合会2011年至2012年理事就职典礼暨筹募活动基金晚宴
23.	2011年8月27日	第7届全国华文独中球类锦标赛开幕礼
24.	2011年8月27日	“一个马来西亚发展有限公司”颁发华文独中统考优秀生学术奖励金仪式
25.	2011年9月25日	柔佛州笨珍培群独立中学新校舍动土仪式
26.	2011年10月5日	董总主席就举办2011年华教先贤日接受《星洲日报》记者专访
27.	2011年10月16日	槟州华校校友会联合会举办全国华教常识比赛颁奖礼
28.	2011年10月22日	“2011年雪隆华校校友会联合会之夜”筹募文教活动基金暨庆祝24周年纪念日晚宴
29.	2011年11月4日	董总与各州属会第83次联席会议
30.	2011年11月4日	吉打州华校董事联合会55周年会庆晚宴
31.	2011年11月5日	雪兰莪州沙戩新村华小一校新教学楼及礼堂扩建工程竣工开幕仪式

32.	2011年11月5日	霹雳育才独立中学103周年校庆联欢晚宴
33.	2011年11月5日	巴生中华独中、中华国民型中学和中华华小三校百年校庆开幕仪式暨巴生中华独中综合大楼动土礼
34.	2011年11月13日	雪隆华校校友会联合会举办2011年度华教常识比赛颁奖礼
35.	2011年11月29日	巴生华团举办2011年全国华文独中统考评阅教师“滨江送温情”慰劳晚宴
36.	2011年12月7日	董总与中国厦门大学南洋研究院资料交流与研究合作协议签署仪式
37.	2011年12月24日	森美兰州华校董家教及发展华小工委交流会
38.	2011年12月31日	柔佛州老友联谊会为笨珍培群独中筹募建校基金而在南方学院举办“巨浪之夜”千人宴

### 1. 董总主席叶新田博士在华文媒体发表2011年元旦献词：

2008年全国大选至今，我国政治局势出现极大变化，朝野政党斗争日益激烈，有些势力集团炒作种族和宗教课题，企图制造紧张局势或破坏安宁，以达到利己的阴谋。人民应对此提高警惕，勿落入其所设陷阱。希望国阵和民联在治国理念、纲领、政策和执行措施上进行竞争，包括开明公正对待各源流母语教育。各族人民也要作出努力，使国家朝更好方向前进。

当前国内外局势发展有利于华教发展，但是单元主义教育政策仍未改变，各界尚须努力。华社应密切关注教育部于2011年在华小等各源流小学一年级开始恢复母语教数理的实施情况，以及教育部是否认真执行内阁关于华小低年级国文科，必须由具有华文和国文双语资格教师执教的决定。

联邦政府也应把各源流政府资助学校纳入中央付费制度，承担学校的水电费和排污费等开销；制度化公平发展各源流学校，包括拨款拨地增建华小，增加华小拨款，解决华小师资短缺问题；全面承认华文独中统考文凭，接受统考文凭作为申请就读政府大学、师范院校和公共服务机构的录取资格，每年拨款给独中及发出奖学金给独中优秀生，批准在关丹等有需要的地区设立独中；履行对改制中学（国民型中学）的承诺，负责发展改制中学；批准新纪元学院和南方学院升格为大学。

此外，希望目前拨款支援独中的州政府，每年能制度化增加拨款予独中；而砂拉越州政府和吉隆坡联邦直辖区相关部门，也应每年制度化拨款支援区内独中。

近年，独中发展趋向良好，学生人数不断增加，独中生也有广阔的升学管道和出路，一些独中改善了教师的薪金和福利待遇，希望社会各界给予独中更大的支持，使独中越办越好。2009年世界排名前200强的大学，有80多所接受独中高中统考考生就读。这些大学包括美国耶鲁大学、亚洲排名第一的香港大学、澳洲排名第一的澳洲国立大学、纽西兰排名第一的奥塔哥大学。为此，董总将继续提高独中统考学术质量，完善统考作业制度，包括申请独中统

考质量管理认证，以及邀请国外考试专业机构提供学术咨询等。

新年伊始，董总恭祝社会各界新年进步、幸福安康，祝愿人民希望国家繁荣进步的心愿得以实现。

## 2. 董总主席叶新田博士在华文媒体发表农历辛卯年（2011年）献词：

当前国内外局势有利于华教发展，但是国内单元主义教育政策尚未改变，教育官僚机构时常多方面阻碍华教发展，包括近期指示华小“缩班”、调派不具华文资格教师到华小、向华小临教追讨薪金，而华小学校短缺、师资不足、拨款不公、水电费等问题仍久悬未决。因此，各界不能松懈，尚须努力。虽然政府对华教尤其是在独中方面作出一些放松措施，然而这与华社民意有一段显著的差距，人们仍对单元主义及不公的政策深感不满。

2008年全国大选至今，人民意识到国家有许多需要迫切解决的严重问题。希望国阵和民联说明各自的治国理念、纲领、法律、政策和执行措施，包括开明公正对待、保障和支持华教等各源流母语教育的生存与发展，提出制度化解决方案。

今年，董总将继续作出努力，凝聚各界力量，创造和把握有利于维护和发展母语教育的形势。我们将访问各文教团体、沙巴和砂拉越华教组织，并加强董总基层组织干部。董总将继续推行强化华小董事会运动，加强华小董事会组织运作。华小董事会也应主动拟订学校发展计划书和财政预算向教育部申请发展拨款。董总也将加强与其他源流教育团体联系，增强共识，探讨合作项目，交流在淡小设立董事会等课题。

近年，华文独中发展趋向良好。2005年至2011年，全国独中学生从53,402人持续增加到66,852人，即6年共增加13,450名学生，增幅25.2%。今年，全国独中学生人数已连续3年超过6万人，达到66,852名学生，再创历史新高，比去年增加3,087人；雪隆和柔佛州多所独中因名额爆满和空间不足问题，未能录取6,650名学生。政府应批准有需要的地区增建或复办独中，满足学生接受母语教育的权利和需求，并废除有关把独中限制在60所及不准增建或复办独中的政策。

政府也应全面承认华文独中统考文凭，接受独中统考文凭作为申请就读政府大学、师范院校和公共服务机构的录取资格；制度化每年拨款给独中及发出奖学金给独中优秀生；履行对改制中学（国民型中学）的承诺，负责发展改制中学；批准新纪元学院和南方学院升格为大学；早日签署和落实马中两国互相承认大学学位的协议。董总希望各界给予配合及支持，作出更大努力，以实现这些目标。

董教总独中工委也将落实各项工作，寻求更多教育资源，邀请专家学者前来支援，继续推动独中教育发展。学务委员会将访问考察沙巴和砂拉越的独中，并赴中国上海作教育考察和洽谈合作项目。

新年伊始，董总恭祝社会各界新年进步、幸福安康，祝愿国家繁荣进步，各源流母语教育能发展得更好。

#### 附录：2005年至2011年全国独中学生人数

年份	学生人数
2005	53,402
2006	54,755
2007	55,818
2008	58,212
2009	60,490
2010	63,765
2011	66,852

### 3. 董总主席叶新田博士于2011年2月8日在新春团拜新闻发布会上致词：

辞旧钟声方响，玉兔悄然到人间。趁此佳节，董总、教总、董教总教育中心（非营利）有限公司、新纪元学院和雪隆华校董联会订于2月12日（辛卯年正月初十），上午11时至下午2时，在雪州加影董教总教育中心，首次联合举办新春团拜活动。

举办春节团拜的目的，在于迎新，是要邀请加影附近社区各族人士、各华团、朝野各政党关心华教，关心和支持董教总的人士，支持和关心新纪元学院发展的朋友们，全国各地华教同道们，到来这富有历史和现实意义的华侨岗上，在这个华教前辈们曾经倾注了大量心力而建设起来的华教基地上，欢庆新的一年的到来。我们欢迎大家尽量抽空到来，踊跃出席。

在这里美丽的山岗上，我们曾经举行过多次盛大的集会，为我国华教的共同命运和前途，而展现过我们的团结和力量。这里的一切，都是他们长期以来不断奋斗和努力所结下来的累累果实。因此，我们选择在加影董教总教育中心举办第一次的新春团拜，对于全国华教工作者和朋友们来说，就具有了它的特殊意义。

过去的一年，我们华小学生不断持续增加，必须扩大现有学校的空间以及提升教育素质。但是，我们要求增加与扩建华小的要求，仍然面对种种人为的阻扰，政府答应了的，迄今仍没有全部兑现完成；几十年来我们要求解决华小师资问题，当局只是口实而不惠；对独中统考文凭的承认，虽说终于有了局部放松，但是距离全面承认统考文凭之目标，仍然是“路漫漫

其修兮”。我们在过去的一年里，在解决华教问题上，取得的成绩是不小而且是多方面的。但是，这还不够。事实是过去长期累积下来的问题，不但还没有完全解决，新的问题又接踵而来。比如，今年要求进入独中求学的学生持续增加到66,800人，创造了历史性的新高，但同时也出现了全国主要独中出现严重学额不足的问题，6,650名学生望独中之门而兴叹。种种情形令人喜亦令人忧。我们要求政府批准增办和复办独中，并且拨款拨地支持独中发展。

摆在全国华教同道面前的，是如何进一步凝聚大家的力量，准备再度冲刺的问题。因此，即将举行的新春团拜，它具有了时间上和空间上的特殊意义。

俗语说，“一年之计在于春”。在这“大地回春”、“万象更新”的时刻，希望全国华教同道们，朋友们，像过往一样，让更多的人以满怀的豪情，健壮的步伐，在这华教运动中大的基地焕发出春的气息，展现出春的喜悦。

我们希望此次新春团拜活动，能在充满浓浓的新春气息下圆满举行，让全体出席者欢渡一个喜气洋洋的有意义的节日。

团拜当天也准备了自助餐招待公众，其中包括荤食、素食和回教餐，同时呈献文化表演助兴，节目包括舞狮、舞龙、华乐演奏、廿四节令鼓、演唱新年歌曲、舞兔、口琴演奏及民族舞蹈等。

当此普天同庆之际，在南马地区不幸发生水灾，灾情严重。对此，我们同情各地灾民的不幸遭遇，并致以深切的慰问。水灾也使许多学校，特别是当地多所华小被迫停课，我们也呼吁教育部尽速拨款协助缓解灾情，让各学校尽快恢复正常上课。

谢谢。

4. 董总主席叶新田博士于2011年2月12日在董总、教总、董教总教育中心（非营利）有限公司、董教总新纪元学院和雪隆华校董联会联合举办的新春团拜上致词：

今天，春意正浓。难得在这良辰美景，充满节庆氛围的日子里，大家来到加影华侨岗上的董教总教育中心出席这个团拜活动。有的人不辞旅途劳累，从外州驾车或租赁巴士到来，令人感动。孔子说，有朋自远方而来，不亦悦乎！在此，我谨代表主办单位向大家表示谢意，向大家致以最亲切的问候和祝福。请以热烈的掌声欢迎大家的到来。

首先，我们要感谢大家长期以来对华教运动及董教总始终如一的关怀、信任和支持。这里虽然没有佳肴美酒，只有简单的茶水和食物来款待大家，但是这里有着浓郁的关怀和昂扬的斗

志。在这里朋友们可以重温战斗友谊的记忆；可以抒怀畅谈来年事业的宏图大计，共同分享，互相激励。

这个盛会展现出华教运动的团结，经久不懈的奋斗意志，这是为着民族权益的平等，民族教育地位的平等，语文平等而奋斗的意志。在这个山岗上曾经多次在关键性时刻展现过这种意志和团结，鼓舞和激励着全国热爱民族教育的同胞们，不分彼此地为维护和发展华教而奋斗。

这里的一切，包括这片土地、这些硬体建筑、校园里的一砖一瓦，一草一木、欣欣向荣的新纪元学院，以及大家都感触得到的传统和现代的人文精神，都是属于大家奋斗的成果。这是两百年来马来西亚华教运动所取得的成就的一部分，在华教运动及民族问题的范畴上，这是一种世界级的成就，这是令华社可以引以自豪的。站在这个舞台上，可以回顾两百年来华教运动前辈们孜孜不倦的耕耘和对各种不合理的束缚和压制的抗争；在这里，可以展望和规划华教的未来。

在单元主义教育政策主导下，目前摆在华教运动面前有待解决的几项基本问题是：全面承认统考文凭及无条件资助华文独中问题、增建华文小学及公平合理拨款问题、三所民办学院升格为大学学院问题以及改制中学（“国民型中学”）面对的问题。

我们认为，对于拨地拨款以增建和扩建华文小学的要求，政府不应再用任何借口来推托在全国大选时已经答应下来的承诺。相反地，当局应早日给予落实。我们要求教育部必须停止派遣并且立即调走已派到华小的不具华文和国文双语资格的课业辅导老师。在雪州地区，我们看到昨天雪州教育局官员仍然在寻找借口不把这些不谙双语的教师调走。在此，我吁请各校三机构挂布条抗议，并采取其他行动以阻止当局这种做法。

今天，要求增建和复办独中的呼声日益高涨，特别是在关丹设立中华独中分校和在昔加末设立华仁中学分校的问题。我们期待政府对于这种殷切的呼声，能尽快做出积极的反应。

新纪元学院及南方学院的领导人和行政层根据我国高等教育规格的要求，都在不断提升学院的教学与学术水平。他们提出升格为大学学院的申请，尚未获得批准。在此我们呼吁政府尽快发出大学学院升格准证，并且提供公平和合理的援助。这些民办学院是非营利教育机构，协助国家提升国民的文化与教育素质。

在改制中学问题上，我们认为政府应履行它在50年前即在1960年代要求这些前华文中学改制时曾做出的承诺，即有三分之一的华文教学时间、承担软硬體建设所需之经费等。董总在2010年12月曾经向教育部就改善改制中学问题提交了备忘录，其中包括重视董事部管理学校的权力，每周必须至少有五、七节的华文作为正课的教学时间，坚持学校校长及高职人员必



须具有华文资格，坚持改制中学保持及发扬传统校园文化。

在过去的一年里，虽然许多华教基本问题尚未获得解决，但是在各方面包括朝野政党，各华团的同心协力，各华教机构的积极参与支持下，使到一些问题得到了初步解决和改善。今天，各政党代表、各华团及华教机构的同道们欢聚在这里，你们在各自的岗位上都作出了努力和贡献，这些是值得大家欣慰和鼓舞的。

各位，我们在许多课题上的看法和做法或许不完全一致，但是我们维护和发展华文教育，争取民族权益平等以及建设公平、公正的社会的奋斗目标却是始终一致的。展望新的一年，希望大家同心协力，继续为争取华教的平等合理权益而奋斗。在华教团体内部也应该在求同存异的基础上，加强沟通，加强团结，为争取华教权益和发展而努力。

我们期望，在各方的努力和董教总的坚持下，当局能够彻底放弃民族单元主义的思维和政策，摒弃长期以来所实行的单元主义和不平等的教育政策，顺应时代潮流，采取多元开放，民族平等的政策。只有这样，也只有这样，一个真正民主、民族融合、团结以及进步和繁荣的马来西亚才有可能实现。

最后，祝大家新年进步，万事如意。

#### 5. 董总主席叶新田博士于2011年3月12日在华文独中统考ISO 9001：2008质量管理体系认证证书颁发仪式上致词：

董总今天举行ISO 9001：2008质量管理体系认证证书颁发仪式，董总同仁及华教同道热烈出席观礼，见证董总在“执行和管理华文独中统考”方面取得了ISO 9001：2008质量管理体系的认证。我在此谢谢大家百忙中拨冗出席这项仪式。各位的出席，表现了对董总改善和提升内部行政管理的关怀和支持。我衷心感谢大家的支持和爱护。

我特别要感谢凯顿顾问公司的丘育 焜 顾问师，及穆迪国际认证公司的两位代表，即董事经理陈谋林先生和ISO 认证管理委员会主席Dato' A. Aziz Mat，今天亲自来颁发认证证书。

董教总全国华文独中工委自1975年开始举办独中统考以来，就不断寻索更新和更有效的作业和经营方式，以提升统考，达到符合社会、家长和学生不断提高的要求。董总很早就认识到，必须要与时俱进，实行现代化，追求走向“现代化组织”的目标。董总必须完善内部管理体系，走向实现“知识型组织”。因此，推行品质管理体系，乃大势所趋。

2009年，董总常务委员会在经过连番的考察、探索和研究后，决定全面提高董总行政部的专业水平，以制度和体系来摆脱组织对个别个人的依赖，毅然议决要推行ISO品质管理，要求在

未来的日子里，在行政上以制度取代“人治”。

经过努力，尤其是对秘书处行政人员的持续教育之后，获得行政部大多数职员的合作，勇敢地踏出第一步。由于董总业务错综复杂，要融入原本是设计来供工业生产使用的ISO品管体系，的确是存在着结构上的难题。在顾问公司及顾问师的指导和协助下，经过对董总业务的详细分析和探索，决定选择“执行和管理独中统考”率先全面推行ISO品管，涉及统考业务的考试局、课程局、财务与人事局与庶务局的同事，为展开ISO品管新征途的先头部队。由于ISO品管体系要求组织内部的互相支援和互相合作，其他各局的同事其实也以他不同的方式加入了ISO品管的工作，以求跟在统考之后实行ISO品管制。

今天，经过两年的努力，尤其是思维上的转型，统考的ISO品管制基本上完成，经由国际著名的穆迪认证公司的稽查之后，取得了ISO 9001: 2008质量管理体系的认证。今天的移交认证证书仪式，标志着董总行政部作业进入了一个新的里程碑。

在此，我要祝贺行政部同事的努力取得了令我们感到自豪的成果。以署理主席邹寿汉和庄俊隆同道为首的监督和指导小组的督促，则推动了成功实现ISO品管的步伐。当然，没有丘育 焱顾问师和以陈谋林先生为首的外部审稽师团队的指导和协助，董总在前进的路途上将不可能是那么平坦。我们感谢大家的努力，因为你们的付出，我们才有今天的荣耀。

无论如何，在全面实行ISO品管的层面而言，今天的成就只是一个起点，前面无疑还充满着挑战。大家必须谨记ISO品管的重要信条，那就是“持续不断的改进和提升”。同事们和同道们都必须时时警戒自己，要不断地进行自我提升，改进品质。我们只是跨出了第一步，未来前进的路还需要我们继续不断的努力。让我们一起努力，不断提升董总的业务，满足我们的客户，满足他们的要求，使董总成为大家积极拥护的组织。

最后，希望大家继续努力，建设好董总，以期能够更好地为华文教育服务。谢谢。

## 6. 董总主席叶新田博士于2011年3月23日在“2011年中国高等教育展”新闻发布会上致词：

为了促进我国华文独中发展，开拓学生升学管道，更有系统及有效地协助学生赴华留学，董总自2003年开始推荐学生赴中国大陆和港澳地区高等学府深造的专案工作。为此，董总从2003年至今，总共举办了7届的中国高等教育展。

今年的教育展将于4月16日、19日及21日，分别在巴生兴华中学、宽柔中学古来分校和沙巴崇正中学，巡回举办三场展出。届时将有32所来自中国大陆和香港，属于国家省级、“211工程”和“985工程”的重点优秀高校参展，欢迎各地独中生、国中生、教师和家长等踊跃出



席，以了解中国高校办学概况，获取升学信息。

中国实施改革开放33年以来，在各方面取得了显著的发展成果，其国际地位日渐提高，在国际社会扮演重要角色。各国政府纷纷鼓励人民学习汉语及赴华留学，增加对中国的认识，拓展合作空间，互惠互利。这不只是一股热潮，而是一个长久的国际发展趋势，因此我国应把握良机，充分运用我国多元民族、语文和文化的优势，不断加强与中国的合作与关系，使双方受惠。

目前，有近万名中国学生在我国大学深造，而我国留华学生只有约3千人。董总吁请政府早日签署和落实马中互相承认大学文凭的协议，以鼓励和吸引更多学生到两国的大学升学。

据董总统计，2008年全国独中高三毕业生升学率达77%，其中36%升学者选择到国外留学，而留华学生人数就占了7.6%。我国学生就读的科系涵盖医药、理工、人文、商科、艺术、体育和法学类。

因此，董总吁请政府全面承认中国的大学学位，包括拥有我国学生就读的约60所中国大学的各科系学位，而不是只限于目前几所大学的中文系、中医系和医学系的学位。

董总将继续举办中国高等教育展，以鼓励更多独中和国中学生赴华留学，并感谢国内外各界的支持与配合，使历届的教育展顺利成功举行。

## 7. 董总主席叶新田博士于2011年4月16日在“2011年中国高等教育展”开幕典礼上致词：

中国驻马来西亚大使柴玺阁下的代表陈德海政务参赞，我国高等教育部副部长拿督何国忠博士，教总主席王超群校长，华总会长丹斯里方天兴，兴华中学董事长丹斯里拿督斯里杨忠礼博士，各位华教同道和嘉宾，中国高等学府代表，新闻界朋友，老师、学生和家长们，大家早上好，欢迎各位出席今天的中国高等教育展开幕典礼。

首先，我谨代表董总感谢中国大使柴玺阁下的代表陈德海政务参赞和我国高教部副部长拿督何国忠博士，亲临为2011年中国高等教育展主持开幕。

各位，中国近30多年来的建设，取得了令世人瞩目的成果。有越来越多国家的人民学习汉语和中华文化，以及前往中国留学，增强对中国的认识、交流与合作。希望我国家长、老师和社会各界人士，以长远和宏观的眼光，看待中国的发展与进步，鼓励学生赴华留学。目前，中国拥有许多优秀的高等学府，值得我国学生前往深造，开拓视野，促进马中两国各领域的交流与合作。

为了鼓励我国学生赴华留学，董总从2003年开始推荐学生到中国大陆和港澳地区高等学府深造的专案工作。为此，董总举办中国高等教育展，出版留学资料手册，提供升学信息，并保持与各大学的联系，为学生反映问题，尽量给予学生各种协助。

今年，董总主办的第七届中国高等教育展，订于4月16、19及21日，在巴生兴华中学、宽柔中学古来分校和沙巴崇正中学巡回举行，共有31所中国大陆和香港地区的高等学府前来参展。

根据董总近年统计，我国独中和国中学生在中国就读的学位课程包括了医药、理工、人文、商科、艺术、体育、兽医和法学领域。董总推荐的留华生所报读的近70所大学和学院，包括了清华大学、北京大学、暨南大学、复旦大学、华侨大学、浙江大学、中国人民大学、厦门大学、南京大学和香港特区的大学。师范大学方面则有8所大学，即北京、华东、南京、重庆、陕西、云南、东北和华中师范大学。中西医学课程方面有北京、上海、南京、天津、广州和浙江的中医药大学，福建中医大学，中国农业大学动物医学院，天津医科大学，以及北京大学、暨南大学、复旦大学、中山大学、同济大学、华中科技大学和上海交通大学医学院。

董总希望我国政府今年内早日与中国政府签署马中两国互相全面承认彼此大学学位的协议书，并公布协议内容，让社会各界了解确实的具体情况。

同时，我们也希望政府早日落实该协议，并积极进行后续工作，解决相关问题，确保我国留华毕业生在回国服务和发展方面，受到一视同仁的对待，不再面对诸多困难。只有这样，人民才会对该协议书的签署与落实有信心。

另一方面，我国政府每年都颁发奖学金给优秀生在国内外高等学府升学。因此，我们希望政府一视同仁，颁发奖学金给前往中国各高等学府深造的我国独中优秀生。

根据董总统计，2008年全国独中高三毕业生的升学率达77%。在升学者当中，选择到国外留学者占36%。此外，前往中国大陆和香港地区留学者占了国外升学人数的8.5%。随着马中两国全面承认对方的大学学位，我们相信这项政策将吸引更多学生到两国的大学升学。

与此同时，我国政府和民间应充分运用我国多元民族、语文和文化的优势，持续加强与中国的交流与合作，包括鼓励更多各族学生赴华留学。

最后，我谨代表董总感谢中国各高等学府、巴生兴华中学全体董教员生所给予的支持与配合，使中国高等教育展顺利举行。希望出席参观教育展的各界人士和学生，能够获得所需要的升学信息，满载而归。谢谢大家！

附件：2003-2011年董总所推荐学生报读的中国大陆和香港地区大学名单

序	大学名称	序	大学名称
1	北京大学	35	南京航空航天大学
2	清华大学	36	浙江大学
3	中国人民大学	37	浙江工商大学
4	中国农业大学	38	浙江中医药大学
5	中国传媒大学	39	武汉大学
6	北京语言大学	40	华中师范大学
7	北京师范大学	41	华中科技大学
8	北京体育大学	42	武汉理工大学
9	北京外国语大学	43	中国地质大学
10	北京中医药大学	44	中南大学
11	北京航空航天大学	45	哈尔滨工业大学
12	中央美术学院	46	华侨大学
13	天津大学	47	厦门大学
14	南开大学	48	福建中医药大学
15	天津财经大学	49	暨南大学
16	天津医科大学	50	中山大学
17	天津中医药大学	51	华南理工大学
18	同济大学	52	广东海洋大学
19	东华大学	53	广州美术学院
20	复旦大学	54	广州中医药大学
21	华东师范大学	55	中国海洋大学
22	上海财经大学	56	西北大学
23	上海交通大学	57	西安交通大学
	上海交通大学医学院	58	西安体育学院
	上海交通大学附属中学	59	陕西师范大学
24	上海中医药大学	60	云南师范大学
25	西南大学	61	海南大学
26	重庆交通大学	62	华南热带农业大学
27	重庆师范大学	63	吉林大学
28	江南大学	64	东北师范大学
29	南京大学	65	四川大学
30	东南大学	66	香港中文大学
31	南京艺术学院	67	香港理工大学
32	南京师范大学	68	香港城市大学
33	南京理工大学	69	香港浸会大学
34	南京中医药大学		

8. 董总主席叶新田博士于2011年4月30日在董总与各州属会第82次联席会议上致词：

吉兰丹州华校董教联合会主席陈永生同道，各州董联会主席及代表，华教同道，新闻界朋友，大家早上好！首先，我要感谢吉兰丹州华校董教联合会，承办这次的董总与各州属会联席会议，同时感谢远道而来的各州代表拨冗出席会议。

今天的会议，除了加强董总和各州属会的联系与共识，了解彼此工作，也汇报和讨论当前需要关注的事情或推行的工作。

在昨晚的华教问题交流会上，我们已针对华教当前问题与未来挑战，进行了汇报和交流。今天，我要提出几项需要各州华教同道关注的课题。这些课题包括：

1. “一个马来人，一个土著”种族极端言论；
2. 要求政府全面承认独中统考文凭，统考生进入政府师训，以及每年拨款给独中和颁发奖学金给独中优秀生；
3. 独中统考取得ISO认证，以及加强统考质量的努力；
4. 马中两国签署互相承认大学学位学历的协定；
5. 教育部委派不符合资格的行政高职人员和教师到华小，侵蚀华小以华语华文为主要教学和行政媒介语的本质的问题。

各位同道，

最近举行的砂拉越州选举刚结束不久，就出现了要惩罚选民，要发动一场“一个马来人，一个土著”（1Melayu, 1Bumi）运动的极端言行。这是漠视民主，不尊重选民的选择权利，并企图制造种族矛盾，以达到利己阴谋。我们今天的会议，将针对这个课题，通过一项提案，严厉谴责和反对这些极端言行。

事实上，把我国人民区分为“土著”和“非土著”的政策，长期以来已对各族关系和国家，带来许多负面影响及后遗症。如果再加上“一个马来人，一个土著”运动的出现及蔓延，这将对国家和全民造成更大破坏。

2008年全国大选至今，某些政治人物、组织和媒体，不断炒作种族和宗教课题，企图制造社会矛盾，以达到利己阴谋。但是，这些叫嚣只能掀起短暂的小风波，不过各界要提高警惕，使有关邪恶阴谋不能得逞。因为，这些邪恶势力至今还是不断寻找各种机会，到处点火燎原。

各位同道，

董教总、华总和七大乡团曾于去年2月，针对第十大马计划，发表一份涵盖政经文教和社会领域的意见书。这份意见书已在去年3月提交给政府。我们接着进行了各种后续的跟进和争取工作。这些努力目前已经有一些进展，包括：

1. 独中统考生可申请国家高等教育基金（PIPTN）贷学金；
2. 50名独中统考优秀生获得政府官联公司学术奖励金；
3. 政府有条件地接受统考生申请就读政府师训学院；以及
4. 马中两国在前天签署互相承认大学学位学历的协定。

对于在第十大马计划意见书中提出的其他要求，我们继续努力争取。但是，对于不太令人满意的事情，特别是在全面承认独中统考文凭，统考生进入政府师训方面，我们希望政府实施开放政策，全面承认华文独中统考文凭，作为进入国立大学、师范学院和师范大学以及公共服务机构的录取资格之一，不应制定诸多的限制和附加条件。

另一方面，虽然政府去年通过官联公司，颁发50份学术奖励金给独中统考优秀生，但是董总还是希望政府，制度化每年发出奖学金给独中优秀生，让统考生也能申请公共服务局和其他官联公司的奖学金。

根据董总初步调查，一些州政府有提供奖学金、贷学金和助学金给独中生。因此，希望各州董联会，关注和跟进此事，联系州政府，为独中学生争取权益。

各位同道，

关于承认统考文凭，统考生进入政府师训课题，以及各州政府对独中实施拨款和拨地，颁发奖学金、贷学金和助学金，以及减收地税、门牌税和地价费的各种措施，董总资讯局整理了两份文件，即《争取政府承认华文独中统考文凭大事纪要》和《全国各州政府对华文独立中学的拨款拨地等措施概况》，供各州同道参考，以共同为各独中和学生争取权益。

各位同道，

经过近40年的努力，我国独中统考生，已经在许多国外大专和国内私立大专深造。近年世界排名首200所顶尖大学当中，其中有80多所大学拥有独中统考生就读。这些世界级顶尖大学包括美国、英国、法国、加拿大、澳洲、纽西兰，中国大陆及香港和台湾，以及新加坡、日本和韩国等的大学。

这说明独中统考生具有一定的学术水平和综合素质，拥有更广阔的升学管道和出路，可在东、西方国家或中文、英文或其他语文源流国家的大学深造。

此外，今年3月，董总在“执行和管理华文独中统考”方面，取得了ISO 9001:2008质量管理体系认证，成功取得马来西亚、中国、英国和日本认证单位颁发的证书，进一步提高了独中

统考的价值和形象。我们将进一步完善独中统考作业制度，包括已在去年和今年，邀请了国外考试专业机构，前来提供学术咨询，进行培训活动，以提高董总作业水平，和独中统考的价值与学术质量。

近几天，中国总理温家宝率团访问我国期间，马中两国签署了互相承认大学学位学历的协定。我们热烈欢迎政府与中国签署这项协定，并吁请政府公布其内容和具体落实方案。

我们希望，政府提供良好环境，解决相关问题，让我国留学中国的毕业生，在国内有更广阔的发展空间，包括在国立大专和公共服务领域服务，或专业机构承认方面，受到公平对待，不再面对诸多困难。

近几个月，我们看到，一些华小的行政高职人员、课业辅导老师和特殊儿童教育班老师，不具华文资格，以及国文和英文科老师也没有双语资格。我们强调，华社坚持华小必须以华语华文，作为华小的主要教学和行政媒介语，坚决反对变质华小。因此，政府必须正视和从速纠正这些问题，调走不符合资格者，并安排足够和符合资格的行政高职人员和教师填补空缺。

此外，董总吁请全国华小三机构，一旦发现学校存有不具华文资格或双语资格教师的问题，尽快通知董教总和州董联会，同心协力，把华小办好。

最后，希望在这天的会议，大家能对当前局势发展和华教课题提出看法和讨论，让我们在长征路上，继续奋斗，继续建设！谢谢大家！

## 9. 董总主席叶新田博士于2011年5月13日在吉打华校董联会会员大会上致词：

近几年，吉打华校董联会的几位领导，在董总的积极表现，有目共睹。董联会顾问傅振荃先生、陈国辉主席、副主席庄俊隆和副总务李衍旺博士，关心董总会务，积极投入董总的实际建设工作。此外，我们看到，吉打董联会在组织和会务活动方面，都有进步和发展，而且关心州内华校，加强与学校的联系，共同努力处理和解决华教问题。

各地的华校董事会、州董联会和全国董总的同道，所肩负的工作任务虽然有些不同，但我们都是为共同的目标，不断奋斗与建设。州董联会的自强和发展，将能壮大董总的力量和影响力，为华教争取更大权益。我相信，只要我们持续强化各地区的华校董事会，州董联会和董总在组织和工作上，将做得更好。

近几个月，陆续有些华小因拖欠电费，而遭断电的问题一再发生。此问题的发生，主要是教

育部继续把学校区分为“全津贴学校”和“半津贴学校”，并规定“全津贴学校”的水电、电话及排污费等开销，由政府通过中央付款制度直接处理及支付，但是“半津贴学校”则没纳入中央付款制度。政府只从今年1月开始，实施“半津贴学校”每月最高2千令吉顶限的水电费拨款措施，这导致学校被迫承担每月不敷的以及之前拖欠的水电费开销。

目前，有一些州政府拨款协助华小付还水电费开销，但因拨款不足，也只能暂时付还一部分的开销。总而言之，这不是解决问题的治本方案。

我们认为要根本地解决问题，就必须回到中央政府，由中央政府负责支付各源流学校的全部水电、电话及排污费等开销。我们看到，学校水电费等开销如此基本和简单的问题，政府都没有解决。当权者一方面漠视华社要求公平对待的心声，另一方面却问华社到底要什么，实在令人不满，民怨四起。

董总强调，华小是国家教育体系的一环，长期以来为国家培育人才，对国家的建设与进步作出贡献。此外，根据1996年教育法令，华小享有行政拨款和发展拨款的权利。华小的这两种拨款法律权利不容剥夺。政府有责任承担及支付华小的行政和发展开销。

我们要求政府立即废除“全津贴学校”和“半津贴学校”违法措施，并把全国华小纳入中央付款制度，撤销2千令吉顶限的水电费拨款规定，并由政府直接处理和支付华小的全部水电、电话及排污费等开销，增加拨款以解决各校早前拖欠的水电费等开销，以公平对待各源流学校。

最近，马中两国签署了互相承认大学学位的协定，并将在半年内落实。董总希望政府早日公布该协定的内容和具体落实方案，同时早日解决我国留华毕业生回国服务和发展的的问题。这包括让他们有机会在国立大专和公共服务领域服务，能够申请成为各专业组织的会员和解决其执业资格问题。

我们相信，这项协定的落实，能促进我国华教的发展。近年，董总推荐的一部分学生，在中国8所师范大学就读，即北京、华东、南京、重庆、陕西、云南、东北和华中的师范大学。这是培育独中师资，提高独中教师素质的其中一个管道。此外，董总和新纪元学院也不断加强独中师资工作，例如我们今年正在陆续落实至少50项独中师资培训活动计划。

近几年，董总不断加强与国外相关单位的联系，探讨合作项目，寻求教育资源，以发展我国华文教育，尤其是推进华文独中的教育改革和发展。这些努力已取得一些成果。例如，董总在2009年5月到北京进行教育访问，董教总和新纪元学院接着在2010年5月到台湾拜访相关单位。今天，新纪元学院与台湾国立师范大学联办独中师资培训中心，以加强教育合作。其他培训计划包括推展上海“成功教育”课堂教学改革实验，安排独中校长、行政干部和华文老

师到上海培训，安排华小校长和老师以及独中训导老师和数学老师到台湾访问交流及上课。

在此特别提出，董总今年争取到新加坡国立大学和南洋理工大学，首次协助培训我国独中教师。这是一项突破性的成果。我国独中的生物、化学、物理和数学教师，将陆续在今年5月、6月和8月，到新加坡两所大学进行4天3夜的培训，独中教师只需负责来回交通费，其他在新加坡的培训经费由当地相关单位承担。这些培训课程是今年5月22日至25日在新加坡国立大学举办的独中生物和化学教师培训，获得热烈反应，每学科40个名额已爆满。此外，今年6月1日至4日将在新加坡南洋理工大学举办物理教师培训，以及8月下旬在南洋理工大学举办独中数学教师培训。

另一方面，我们近年不断提高董总的作业水平，以及独中统考的价值和学术质量。今年3月，董总在“执行和管理华文独中统考”方面，取得ISO 9001: 2008质量管理体系认证，获得马来西亚、中国、英国和日本认证单位颁发的证书，进一步提高了独中统考的价值和形象。

董总将继续完善独中统考作业制度，包括已在去年和今年，邀请国外考试专业机构，前来提供学术咨询，进行培训活动，加强独中统考作业水平。

经过近40年的努力奋斗与建设，我国独中统考生，已经在许多国外大专和国内私立大专深造。2008年，独中高三毕业生升学率达77%，其中36%升学者到国外留学。近年世界排名首200所顶尖大学中，目前有82所大学拥有独中统考生就读。这些世界顶尖大学包括美国、英国、法国、加拿大、澳洲、纽西兰，中国大陆及香港和台湾，以及新加坡、日本和韩国等的大学。这说明独中统考生具有一定的学术和语文水平及综合素质，拥有更广阔的升学管道和出路，可在东、西方国家或中文、英文或其他语文源流国家的大学深造。

此外，全国独中学生从2005年的53,402人，持续增加到今年的67,245人，即6年内共增加了13,843名学生，增幅25.9%。独中学生人数已连续3年超过6万人，创造历史新高。雪隆和柔佛州多所独中因名额爆满和空间不足问题，未能录取6,650名学生。

我们大家感念林连玉先生为捍卫华文中学的生存与发展，领导华社坚决反对政府把华文中学改制为以英文为主要教学媒介的国民型中学，所作出的贡献和牺牲。因为，在1961年林连玉的教师准证被取消，1964年公民权正式被褫夺。尽管受到如此遭遇，林连玉先生没有做出任何损害国家利益的事，也没有选择离开这个国家，直至1985年12月18日逝世。

董总坚持一贯的立场，要求政府恢复林连玉先生公民权，长期以来就通过各种方式，包括提呈备忘录和议决案向政府提出这项要求。董总和教总已经在今年5月3日，呈函首相拿督斯里纳吉，吁请政府恢复林连玉先生的公民权。董总议决成立小组，展开后续行动，包括发动签名要求政府恢复林连玉公民权。



因此，董总发动全国华小、独中、改制国民型中学和文教团体连署及盖章签名，吁请首相早日恢复林连玉先生的公民权。董总已发出联署签名表格，这些表格都是免费供给，请各单位将填妥后的表格，于7月31日前交到董总或州董联合会办事处。

在此董总也吁请全国华社，不论是团体或个人，可以自动自发向当局提呈，以表达支持恢复林连玉公民权的意愿。

最后，我非常荣幸宣布吉打华校董联合会2011年度会员大会正式开幕。祝愿大家天天做华教运动，精神饱满，身体健康！谢谢。

#### 10. 董总主席叶新田博士于2011年5月29日在槟州华校校友会联合会会员大会上致词：

我感到荣幸能够受邀出席今天槟州华校校友会联合会的会员大会。难得有机会和这么多的同道见面和畅谈，了解到槟州同道们在为华教而奋斗中所取得的成就和进步，令我得到许多的激励，增长了不少的见识。我谨此代表董总感谢大会的热情招待，祝贺这届会员大会取得预期的成功，顺利产生新一届槟州华校校友会联合会的领导层。

槟州的华校校友会共有68个，其中66个单位参加了槟州华校校友会联合会。单凭这一点，就显示了槟州华校校友们具有很大的组织能力，显示了他们是一支不可忽视的，具有很大战斗潜力的队伍，这也显示了华校校友们的团结。

槟州的学运有过很光荣的历史，从上世纪三十年代到五十年代，甚至是六十年代、七十年代，他们的斗争曾经是全马华校学生的楷模。他们在1956年和1957年反对变质华文中学的改制和反对驱逐超龄生的斗争，至今仍然让人津津乐道。

自从槟州华校校友会联合会成立以来，在正确的领导下，始终一贯地站在董教总的一边，共同为华教事业而努力奋斗。1987年的华小高职事件，槟州华校校友会联合会是领导在槟州华人大会堂举行的千人誓师大会的委员会成员之一；1999年响应董教总教育中心的号召，筹款以建立新纪元学院教学大楼和饮水思源学生宿舍两座大楼。在这次筹款运动中，槟州筹款成绩斐然，胜利完成了目标。

我知道，现今不少还在活跃的华教运动的领导人和热心的支持者，曾经经过这几场学生运动和历次华教工作和斗争的洗礼和锻炼。他们有理想、有经验、有魄力，是槟州华教运动可靠的支柱。

我相信这次槟州校友会联合会的会员大会推选出来的领导层，必将继续沿着正确路线，在

各方面不断地加强和提升，把华教事业坚持下去！

同志们，

最近，国家局势已经发生了许多微妙的变化，给政治上和教育上的单元主义带来前所未有的冲击和挑战。但是陈腐的势力仍然不顾现实地顽抗。最近闹到沸沸扬扬的宗教课题，使人感到极大的不安，使国家的前景笼罩着阴影。教育部在处理许多问题上，乱象丛生。许多在大马教育文凭考获优异成绩的毕业生，在申请今年公共服务局奖学金，由于公共服务局再次发生不公平和不透明的奖学金遴选及分配问题，使他们出国升学的理想和愿望落空，得不到理应得到的国外升学奖学金。这些都是现实世界的消极反映。我相信，种种不利于华教的事件的现象会层出不穷，我们必须保持高度警惕。

同志们，

俗话说，山雨欲来风满楼。我们曾经走过这么长的风雨路，不会再担惊受怕了。无论如何，“预则立，不预则废”。为此，董总在近几年来大力推动华小董事会觉醒运动或者强化华校董事会运动，目的就是先把自己的队伍整顿好。肌体健全，才能抵御外面的风雨来袭。为了把华文教育的基础教育搞好，除了积极关注和协助华文小学的良好运作和政府的各种教育政策和措施外，董总也积极关注独中教育的发展。董总已经首先在霹雳州的一些独中推动上海“成功教育”的教改模式的实验，目的在于不断提高独中的教与学的水平，增强家长和学生对独中教育的信心。这个成功教育模式目前正介绍给槟州的独中，让槟州独中校董们了解它的可行性。我希望槟州的华教同志们给予积极关心，给予大力的协助和鼓励。教改是关系到独中教育前途的大事，因此独中的教学必须与时俱进。

为了提升独中教育，老师是关键。董总在董教总独中工委的专家学者的协助下，推动各种活动以加强师资培训工作。在这方面，我们有幸得到中国和台湾地区的教育机关的大力协助，每年他们的相关单位都帮助我们的师资培训工作。最近，在独中工委的教育主任丘琼润博士和他的新加坡大学和南洋理工大学的同行教授主任的协助和精心安排下，我们来自全国独中的百多位生物、化学、物理和数学老师，陆续在今年5、6和8月，在新加坡两所大学接受培训。

独中教育一洗过去的颓丧消沉，在华族中获得高度的信任。近年，家长们大力支持独中，纷纷把孩子们送到独中，造成一些地区的独中空间不足及学额爆满，不能充分容纳踊跃报读的学生。因此，董总及各州董联会正在以各种方式，通过各种途径，争取拨款拨地，以地养校及增设独中。我们希望政府在今年10月提呈的明年度财政预算中，制度化每年拨款给全国独中，以支持独中发展，肯定独中为国家作出的贡献。

为了学生、家长的利益，为着华教的发展，董教总正向当局争取全面承认独中统考文凭，并且至少要以独中统考文凭作为进入本地国立大学以及政府师范大学和师范学院的学术资

格之一。当前，马中两国互相承认学位的协议书终于签订下来，我们希望它能尽早落实。这将对独中教育、新纪元学院、南方学院和韩江学院的发展带来积极的前景。

同道们，

对于林连玉老师遭无理地褫夺公民权事件，董教总过去一再要求政府纠正错误，恢复林连玉的公民权。今年，董总决定号召华社以联署的方式，向当局发出恢复林连玉公民权的要求。董总已经印就了联署表格，让各校三机构和各界人士免费索取。填妥的表格可交回给董总或者自行提交给首相署。这个行动同时也表示支持华教工作者维护母语教育的立场。我呼吁槟州华校校友会联合会积极响应董总的号召，推动这项联署行动。

同道们，摆在我们面前的任务是繁重的，面对的困难是重重的。但是，我们的前途是光明的，让我们鼓足干劲，力争上游，不达华教的目标，绝不言休。

11. 董总主席叶新田博士于2011年6月9日在柔佛州华校董教联合会假波德申Tiara Hotel举办的“心的方向”教师激励营开幕礼上致词：

尊敬的大会主席及柔佛州华校董教联合会主席黄循积先生，

尊敬的大会工委会主席陈大锦先生，

尊敬的教总主席王超群先生，

激励营的主讲嘉宾们，

来自各地参加这次激励营的老师们，

各位来宾，

大家晚上好。

我谨此代表董总感谢柔佛州华校董教联合会的邀请，出席今天激励营的开幕仪式。这项活动具有的积极意义，董总对主办单位的辛苦付出给予高度的赞扬和肯定。

老师们从学校年中假期里，拨出其中的一些日子，参加这个激励营活动。这说明老师们对于自我提升的要求有足够的自觉性和主动性。希望大家能够以热烈的掌声给自己一个肯定。柔佛州华校董教联合会主办，让老师们和讲师们聚首于波德申这个著名的旅游胜地，互相交流，互相切磋和学习，我相信这个激励营将给老师们带来硕大的丰收，留下美好的回忆。

学习、学习、再学习。做学生的要学习，做老师的也一样要学习。当代的教育任务越来越繁重，对教育工作的绩效要求也越来越高，现在当老师真的不容易。要能成为当代教育战线的标兵，就必须时刻地在学习和锻炼。做好一名华小老师须兼顾各方面，有责任感和爱心等。在上世纪六十年代，我也曾经在华文中学里有过几年的粉笔生涯，有一定的教学经

验，对其中三昧很有同感。

董总和教总，一般人都称“董教总”，是捍卫和发展华教的运动中的两大主要组织，在过去的50多年并肩作战，结下了坚强和可贵的战斗友谊。没有它们的共同奋斗和争取，就不会有今天华教的地位。可是，华教发展的道路崎岖曲折，风雨飘摇，终日不断。1987年有华小高职事件，即政府派遣不具备华语华文资格的老师到各地华小担任行政高职，企图逐步蚕食华小，改变华小以华语为主要教学和行政媒介语的特征。董教总曾经为此做出了坚决的斗争，并且取得一定的成绩。但是，从今天教育部各种措施看，这个斗争和争取工作远远没有结束。最近发生在沙白安南区华小的情形，就是一个现实的例证。虽然经过该校董事部和当地发展华小工委以及雪隆董联会的多次严重抗议，教育部并没有把不具华文资格的课业辅导教师调走。

华小董事部是华小的保姆。长期以来，有关当局利用各种手段，意图蚕食、剥夺和否定董事部的主权。当前有人甚至企图利用我们队伍中的破坏份子，在某华小另立非法的董事部，企图取代现有坚决捍卫华小董事部主权和华小利益的合法产生的董事部。现在这个事件正在发生。董教总必须对这种恶行作出坚决斗争。假如这些人的企图得到实现，此例一开，各地华小今后必陷于没有安宁之日。故此，凡我华教人士不可不关心。我呼吁华小的老师们，在奋力教学之余，必须积极关注国内华教事态的发展，坚决地站在董教总一边，继承华教无数前辈的志愿，继承林连玉老师的遗愿，关心华教，爱护华教，做一个既有教学热诚，有教学能力的老师，同时也是对华教发展具有宽宏和长远眼光的华教标兵。

最后，我祝愿柔佛州华校董教联合会主办的教师激励营取得预期的成功，祝愿老师们身体健康，生活愉快。

## 12. 董总总务傅振荃于2011年6月9日在霹雳育才独立中学新届董事会就职典礼上致词：

尊敬的育才独中董事长潘斯里李梁琬清，董事们，贵宾们，各位华教同道和朋友们，大家好。

当我获悉我们敬爱的潘斯里梁琬清，复出再次领导育才独中时，我是难以压抑我兴奋的心情，我要衷心祝贺育才独中董事会，有这样的机缘获得她的应允出来担任董事长。大家都知道，潘斯里梁琬清出身华文教育，深切了解华教所曾经有过的不平凡历程，了解华教当前所面对的困难和挑战，她毫不犹豫地坚决站在华教运动这一边，她没有个人的议程，态度低调，亲切谦和，没有咄咄逼人之势。她是华教运动的强有力的推动者。一路来她不遗余力地支持董教总教育中心的建设与办学，郭全强主席在回忆起当年要求潘斯里支持董教

总教育中心与厦门大学南洋研究院的学术合作计划时，仍然是语带激动地感激和赞扬潘斯里毫无保留的支持，尽管这个意义重大的计划不幸受到不应有的挫折。在董教总新纪元学院发生风波时，潘斯里摆明立场，全力支持董教总。我们深信，育才独中在潘斯里的领导下，必然迎来更加亮丽的前景。

育才独中在历届董事会领导人的苦心经营下欣欣向荣。他们独具慧眼，联同怡保深斋中学和培南独中采用中国上海刘京海校长团队的“成功教育”办学模式，作为课堂教学改革试验的重点。我希望新届董事会一如前任育才独中领导人那样给与大力支持，务使育才独中“成功教育”模式成功落实。

为了应对我国华文教育当前所面对的严峻挑战，董总提出华小董事觉醒运动以及强化华校董事会运动，对独中也一样适用。我们必须把董事会建设成为一支有理想，有热诚，有魄力的领导队伍，同时保持警惕。这个队伍将会是华教事业的中流砥柱。育才独中董事会是一支历经考验的华教队伍，我们相信在潘斯里李梁琬清的领导下，育才独中董事会必将为华教做出更大的贡献。

### 13. 董总主席叶新田博士于2011年6月12日在董总2011年度会员代表大会上致词：

今天早上的集会是在2011年度董总的会员代表大会。这次会议除了一些例常事务的报告和检讨外，我们还准备讨论由“检讨与修订董总章程小组”提交的董总章程的修订草案，然后是进行第28届（2011-2013年）董总常务委员州选举。

根据“检讨与修订董总章程小组”的建议，在原有的章程里，对于董总领导层的组织结构过去存在一些含糊的地方，这次也在修改章程时加以必要的厘清。我们把现在的“常委州”改名为“中委州”；“非常委州”改称为“非中委州”。代表人数依照原有的情形不变，“中委州”和“非中委州”所派出的代表称为“中央委员”，组成“中央委员会”；然后再由“中央委员会”产生“中央常务委员会”。而且把原有董总常务委员会的“总务”职称，改为“秘书长”。与此同时，在六个中委州里，其中一个中委州保留给砂拉越或沙巴二个会员轮流担任。在中央委员方面，主席有权委任的7名“委任中委”，其中一位必须保留给“非中委州”的砂拉越或沙巴属会；在中央常务委员方面，在5位副主席中，必须保留其中的一名给砂拉越或沙巴，由二者轮流担任。

这次修章也明确了董总主席的任期，即主席任期规定最高为两届，一届为期四年。延长每届任期的时限，是为了方便政策和工作的执行；规定主席最高任期两届，借此使董总中央常务委员会经常注入新鲜的因素。这是必要的。很多社团组织已经实行了的。

上述有关“检讨与修订董总章程小组”的建议已经在常务委员会上通过了，并提交予今天的会员代表大会加以研究和作出决定。

同志们，

这是一个充满变数的时期。我们看到封建的、独裁的旧势力依恋权位和特权，民主的、多元的新事物遭到顽强的抗拒。政治上和教育上单元主义仍然当道；华文教育每一点一滴的进步都得面对反复和曲折，举步维艰。最近发生教育当局调派没有华文华语资格的教师到雪州沙白安南区华小担任教职事件，虽然该校董事会、当地发展华小工委以及雪隆华校董联会的一再强烈抗议，教育当局仍然无动于衷。一波未伏，一波再起。近日来教育当局庇护增江北区华小校长伙同一批别有居心分子，私自提交一份没有经过任何正常程序产生的所谓“十二人董事会”名单，以便制造子虚乌有的增江北区华小董事会的所谓“双胞胎案”。这是破坏华教的一起大阴谋。董总对此极其关注，希望各地董事会提高警惕，做好董事会组织与条例所规定的工作，以免别有居心者利用“灰色地带”另立董事会。

这些事件一再证明董总推动华小董事觉醒运动和强化董事会运动的必要性。董总出版和重新分发了《华小董事会章程手册》、《华小董事会签署学校支票事件演变》以及《华小董事觉醒运动手册》等相关宣教与工作参考资料。前年十月份，雪隆华校董联会在金马仑高原成功举办过华教领袖激励营，取得良好效果。吉打州董联会原本打算在北马区推动类似的“激励营”，但由于时间和场地配合上产生问题而展延下来。我希望今年和明年能够在北马、南马以及东马地区举办一到两场这类性质的活动。请各州董联会酌情处理和积极推动。

同志们必须认识到，只有认清我们的权益和权力所在，团结一致，同心同德，通过合情合理以及合法的方式，才能真正维护华文教育的地位和平等权利。这是华教前辈尤其是林连玉老师给我们留下的诤言。

同志们，

林连玉老师于1985年12月19日永远地离开我们了。董总和教总以及全国的华教工作者始终不忘林连玉老师的教导，为争取华社和华教的平等地位和权益而努力奋斗。林连玉老师于1964年遭无理地剥夺了公民权。董教总多年来曾经在各种重大的场合要求当局恢复林连玉老师的公民权。林连玉老师始终通过合情合理和合法的手段，争取华文教育的权益和平等地位。今年我们向大家建议以联署方式向政府当局提出这种诉求。董总呼吁各州属会积极响应及踊跃参与董总提出的要求当局恢复林连玉公民权的联署行动。

到了2014年董总的成立将迈入六十周年。在董总六十周年的时候，我们应该用什么方式来庆祝呢？从现在开始，我们就得开始准备了。我们必须总结我们的历史，总结我们的经



验，用这来增强我们奋斗的决心。

董总的斗争绝不是一帆风顺的。我们不但要面对来自当局的一族独大的单元主义教育政策无时无日的破坏和压制，我们还要在内部面对来自由于各种因素所带来的干扰和挑战。董总曾经出版过《董总50年特刊》，加上教总出版的《教总33年》，所收集的资料在一定程度上提供我们适当的研究条件。目前我们正在积极准备出版《时局与华教发展策略》专辑，以为董总拟定未来发展策略作参考。此外，我希望董总今后能编辑一套华教大系，把过去华教运动发生的各事项加以分门别类出版。我希望下届董总常委会对我这个建议加以研究一下。

同道们，

我认为关于我们最近的工作方面，有两件事情应该提出来向大家报告。在董总的协助下，我们带进了上海刘京海校长开发的“成功教育”教改模式。感谢霹雳育才独中、培南独中以及深斋中学的积极配合，作为实验的重点。我们首先在数学和化学两个理科科目开始，准备逐步扩展到物理和语文科。现在看来，大家觉得不错，已经小有所成，信心增长了。这期间雪隆董联会已经派人到上海直接考察，在檳城方面，刘京海校长已派员介绍成功教育的教改模式内容。董总在教改方面曾经尝试引进不少教改方案，这个成功教育模式是让大家都看到实际成效的，我希望董总各州属会给予密切关注。

其次是董总把质量管理体系ISO9001: 2008引进行政部，目的是提高行政部的管理素质，提高管理绩效。可以欣慰告诉大家的是，当专家们用这套管理系统首先考察我们现有的工作状况时，他们确实证明董教总全国华文独中工委领导下的独中统一考试，在现成的整体运作上，是合乎质量管理标准。这一点有力地驳斥了过去一些别有居心者对独中统考的诬蔑和他们所散播的不实之词。在预定的时间内，考试局顺利地取得质量管理的合格认证。在这里，我们得感谢董总常委会的几位督导委员会成员的领导有方，也感谢行政部同事们的积极配合，当然不能忘记董教总全国华文独中工委领导下的独中统一考试委员会的专家团的贡献。

不可否认，这两年来，经过诸多努力，我们对独中教育这一块，取得了不少进展。但是，我们要求全面承认独中统考文凭，并且以它作为进入国立大学、师范大学和师范学院以及政府机构的录取资格，还没有实现；制度化拨款资助独中、拨地拨款制度化增建华小、复办独中仍然遥不可及。我认为我们的要求是合情合理的，我们不应该气馁，应该继续争取应享有的权利。

对于马中两国互相承认学位问题，随着中国总理温家宝的官访，两国已签了正式文件。剩下来的是确定落实的时间和具体内容。人们和学生家长渴望政府公布详情。董总希望政府顺从民意。董总相信马中互相承认学位是一件大好事，也必然给华文教育带来积极和良好的效果。

同志们，

这次董总会员代表大会将选出新一届的领导层。选贤与能，唯才是用，我希望大会能够产生一批真正有意愿、有魄力以及有远见的董总领导人，引航华教运动，冲破各种险滩暗礁，继续前进。谢谢大家。

#### 14. 董总主席叶新田博士于2011年6月14日在民主行动党假隆雪华堂主办已故陈庆佳国会议员追悼会上致词：

尊敬的资深国会议员林吉祥先生，  
尊敬的来自各地已故陈庆佳国会议员生前的同志和战友，  
尊敬的陈翠水夫人以及他们的孩子们和亲戚朋友，  
来宾们，朋友们，大家好。

首先，我谨代表董总向失去了挚爱亲人的陈翠水夫人及家属，致以最亲切的慰问，希望他们节哀顺变。

马来西亚民主行动党正式成立于1967年，活跃于本国政坛至今已有四十多年的历史，而已故陈庆佳国会议员在1968年即已投入了民主行动党的斗争，前后担任过四届不同地区的国会议员和州议员，直至1995年才因健康原因逐渐退出政坛。我想，不仅仅是因为他生前曾经贵为民主行动党的全国副主席的原因，而是他一贯地忠实地为民主行动党的政治理念而斗争，为社区居民服务的精神和实践，所以民主行动党举行了这个富有意义的追悼会来怀念他，纪念他。尤其是大家都在预测全国大选即将来临，所有的政党都在厉兵秣马之际，这个追悼会就更增添了它的实际意义。

我感谢主办当局邀请我到来出席这个富有意义的追悼会。对于董总来说，已故陈庆佳国会议员给我们印象深刻的是，他曾经因为批评当政者施行的单元主义教育政策，而于1976年11月被有关当局拘捕，身陷囹圄，长达4年9个月。即使如此，他仍然参加了1978年的全国大选，上阵华都牙也区议席，捍卫母语教育地位和对马来西亚华教发展的坚持，获得广大选民的支持。选民们用行动证明坚持母语教育的正当性，抗议当局教育政策的不公正，抗议当局压制言论自由的不义行为。董总感谢所有支持民族教育，维护母语教育的人士，这包括已故陈庆佳先生以及民主行动党党人。这就证明董总在捍卫和发展母语教育上坚持的正确立场和原则的必要性，团结一切可以团结的力量，不管来自朝野的任何一个政党，任何人士，只要他是真心诚意的支持和维护华文民族教育的，我们都会以适当的形式来感谢他，纪念他。已故陈庆佳国会议员是其中一位。我们纪念他，希望号召更多人投身到华教的行列里。

已故陈庆佳先生出身于华教，曾经到过台湾深造。投身政治后，勤于问政，关心民瘼，积



极为社区服务，即使患有严重眼疾，仍然勤于读报，坚持写作，这令人钦佩，值得大家学习。

安息吧，陈庆佳先生，您关心华教的精神永在！

#### 15. 董总主席叶新田博士于2011年6月26日在第28届（2011至2013年）董总常务委员会第1次会议上致词：

今天，董总常务委员会复选会议选出了第28届的董总领导层阵容。董总常委们在领导华教运动，维护和发展华教上肩负重任和使命。因此，新一届的董总常委会，在承前启后的基础上，有必要根据国内外局势发展，拟定未来几年要达致的华教奋斗目标及采取的策略，并规划和开展相关工作，以创造、掌握及运用有利形势，拓展华教发展空间，争取权益，加强华教建设工作，促进社会进步和国家发展。

由于董总需要关注和处理的业务众多，以及配合新届常委会的工作需要，因此，担任重要职务的董总常委，尤其是副主席、正副总务和正副财政，将需要参与更多业务，以及代表董总出席国内外各项活动。此外，董总常委会各个工作小组的成员，要处理好所赋予的工作。因此，常委们除了处理州内和地方上的华教工作外，也需要付出时间和精力，积极参与董总的各项实际工作。因此本届常委会应制定常委工作职责和指南。

未来几年，董总将继续加强组织，壮大华教力量。除了加强董总常委会和行政部的建设工作，我们需要强化州属会、各区发展华小工委和各校董事会等基层组织，继续推展强化华小董事会运动。

另外，各州应举办华教领袖激励营，让参与者交流经验，加强共识和凝聚力，提高理论水平、管理及领导才能，培养地方和州级干部及接班人，以便日后参与全国董总领导层的工作，壮大组织力量。

此外，董总除了与全国华团共同努力争取华教权益，也将加强与地方社团和支持者的联系，届时需要常委们多到各地活动。

到了2014年董总成立将迈入六十周年。在董总六十周年的时候，我们应该用什么方式来庆祝呢？从现在开始，我们就得准备了。我们必须总结我们的历史，总结我们的经验，用这来增强我们的奋斗决心。

近年，董教总不断加强与中国、台湾和新加坡相关单位的联系，并获得更多教育资源，发展我国华教。今年，获得支援的师资培训活动有所增加，受训教师人数增加许多，培训

对象包括华文独中、华小、改制中学和国中的老师。此外，新加坡国立大学和南洋理工大学，更是首次协助培训我国独中教师。由此可见，我们近几年的努力，取得了一些积极的成果和突破。

此外，我们加强独中师资的工作，包括董总和董教总新纪元学院今年落实逾50项独中师资培训活动，董教总新纪元学院与台湾国立师范大学联办独中师资培训中心，董总推荐学生到中国多所师范大学就读，协助怡保三所独中推展“成功教育”课堂教学改革实验，推进独中教育改革与发展。

除了加强独中师资培训，董总将继续与国外相关单位联系，探讨合作项目，完善独中统考制度和作业水平，加强编写独中课本。

另一方面，董总需要凝聚各方面力量，促使政府全面承认独中统考文凭，拨款给独中，解决独中统考生在政府师范学院面对的不公问题，制度化增建华小、公平拨款给华小及解决华小师资等问题，恢复华小董事会管理学校的权力，履行承诺公平对待和发展改制中学，批准华社民办学院升学大学。

但令人非常遗憾的是，自308大选以来，华小的发展没有取得重大的突破，并没批准增建新的华小。报上所提的都是之前批准的，新届常委将向当局提出增建华小的课题。这也再次证明，自国家独立以来即推行的单元化教育政策一直没有改变，非马来文教育的发展依然没有获得政府的重视和关注。

作为国家教育体系的一环，华小理应获得当局公平的对待，但其实不然。虽然国家领袖对华小赞扬有加，也一再强调多源流学校教育制度是国家的优势，但情况不但没有改善，反而是每况愈下。回顾过去一整年发生在华小的各种问题可说是多不胜数，在旧有的问题还没解决，新的问题又接踵而来。

此外，政府应全面承认独中统考文凭、国中华文科的地位问题，以及国家公共服务局奖学金遴选偏差等事件接二连三的发生，这种种问题令华社深感忧心，也对政府继续推行单一族群利益的狭隘政策感到失望和不满。

当前，国内政治局势复杂多变，矛盾和冲突日渐尖锐，国外特殊势力也渗透及发挥影响力。因此，在如此严峻的情况，我国民间团体有必要提高警惕，细心观察和评估局势，处理事情时要更加谨慎，深思熟虑，坚持组织的独立自主性和原则，拒绝受人摆布。我国各族人民应发挥团结力量，确保国家往良好方面发展，建设一个公平、正义及进步的国家。

各位，



摆在新届董总领导层面前的任务是艰巨的。虽然前路崎岖，但我们有坚强信念，在华教长征路上，同心协力，努力奋斗，继续建设，使华教发展前景更美好。谢谢大家！

16. 董总主席叶新田博士于2011年7月4日在全国“国语论坛”和“语文与文学节”开幕礼上致词：

董总、语文出版局、马来西亚翻译及创意写作协会和淡小校长协会，多年来不断努力举办各项有意义的活动，以提高华文独中、华文小学和淡米尔文小学学生的国文掌握能力。这些活动包括国语论坛、语文与文学节以及华文独中国文师资培训。

董教总独中工委与语文出版局从1991年开始合作举办的国语论坛，至今已有20年之久。国语论坛获得各独中学生的支持与参与，并带来积极成果，促进独中学生的国文水平，使各族群更加了解独中的国文教学和水平。董总感谢各界给予的支持与参与，使国语论坛能继续长期举办。

此外，2009年开始举办的语文与文学节，今年已进入第3届，并公开给华文独中、华文小学和淡米尔文小学学生参加，通过诗歌朗诵、讲故事、演讲及合唱等，提高对国文的学习范围。

2009年开始至今，语文出版局举办国文课程，协助培训华文独中国文教师。课程内容包括语法和写作技巧等，以及通过国语论坛和语文与文学节，培训独中老师如何指导学生朗诵诗歌、演讲、讲故事及合唱的知识与技巧。这项努力有助于提高独中国文教师水平，学习有效的教学法，进而提高学生的国文水平。董总希望，语文出版局能够继续为华文独中举办国文师资培训活动。

目前，华文独中学生在统考的国文科方面有良好表现。2010年的独中统考国文科及格率达84.77%，优等成绩占61.48%。我们认为，应该以独中统考文凭的国文科优等，以及另加统考3科优等的成绩，作为独中统考毕业生申请就读师范学院的录取资格。

最后，董总相信在各方面的支持与努力下，华文独中、华小和淡小的国文水平，将取得更大的成果。

谢谢大家。

17. 董总署理主席邹寿汉于2011年7月6日在美里培民中学创校50周年校庆晚宴上致词：

培民中学董事长暨校庆大会主席江福金先生，校庆筹委会主席陈则胜先生，培民中学董教员生和校友，各位热爱华教人士，新闻界朋友，大家好！

首先，感谢培民中学同仁的邀请，让我们同聚一堂，庆祝培民中学建校五十周年。今年3月25日，董总代表团到培民中学进行访问。今天，我深感荣幸，能够再次与培民中学同仁见面，互相鼓励和交流。

回顾过去，1961年创办的培民中学，曾于1977年面临生存危机，经过复兴，稳健发展至今，成为一所中型规模的华文独立中学。我国许多独中都曾经走过类似的历程，但是因为有大家的坚持和努力，我国独中才能拥有今日比较好的发展和前景。

在此，全国董总要赞扬培民中学同仁，具有坚韧毅力和奉献精神，对华教有坚强的信念，贯彻民族母语教育路线。全国董总吁请社会各界，给予培民中学更大的支持、关怀与爱护，协助培中的软硬件建设。

各位，

为推进我国独中教育改革与发展，全国董总引进中国上海市闸北第八中学的“成功教育”模式，作为我国独中教育改革的参考。“成功教育”具有一整套的教育理论和实施方案，经过至今24年的持续研究、发展与实践，取得良好办学成果，尤其是学校的管理效能和教学质量获得提高，教师的教学水平提高，学生在各方面有更好的表现，使到学校取得了良好社会声誉。

目前，全国董总协助怡保三所独中进行“成功教育”模式课堂教学改革实验，以及学生德育管理和良好习惯培养。据有关独中教师反映，他们使用的课件和教案，对备课和课堂教学工作确实有帮助，引起学生的学习兴趣。根据上海闸北第八中学刘京海校长表示，怡保三所独中所取得的效果比他预料的来得更好。

据了解，砂拉越华文独中董联会将在今年12月组团到上海进行教育访问，行程包括考察实施“成功教育”的闸北第八中学、东沟中学和三灶学校。因此，我希望砂州独中积极报名参加访问团，亲自实地了解“成功教育”，并关注怡保三所独中推展“成功教育”的进展。

各位，

我们看到，在拨地和拨款给砂拉越州独中课题上，有一种论调说，砂州独中只能获拨地，不能拨地和拨款两者兼得，因为拨款给独中是中央政府的事，与州政府无关。其实，这种论调是人民所不能接受的，只会引起民怨和不满。

事实上，据全国董总的调查，马六甲、吉兰丹和森美兰的州政府，都同时拨款也拨地给当地的独中，证明拨款和拨地是能够两者兼得的。

目前，我国有许多州政府每年都拨款给独中，例如沙巴、雪兰莪和檳城的州政府，制度化每年拨款23万、50万和40万元给州内每一所独中。然而，砂拉越州政府至今还是没有拨款给州内独中。

因此，全国董总促请砂拉越州政府，听取广大华社的心声，以民为本，尽快完成拨地给独中的手续，落实以地养校计划，并制度化每年拨款给州内所有独中。

最后，祝愿我们的培民中学越办越好，我们热爱的母语教育，迎来春光明媚、生气勃勃的明天！

谢谢大家。

#### 18. 董总主席叶新田博士于2011年7月10日在第28届（2011至2013年）董总常务委员就职典礼上致词：

董总会务顾问郭全强先生，各位华教同道，新闻界朋友，大家好！欢迎各位出席今天的第28届董总常委就职典礼。

各位同道，

新一届的董总领导层已在上个月产生，董总常委肩负领导华教运动，维护和发展华教，完善华文教育体系，争取民族平等权益的使命和重任。这是我们必须专注做好的核心业务。此外，我们也要密切关注我国局势发展，促进国家进步和发展。

针对当前时局与华教运动的方向与策略，董总正在筹备出版专辑。董总将在承前启后基础上，拟定未来要达到的华教奋斗目标和采取的策略，规划和落实重点工作。届时，董总常委会各工作小组和行政部各单位，必须领会董总常委会定下的工作方向和任务的精神，在各岗位上给予配合、调整及落实。

为使华教运动发展更全面，必须将奋斗目标、领导风格、人员、组织结构、制度、策略、方式与技巧层面，整体的连贯起来。人员方面包括加强建设全国、各州和地方上的华教领袖、行政职员和专家学者队伍；而制度层面则包括组织制度，以及行政职员和专家学者的制度。

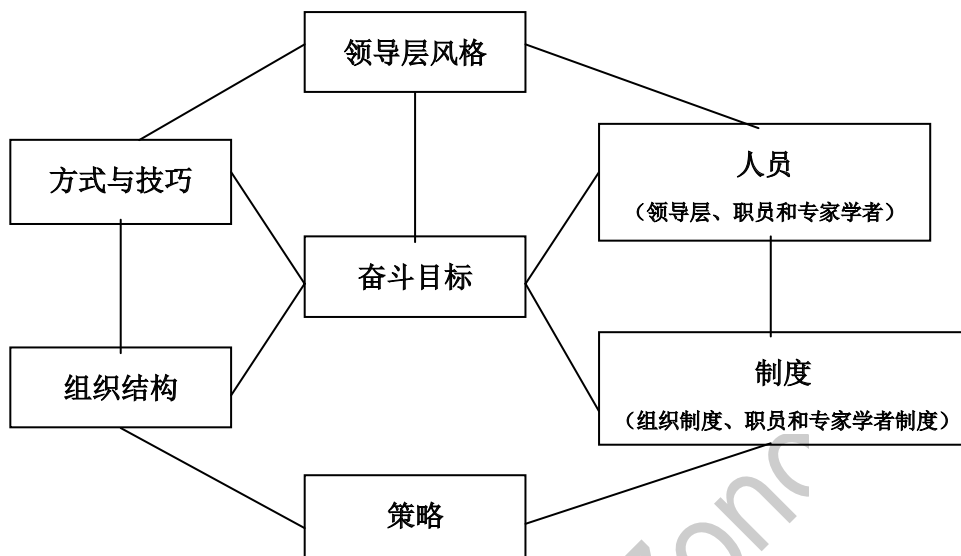

当前几个主要的华教奋斗目标是：

1. 制度化增建华小，制度化公平拨款华小，制度化解决华小师资问题。
2. 维护董事会主权（发动华小董事觉醒运动及强化华小董事会运动）。
3. 争取全面承认独中统考文凭，增办与复办独中，拨款拨地给独中，独中统考考生可就读政府师训机构及在政府公共服务机构任职。
4. 争取华教民办学院升格为大学。
5. 推进东南亚华文教育交流与发展。
6. 加强与世界华文教育之联系，特别是与中国联系。

未来的奋斗目标是，除了延续上述的当前奋斗目标，也包括提升华教建设，包括：

1. 加强独中师资培训、统考与ISO、课程和教材、教育改革。
2. 加强华教体系软硬件建设。
3. 加强建设领导层队伍、行政层队伍和专家学者队伍。
4. 参与国际论坛。

在未来奋斗策略方面：

1. 我们要吸取过去的经验教训，并坚持董总“超越政党，不超越政治”一贯原则，团结一切可以团结的力量，特别是华团、各族和朝野政党对母语教育的支持。我们要把奋斗方向和策略，与当前国内外局势紧密结合起来，以创造和运用有利形势，达到华教奋斗目标。

## 2. 加强华教组织，壮大华教力量

未来几年，董总将继续加强组织，壮大华教力量。我们必须紧记，华教运动是群众运动，广大群众是我们的力量源泉。只有结合群众力量，不脱离群众，华教才能生存与发展，克服各种艰难和严峻考验。

除了加强董总常委会和行政部的建设工作，我们需要强化各州属会、各区发展华小工委会和各校董事会等组织，继续推展强化华小董事会运动。我们要将董总、州董联会和其他相关团体连贯起来，壮大组织力量，发挥积极影响力。

因此，我们要持续加强各层次组织建设与群众工作，常委们要积极参与各项实际工作，多到各地活动。各州董联会需要加强和培养地方和州级领导及接班人，为董总和华教运动输送人才。

另一方面，在任何一个组织，成员之间有时在一些课题上有不同看法或做法。但是，我们董总常委同仁必须认识到，我们肩负相同的华教使命和奋斗目标，本着团队精神，集思广益，达成共识，并根据董总的宗旨、原则、集体领导和民主决策，来处理事情，为华教服务。

上届董总常委会所关注的一点，是加强与沙巴和砂拉越两州属会的联系与团结，加强协助解决当地华教发展问题。沙巴和砂拉越同道也一再呼吁董总重视这一点。因此，董总通过修改章程，并在最近的董总选举和复选中，经过各州属会的共识，顺利落实了增加来自沙砂两州属会的董总常委人数。希望大家一起努力，把团结和华教工作做得更好，壮大华教力量。

各位同道，

政府领袖不时赞扬华小和独中，近几年也开始强调多源流学校教育制度是国家的优势，对华教实行一些改良措施和糖果政策，在言论和动作上，设法亲近华社，争取支持。

但是，华社现在不受这些所谓“良好感觉”所麻痹。事实上，政府的单元化教育政策基本上没有改变，更没有放弃种族中心主义政策。

在华小长期面对的增建、拨款和师资问题上，虽然华社不断千呼万唤，政府至今依然拿不出制度化、公平合理及有效的解决方案，令华社失望。

举个例子，在华小师资短缺问题没解决的当儿，又不时发生以拨款不足为由，造成不能及时聘请华小临教和代课老师；临教遭遇迟发薪及被降级减薪和追讨“超额薪金”的不公对待；当局派遣不具华文资格教师到华小；申请华小华文组的师训学员，在不知情下无故被

安排到国小华文组。这些重复发生的一团糟问题，实在令华社反感。

因此，当问题拖延太久，不听取广大心声，没有公平对待，种族和宗教极端主义横行，加剧了民怨和失望，最终使人民在大选时自寻出路。

各位同道，

正副首相曾公开赞扬华文独中是国家的资产，为国家栽培人才作出贡献。董总认为，政府应采取实际行动，支持独中发展，包括全面承认独中统考文凭，制度化及无条件的每年拨款给独中，每年颁发奖学金给独中优秀生，批准增建独中，早日批准在关丹和昔加末设立独中。此外，政府应以独中统考文凭国文科优等，另加统考3科优异成绩，作为录取独中统考考生就读师范学院的申请资格，同时让他们自由选择到华小执教，不应实施诸多限制条件和为难。

此外，政府应修改教育法令、条例、政策和措施，废除单元化教育政策及一切歧视，实施多元化教育政策，公平对待及支持各源流母语教育发展。

针对华教的各种主要问题，我们将拟定备忘录呈给政府，要求当局正视和尽速解决这些问题。

各位，

东南亚在国际上是全球战略和地缘政治的一个重要区域。当前，国内形势复杂尖锐，国外特殊势力渗透及发挥影响力。我国民间团体应关注此严峻局面，提高警惕，细心观察和评估形势，认清问题的实质和背景，处理事情时要更加谨慎及深思熟虑，必须坚持组织的独立自主性和原则，拒绝受人摆布。此外，我国各族人民应发挥团结力量，确保国家往良好方面发展，建设一个公平、正义及进步的国家。

各位同道，

华教尚未平等，同道仍须努力！让我们在华教长征路上，同心协力，为我们热爱的华文教育，继续奉献，努力奋斗与建设。谢谢大家！

#### 19. 董总主席及董教总独中工委主席叶新田博士于2011年7月17日在董教总全国华文独中发展基金捐献人及2011年度工作汇报与交流会上致词：

各位董教总独中发展基金捐献人，华教同道，新闻界朋友，大家好，欢迎出席今天的工作汇报及交流会。今天的活动将向各位汇报，发展独中教育的工作进展概况，包括对外争取和内部建设的成果，并交流和收集意见，作为规划和加强未来工作的参考。



各位同道，

在对外争取方面，董总和州董联合会曾在2008年4月至5月，拜访并提呈备忘录给霹雳、槟城、雪兰莪和吉打州政府。2010年3月，董教总联合华总及七大乡团，针对第十大马计划向中央政府提出意见书。这些争取华教权益的努力都取得一些成果。董教总将联合其他团体，凝聚力量，继续努力，争取中央政府和各州政府，实施更多有利政策和措施。

各位同道，

去年开始，独中统考文凭被接受为申请国家高等教育基金贷款的资格，减轻了统考生在国内外私立大专升学的经济负担；另外，50名统考优秀生获得政府官联公司，无条件的颁发学术奖励金，每人每年1万5千令吉，为期3年在国内外升学；政府有条件的接受统考生申请就读师范学院，即高中统考文凭3科优等，另加大马教育文凭国文科优等及英文科及格。对于这些结果的不足之处，以及还未实现的华教目标，我们会继续努力争取。

目前，有8个州政府每年拨款给独中。这包括吉兰丹、吉打、柔佛、森美兰、沙巴、马六甲、槟城和雪兰莪州的独中，每校获得2万至50万令吉。此外，只有砂拉越、霹雳和吉隆坡的独中，没有获得政府当局常年拨款，因此各界仍须努力争取。

尤其是霹雳和砂拉越州政府只拨地给独中以地养校，没有常年拨款给独中。但是，根据董总调查，马六甲和吉兰丹等州政府，都有拨款和拨地给当地独中，说明拨款和拨地能两者兼得。因此，霹雳和砂拉越等州政府只要有愿意，都能同时拨款和拨地给独中，而这也是当地华社的心声和要求。

#### 各州政府每年拨给独中的款额

州政府	独中数量	每所独中年度拨款 (令吉)	备注
雪兰莪	4	50万	
槟城	5	40万	
马六甲	1	25万	2009年6月宣布拨出30英亩地给培风中学以地养校。
沙巴	9	23万	1998年拨出40英亩地给沙巴崇正中学发展新校园；2010年个别拨款100万令吉给沙巴崇正中学和古达培正中学。
森美兰	2	10万至逾27万（个别独中每年获不同数额拨款）	2010年9月宣布拨出3英亩多地给芙蓉中华中学扩建校舍。
柔佛	8	10万	2011年2月宣布拨款100万令吉，分两年发给麻坡中化中学。
吉打	3	6万	
吉兰丹	1	2万	拨出1100英亩地给吉兰丹中华中学以地养校；首相署2008年拨款50万令吉。

砂拉越	14	无拨款	2010年12月宣布拨出2千公顷（约5000英亩）地给14所独中以地养校；没年度拨款。
霹雳	9	无拨款	拨出1千公顷（约2500英亩）地给9所独中以地养校；没年度拨款。
吉隆坡	4	无拨款	2011年5月，首相署部长许子根表示，中央政府将长期租借毗邻吉隆坡中华独中的政府地给该校，由该校负责兴建体育馆。

资料来源：董总整理。

除了拨地或常年拨款，一些州政府也根据个别独中的申请另外增加发展拨款给有关独中，或是减收学校门牌税、地税和地价费，以及颁发奖贷助学金。各州董联会和独中董事会，应继续努力争取。

各位同道，

董总和独中工委会当前及未来发展独中教育的重点工作是：

1. 继续争取中央政府支持独中发展，这包括：
  - a) 全面承认独中统考文凭，作为进入国立大学、师范学院、师范大学和政府机构的录取资格；
  - b) 以独中统考文凭国文科优等，另加统考3科优等成绩，作为统考生申请入读师训学院的录取资格，并让他们自由选择到华小执教；
  - c) 制度化及无条件的每年拨款给独中；
  - d) 每年颁发奖学金给独中统考优秀生；
  - e) 批准增建独中及在关丹和昔加末设立独中。
2. 继续争取各州政府支持独中发展；
3. 加强建设董总和独中工委会领导层、行政部和专家学者队伍；
4. 加强董总行政部实施ISO 9001:2008质量管理体系；
5. 加强独中统考、师资培训、课程和教材以及教育改革；
6. 协助怡保3所独中进行“成功教育”模式课堂教学改革实验；
7. 关注和协助小型独中发展；
8. 寻求国内外教育支援，推进独中教育改革与发展。

今年9月，学务委员会将到上海考察成功教育，并与上海相关单位洽谈独中统考、师资培训、课程和教材及学科人员赴上海考察等合作事项。

各位同道，

近几年，全国独中发展趋向良好。2005年至2011年，全国独中增加了25.9%或13,843名学生。今年全国有67,245名独中生，连续3年超过6万人，再创历史新高。

目前，独中统考生已在许多国外大专和国内私立大专深造。近年，高中统考生升学率达77%，世界排名首200所顶尖大学当中，有82所大学拥有独中统考生就读。这些世界级顶尖大学包括美国、英国、法国、加拿大、澳洲、纽西兰，中国大陆及香港和台湾，以及新加坡、日本和韩国等的大学。

事实说明，独中统考生具有一定的学术水平和综合素质，拥有广阔的升学管道和出路，独中培养的人才深受各界欢迎，增强了社会各界对独中教育的信心和支持。这是无数人为华教奉献、牺牲，努力奋斗与建设，得来不易的办学成果。

最后，让我们共同为独中教育，创造更美好的发展前景。谢谢大家！

## 20. 董总主席叶新田博士于2011年7月17日在槟城华校校友会联合会第15届理事会理事就职典礼上致词：

贵会新会长蔡亚汉先生重新执掌他曾经就任过的槟城华校校友会联合会会长，他盛意拳拳，邀请我无论如何一定要到来槟城，给他及新一届理事会的同道们主持就职典礼，给大家一个祝愿和鼓励。尽管今天早上整个上午时段，我还在董总主持了董教总全国独中发展基金捐献人2011年度工作汇报及交流会，便马不停蹄的赶到这里和大家会面。我很高兴能够受到邀请来为理事们主持这个庄严而富有意义的就职礼。这对董总本身来说也是一项荣誉。谢谢大家。

蔡亚汉主席和各位理事与董总的同道们都是华教战线上多年的老朋友。大家共同为维护和发 展华教的工作中一起打拼，互通声息，互相信任、互相尊重、互相支援，大家都可说是推心置腹的朋友了。今晚的大会，盛哉漪哉，情绪高昂，热情洋溢，早已把我的疲劳驱逐到九霄云外了。

槟城华校校友会联合会是一个久经考验的华教尖兵，它已经把绝大部分经过合法注册的各个校友会组织和团结在自己的周围，开展过多场轰轰烈烈的斗争和工作。1987年反对当局派遣不具备华文学术资格的老师到华小就任高职事件；1999年为董教总新纪元学院筹款的重大成绩，早已铭志于华教运动的史册，槟城校友会联合会首先发起富有远见的华教常识比赛，这个活动后来还成为全国校友联总全国性的重点活动。槟城校友会联合会和其他槟城华教同道一道，把槟城打造成为一座华教运动强大的堡垒。在多年的工作中，它培养了一批干练、成熟稳健的干部，使我们对槟城校友会联合会的未来充满着信心。希望在以后的日子里，董总和槟城校友联能够继续发扬既有的团结合作精神，为华教运动做出更大的贡献。

贵宾们，朋友们，

那些曾经意图把董教总转型为“公民社会”组织的人，实际上是想把董总拉上他们安排的列车，沿着他们既定的政治轨道走。这些人基本上已经离开了我们的华教队伍。这一年来，我们终于可以过上内部稳定的一段时期。

我们可以静下心来集中面对我们的对手，争取华教权益；我们可以集中精神策划如何把教改工作做好，提高独中教育素质。从实际工作中，我们也发现了我们的缺点和弱点，董总因此一再提出必须把强化华小董事会运动作为日常工作中的一项重大前提。我们也因此把国际标准的质量管理体系（ISO）引进董总行政部，用以应对日益繁重的工作任务，提高管理水平。我们也准备加强网络管理，加强文宣工作，提高社会对董总的工作和斗争的认知与认同，从而获得他们的支持和声援。这一切必须得到各地华教工作者、董事会、教师和学生们的积极关注、配合，监督和支援，才会有实效。

为了提高董总的策略运作，更有效地达致华教奋斗目标，董总正在联合一些有社会工作经验，有理论水平和写作能力的负责人和外面的一些朋友们策划出版一本《时局与华教发展策略》专辑，作为董总日后拟定工作策略的参考。这本专辑预计在今年年底出版。假如反应还不错的话，我们将会继续编辑和出版这类专辑。董总准备出版这本专辑前，征询国外学术机构如厦门大学、暨南大学的华教研究专才们的意见和批评。

董总也准备邀请国内外研究专才，集中全力编纂出版一套华教运动大系，把董教总在我国捍卫和发展华教的斗争和工作的文献，加以整理和出版。这是一项浩大的工程，我们必须把这当成一项非常重大的任务来加以完成。这是我国人民特别是华社的精神财富，我们有责任在适当的时间里把他们整理出来。它将是我们的成千上万的华教先贤的心血结晶，可以用以研究我们的成功与挫折。我们的经验教训能够作为世界各民族在争取民族教育平等、语言平等的斗争参考，为当前在世界范围内对于民族与民族之关系理论方面的研究，作出贡献。

经过多年来全国各地华教工作者不懈的努力，越来越多华人家长把孩子送到华校来。中国在国际上的和平发展，全世界掀起学习和运用汉语的热潮。越来越多友族人士也把孩子送到华小。随着生活环境的变化，人口迁徙，造成各地区的华小及独中学生爆满。另外，一些地区的华小严重缺乏生源，面对举步维艰的处境。迁校问题迫在眉睫。董总认为，教育是国家大事，政府有责任义务解决国人面对的教育困境，满足国人的在这一方面的合理愿望和要求。

政府领袖不时赞扬华小和独中，近几年也开始强调多源流学校教育制度是国家的优势，对华教实行一些改良措施和糖果政策，在言论和动作上，设法亲近华社，争取支持。

但是，大家要听其言，观其行。2008年3月全国大选后，并没有任何一所华小获得批准增



建。事实上，政府的单元化教育政策基本上没有改变，更没有放弃种族中心主义政策。

在华小长期面对的增建、拨款和师资问题上，虽然华社不断千呼万唤，政府至今依然拿不出制度化、公平合理及有效的解决方案。现在，下届大选又要来临了，此情此景将令华社情何以堪？

举个例子，在华小师资短缺问题没解决的当儿，又不时发生以拨款不足为由，造成不能及时聘请华小临教和代课老师；临教遭遇迟发薪及被降级减薪和追讨“超额薪金”的不公对待；当局派遣不具华文资格教师到华小；申请华小华文组的师训学员，在不知情下无故被安排到国小华文组。这些重复发生的一团糟问题，实在令华社反感。

正副首相曾公开赞扬华文独中是国家的资产，为国家栽培人才作出贡献。董总认为，政府应采取实际行动，支持独中发展，包括全面承认独中统考文凭，制度化及无条件的每年拨款给独中，每年颁发奖学金给独中优秀生，批准增建独中，早日批准在关丹和昔加末设立独中。此外，政府应以独中统考文凭国文科优等，另加统考3科优等成绩，作为录取独中统考考生就读师范学院的应用资格，同时让他们自由选择到华小执教，不应实施诸多限制条件和为难。

新纪元学院和南方学院是华人社会几经艰辛自资建立起来的民办学院。两所学院已经向政府提出了升格为大学学院的申请。我们殷切地希望新纪元学院和南方学院的办学学术水平能获得政府的认可，尽早让它们升格为大学学院。

针对华教的各种主要问题，我们将拟定备忘录呈给政府，要求当局正视和尽速解决这些问题。董总希望政府采取开明的态度，正视和积极处理当前教育政策的种种弊端。

当然，我们不是躲在玻璃屋子里策划和安排我们的工作和活动。现在国内外政局充满着各种变数，各种政治势力相互较量的形势越演越烈，错综复杂，我们必须给予密切关注和研究，分清什么是香花，什么是毒草，什么是精华，什么是糟粕，使我们始终得以保持清醒的头脑，我们非得步步为营，小心从事不可。我们必须把我们分内的工作做好。我们不会存有冒险的念头，也不抱有侥幸的心理，我们将永远高举华教的旗帜、林连玉等先辈们的旗帜，稳健地前进。

我要祝愿槟州华校校友会联合会在新一届理事会的领导下，取得更好的成绩。祝大家工作愉快，身体健康。

21. 董总主席及董教总独中工委会主席叶新田博士于2011年8月14日在2011年度高等教育贷学金和助学金颁发典礼上致词：

首先，让我们一起恭贺，获得今年度高等教育贷学金和助学金的受惠者，包括独中老师和学生，有机会在国内外高等学府继续升学，开拓另一阶段的人生里程。

各位，

1977年，董教总独中工委会设立大学贷学金机制，协助独中学生完成高等教育。34年来，我们协助独中学生克服升学管道和教育经费问题，包括寻求社会各界慷慨解囊设立贷学金及委托董总管理，并陆续获得国内外高等学府委托遴选奖学金人选。

我们今天发出的13项免息贷学金和1项无需偿还的助学金，涉及的款额和受惠人数都比去年增加。去年有53人共获得140万9千令吉，今年则有77人获得213万4千令吉的贷学金和助学金。

去年有49名独中生、3名硕士班和1名博士班的研究生受惠，今年受惠人数则增至68名独中生和9名硕士班研究生，在中港台、加拿大、英国、印尼和我国高等学府深造。

今天要特别提到的是白小保校工委会大学贷学金的颁发情况。去年，白小保校工委会大学贷学金首次发出9万4千令吉给3名独中生，包括在台湾国立宜兰大学就读食品科学学士课程的白小原校黄子扬同学。今年，在巴生滨华中学毕业的白小原校苏佩珊和吴伟彬两位同学，共获得6万4千令吉贷学金，分别在台湾国立屏东教育大学幼儿教育学系及台湾国立宜兰大学电子工程学系深造。

贷助学金名称	受惠人数	总款额（令吉）
1. 陈金发中文系 / 教育系教育基金贷学金	8	232,000
2. 丹斯里李莱生教育基金贷学金	4	120,000
3. 谢龙勋教育基金贷学金	2	80,000
4. 霹雳反辐射抗毒委员会教育基金贷学金	3	96,000
5. 净宗学会贫寒学生贷学金	15	442,000
6. 安胜国际教育基金贷学金	4	96,000
7. 白小保校工委会大学贷学金	2	64,000
8. 爱康教育基金贷学金	2	48,000
9. 黄崑嵘大学贷学金	1	20,000
10. 黄秀通大学贷学金	1	20,000
11. 海鸥连锁店大学贷学金	1	22,000
12. 火炬基金贷学金	25	722,000
13. 林晃昇教育基金贷学金	5	100,000
14. 独中教师教育专业助学金	4	72,000
合计	77	2,134,000

各位，

董总有一套运作机制并安排专人，妥善管理各界所委托的奖贷助学金，而且历年来的受惠者付还贷款的记录良好，其中一部分受惠者毕业后在独中等文教机构服务。

董总很感谢各界给予的高度信任与支持，并希望有更多团体、商家和热心人士，委托董总管理奖贷助学金，增加资金来源，让更多学生受惠。

各位，

董总在寻求社会各界提供奖贷助学金的同时，也希望中央政府和各州政府积极拨款拨地支持独中发展，颁发奖贷助学金让独中学生享有公平对待。在各界的支持和配合下，我们在去年为独中统考生，争取到国家高等教育基金局贷学金，及政府官联公司颁发的学术奖励金，并希望中央政府制度化的每年颁发奖贷学金给独中统考生。

另外，一些州政府有颁发奖学金、贷学金和清寒子弟助学金给独中统考生，包括在大专考取优异成绩者的贷学金将转换为奖学金，无需偿还贷款。董总希望其他州政府也早日颁发奖贷助学金给独中统考生，协助学生在独中和大专接受教育。

最后，我衷心祝福各位学员，学业进步，前程似锦！希望各位在日后的人生里程，自强不息，力求上进，回馈社会。谢谢！

## 22. 董总主席叶新田博士于2011年8月21日在霹雳华校董联会（2011年至2012年度）理事就职典礼暨筹募活动基金晚宴上致词：

尊敬的交通部部长拿督斯里江作汉，霹雳华校董事会联合会主席及大会主席陈锦亮先生，大会工委主席拿督陈崇湊，各位董联会理事，各位华教同道、嘉宾和新闻界朋友，大家好！

今晚这个盛会是霹雳华校董事会联合会2011年至2012年理事就职典礼暨筹募活动基金晚宴。首先，我谨代表董总感谢董联会的邀请，让我们有机会集聚一堂，互相鼓励及交流。在此我谨向各位董联会理事致以衷心的祝贺。

各位同道，

对于华教工作来说，当前客观形势在总体上是比较有利的。至少说，比较前个时期是有利得多。两年多前，我们纠缠于内部纠纷和斗争，很多人看不清楚那场争议的性质以及它所具有的意义。这场争议让很多好心的人感到迷惑，感到伤心失望。我们坚信真理是越辩越明的道理，经过各方的努力，现在我们终于看清了华教队伍内别有议程的分子，纠正了在

一个相当长时期里造成我们华教队伍思想混乱，时而左，时而右的机会主义路线的干扰。董总近几年不断加强组织，在2006年发动华小董事觉醒运动，2009年推行强化华小董事会运动，至今2011年推行强化华校董事会运动，把对象扩大到华文独中和改制中学（“国民型中学”）。

董总将不断加强华小、独中和改制中学的董事们，对学校董事会主权的认识与维护，更有效的履行董事会的权力与责任，加强董事会对学校的管理及发展规划。

学校董事们必须确保董事会正常运作，包括改进董事会章程和学校赞助人规则，召开董事会会议和赞助人大会，以有效管理学校，规划和落实学校的发展，拟定学校发展计划和财政预算，提呈向教育部申请拨款。

最近，霹靂州政府宣布撤销州内278所所谓“半津贴学校”的华小、淡小、教会学校和改制中学所拖欠的地税及迟还地税的罚款，学校只需要按拖欠地税的年数象征性的每幅土地每年缴付1令吉；而且可在没有转换土地用途如从农业地改为学校用途的情况下，今后每幅校地每年也只需要象征式缴付1令吉地税。这是一项合理的措施。

董总强调，我国人民的教育是联邦政府的责任。联邦政府有责任解决各源流学校的地税问题。尤其是民间提供土地办教育及为国家培养人才，联邦政府应给予积极支持，公平对待及解决它们面对的各种问题。

虽然国家土地理事会会议曾于1999年10月26日，作出各州政府只象征式向所谓“半津贴学校”征收1令吉地税等多项决定，但是这些措施至今却没有有效落实，也没有解决各校面对的地税问题。另外，各校还是必须每年提出减收地税的申请，其手续重复及繁琐。

因此，联邦政府和各州政府，应修改相关土地法令，使学校的土地拥有者，无须每年申请减缴地税。董总也希望当局能够在法律和政策上，对教育机构的土地税、地价费及门牌税，作出受惠各源流学校的制度化解决方案。

不久之前，我曾经和各位同道举行了一个关于当前时局与华教发展策略问题的座谈会。经过切磋和交流，相信大家知道我们在华小、华文独中、改制中学以及三所民办华教高等学府所面对的各种挑战，以及我们在现阶段的具体要求和争取策略。我们也曾经提出7S架构的观念，来加强华教斗争的共同价值观的体认，从人员的素质、制度的建立、策略的规划、组织结构的确立和健全、方法与技巧的运用以及独特的领导风格和组织文化等方面，来加强华教队伍的建设。我们还讨论了华教队伍坚持独立自主，团结一切可以团结的力量，的统一战线等等问题。我希望通过集体实践把我们的要求和构想变成现实的东西。





我们确立了必须始终坚持“超越政党，不超越政治”的工作原则和方针。这个正确方针使我们得以重新凝集华教队伍的力量，坚持团结，始终坚持华教的大方向。不管现在还有一些执迷不悟的人还企图从各方面继续干扰我们，但是他们注定要大失所望的。现在，我们也比较可以集中精神，专注于我们的工作，争取全国性和地方性的华教利益。我相信，结合当前一些客观上有利的因素，我们的工作会取得持续性的成果。只有拿得出成绩来才是硬道理。因此，我希望各州的华校董联会、董教联合会和各校董事会的同志们，始终保持积极进取的精神，努力工作，争取更大的成绩。

华教事业是一项光荣的事业，华教工作者是一个光荣的称号，我希望参与华教工作的各位同道，通过自己的工作表现，证明自己是无愧于大家的殷切期望。因此，我希望霹雳华校董联会能够拟定未来工作计划，把组织建设得更强大一些，把现有的队伍再扩大一些，把霹雳州建设成为华教的重镇，为华教事业作出更大的贡献。

大家知道，董总为了推动独中的教育改革工作，在近年引进了中国上海市闸北第八中学刘京海校长所开发的“成功教育”教改模式。霹雳州的华教同道给了董总很好的配合，有三所独中自愿地作为实验点。经过各方面的努力，已经取得进展和成绩。虽然现阶段还谈不上“突破一点，带动全面”，但是这已经引起了其他各地州董联会、董教联合会和一些独中董事会的关注和兴趣。因此，董总希望霹雳华校董联会给予充分的关注和推动，以便总结出适当的经验，让大家都获得好处。

最后，我祝愿筹募活动基金能够在大家的支持下达到目标，祝愿新届的霹雳华校董联会理事和各位华教同道，在维护和发展华教的长征路上，继续作出努力及贡献。

### 23. 董总署理主席邹寿汉于2011年8月27日在第7届全国华文独中球类锦标赛开幕礼上致词：

尊敬的沙巴青年及体育部拿督彭恩荣部长、沙巴独中董总主席暨大会副主席丹斯里刘瑞发局绅、筹委会主席暨沙巴崇正中学董事长拿督杨菊明先生，董教总独中工委体育委员会主任陈国华先生，各位来宾，参赛队伍领队、运动员、教练和裁判员，新闻界朋友，大家好！

今天，由全国董总主催，沙巴独中董总主办，沙巴崇正中学承办的第七届全国独中球类锦标赛决赛，在沙巴崇正中学举行。我谨代表全国董总，祝贺赛会顺利举行，感谢各单位近几个月来，从初赛到决赛，所付出的努力和奉献精神。

独中着重培育学生在德智体群美等方面的发展，提高学生的综合素质。为了推进独中体育发展，全国董总、各州董联会和独中，长期都在国州校级层次举办各种体育活动，包括全国性运动会，如田径赛，乒乓、羽球、篮球、排球及足球赛。

各位，

政府领袖既然曾赞扬独中是国家的资产及为国家培养人才的贡献，就必须以实际行动支持独中发展，才能取信于民。因此，我们希望联邦政府和各州政府，采取积极政策和实际行动，支持华文独中发展，减轻华社和独中为国家教育承担的经济负担。

在这方面，沙巴州首开先河，早在1980年代开始至今，制度化的每年拨款给独中，令人赞赏。我们希望沙巴州政府再接再厉，增加独中年度拨款，拨地给独中以地养校，并根据个别独中的发展项目申请，另外增加拨款给有关独中。这也是沙巴华社的心声，希望州政府给予积极回应及落实。

此外，我们促请各州政府，实行更多惠及独中的政策和措施，包括拨款拨地给独中，减收学校门牌税、地税和地价费，颁发独中奖贷助学金，赞助独中各类教育活动，例如师资培训、学生团体活动及体育活动等。

各位，

近几年，全国独中发展趋向良好。2005年至今，独中学生增加了25.9%或13,843人；今年供有67,245名独中生，连续3年超过6万人，再创历史新高。此外，独中统考生可在国内私立大专和许多国外大专包括世界级顶尖大学深造，近年高中统考生升学率达77%。

各位，

董教总、华总和七大乡团，曾针对第十大马计划，在去年3月提呈备忘录给联邦政府。这些努力取得一些成果。目前，独中统考生可申请国家高等教育基金贷款，政府有条件的接受统考生申请就读师范学院，50名统考优秀生获得政府官联公司无条件的颁发学术奖励金。

对于还没有解决的华教问题，我们会继续努力争取，包括要求联邦政府：

- 1) 全面承认华文独中统考文凭，作为申请就读国立大学、师范学院、师范大学和政府机构的录取资格，无须大马教育文凭的附带条件；
- 2) 制度化及无条件的每年拨款给全国独中；
- 3) 每年颁发奖学金给独中优秀生；
- 4) 在有需要的地区批准增建或复办独中。

董教总将提呈备忘录给政府，要求解决华教长期面对的各项问题，公平对待华教。

各位，

华文独中是民办非营利教育机构，长期以来向社会筹措办学经费，以加强学校软硬件建

设，努力办好独中教育，传扬中华文化，培养人才。希望社会各界继续给予独中大力支持和捐助。

最后，我祝愿第七届全国独中球类锦标赛圆满成功举行，希望各参赛队伍展现团结奋进、蓬勃向上的精神，为校争光，为全国独中争光！

24. 董总主席叶新田博士于2011年8月27日在“一个马来西亚发展有限公司”颁发华文独中统考优秀生学术奖励金仪式上致词：

尊敬的教育部副部长拿督魏家祥博士、一个马来西亚发展有限公司董事部主席丹斯里拿督仄鲁丁、华仁教育基金顾问拿督斯里蔡细历医生、教总主席王超群校长，各位嘉宾、学生、家长和新闻界朋友，大家好！

继去年颁发50份学术奖励金给独中统考优秀生后，一个马来西亚发展有限公司（1Malaysia Development Berhad）今年再一次颁发学术奖励金给独中统考优秀生。这是很有意义的，不但肯定独中生的学术水平，鼓励他们努力向学，也减轻了升学的经济负担。

我们感谢一个马来西亚发展有限公司举行这么隆重的颁发仪式，这显示了他们的认真及重视这一善举。我们借此祝贺获得奖励金的同学们，希望你们努力向学，回馈社会，不辜负社会人士和赞助机构对你们的期望。

华文独中是民办非营利教育机构，一向来都需要并且获得社会各界的支持和捐助。我们希望有更多社会团体、商业机构及热心人士提供奖励金等各种协助，让独中学生受惠。

几十年来，华文独中培养了许多人才，广泛分布在我国各个领域，有的成为我国政商界和社会领袖。

1975年开始举办的华文独中文凭统一考试，有极其严格的运作程序，其学术水平深获国内外大专院校的认同和肯定，以作为入学的学术资格。

我们呼吁政府俯顺民意，全面承认独中统考文凭，并制度化的每年拨款给全国独中及颁发奖学金给统考优秀生。希望政府在法律、政策和措施等方面，公平对待和积极支持独中发展，提供机会给独中毕业生，为国家和社会做出更大贡献。

董教总是民间团体，肩负着维护和发展华文教育的重任。我们会结合当前国内外局势发

展，继续努力创造和运用有利形势，使华文教育等各源流母语教育，享有公平对待及更好的发展前景。

最后，让我们再次感谢一个马来西亚发展有限公司的善举。

## 25. 董总主席叶新田博士于2011年9月25日在柔佛州笨珍培群独立中学新校舍动土仪式上致词：

尊敬的培群独中林青赋董事长，培群独中董事们，柔佛州董教联合会理事同道，培群独中校长、老师、家长和同学，贵宾们，朋友们，大家早上好！

今天早上，我以非常兴奋的心情，出席培群独中新校舍的动土礼仪式。这是一件非常有意义的大事，它标志着笨珍培群独中在发展的道路上，踏上又一个新的里程。

我们坚信，在林青赋董事长为首的董事会领导下，在各界社会人士的大力支持下，必然能够克服一切困难，在不需要很久的时间之后，一幢幢美观、舒适和实用的校舍建筑将在这里拔地而起。这是柔佛州特别是笨珍周围地区的广大民众在维护和发展华文教育斗争中的一项重大贡献，我谨代表董总向培群独中董事会和这里的民众致以崇高的敬意和热烈的祝贺！

各位，

我国华教之所以有今天的成就，靠的是几代的许多热心人士，出钱出力，埋头苦干的结果，还有各地的不辞劳苦，不怕牺牲，任劳任怨，富有远见，热心奉献的董事会和许多华教工作者的功劳。

华教事业是民族的千秋大业，是一项民众的事业。因此，董总决定在今年10月9日早上11时，在加影董教总教育中心新纪元学院大礼堂，举办第一次的华教先贤日，用以纪念和缅怀数以千万计的各地华教先贤的贡献，用以激励所有的后来者继承华教先贤的奉献精神，把维护和发展华教的斗争坚持到底，使民族教育平等的要求得以真正的实现！

我谨此代表董总呼吁林青赋董事长、培群独中董事、校长和教师，家长们和同学们，各地的华教工作者和社会工作者，能够在当天派出代表或者个人，出席当天的华教先贤日盛会。

当前国内政经文教各个领域都出现了各种尖锐及复杂的矛盾现象，在未来的几个月，政局充满变数。作为一位华教工作者，我们必须始终以华教的大局为重，冷静地密切关注和分析各种变化可能给华教带来的有利或不利的局面，善于因势利导，坚定地捍卫华教，推进华教发展。

在过去的几个月，董总就当前时局与华教发展策略提出了看法，并和一些州属和地方华教领袖进行交流，取得共识。我们针对华小、独中、三所民办高等学府以及改制中学所面对的问题，提出了各项要达致的目标以及争取策略。

在独中方面，我们要求政府无条件地承认独中统考文凭，让独中毕业生应以统考文凭，作为申请就读政府师训学院、师训大学、国立大学和由政府机构服务的录取资格，制度化及无条件每年拨款给全国独中，颁发奖学金给独中优秀生，赞助独中的体育和学生活动，以及批准并且拨款拨地以增建或复办独中。

笨珍培群独中这次为了兴建新校舍，作出各种努力，历经艰辛，筹募建校经费。事实上，全国的华文独中，长期以来都向社会各界筹款，以推进独中的软硬体发展。因此，董总促请政府在即将公布的明年度财政预算案，拨款给全国华文独中，并制度化及无条件每年拨款给全国独中。同时，政府也应公平拨款给华小、淡小和改制中学等学校。

此外，我们要求政府批准已提出申请的南方学院和新纪元学院升格为大学学院，并在各方面给予三所民办院校援助和年度拨款，让它们提高学术水平，为国家培养更多人才。

在改制中学或国民型中学方面，我们要求政府履行当年的承诺，公平对待和负责发展改制中学，解决改制中学面对的各种问题。

我们要求政府制度化拨款拨地增建华小，在有需要的地区增建华小；制度化公平拨款给华小，由政府承担全国华小的所有行政和发展开销；制度化解决华小师资问题，培训足够和合格的华小师资。

这些种种要求体现了华教运动短期和长期的利益所在。我们将在这个基础上，坚定不移地争取和斗争。董总所要实现的要求，集中地反映了华社和各地华教工作者的要求以及华教权益。董总希望国内各地的华教工作者，在实现这些要求的基础上，团结起来，坚持斗争，直至胜利！最后，祝愿大家身体健康，万事顺利。谢谢。

## 26. 董总主席叶新田博士就董总举办华教先贤日于2011年10月5日接受《星洲日报》记者专访的谈话：

### 为何举办华教先贤日

2011年10月9日，董总在新纪元学院大礼堂第一次举办华教先贤日，目的在于纪念这片土地自有华文教育以来，所有为华教开荒播教，呵护华教生根发芽以至茁壮成长，而奉献了力量的众多先行者；在华教经受风雨吹袭，厄运交加的时刻，毅然挺身而出，捍卫华教的生

存和发展，及从各方面给予声援的人士。他们对华教的奉献和付出，永远值得华教事业的追随者们缅怀、敬仰和学习。但是，举办这个富有意义的节日的目的，还在于鼓舞当前的华教工作者和广大爱护民族教育和文化的社会人士，以先辈为榜样，不管世事风云如何变幻，始终把民族教育平等的旗帜坚持下去，实现一个真正的语言平等、民族平等的社会。

在这个重大节日来临之际，本人对华教往昔峥嵘的历史和人物，心潮起伏，赋得数语，搦管书怀如下：

《水调歌头》哲人虽离远，典范在眼前

——华教先贤日舒怀

华教风云激，奋斗百多年。先贤后杰无数，敢把新砖添。

我辈今朝聚此，誓必追随遗志，关险亦等闲！笑对长夜寂，魑魅舞翩跹。

顾寰宇，华语热，闹翻天。满城风雨，江山荡涤换新颜？

时代潮流浩荡，改变单元政策，岂可再拖延！

哲人虽离远，典范在眼前。

这撰词表达了我们举办这个节日的动机和出发点，以及我们对于华教事业的坚定信念和憧憬长远目标的实现。有道是：藏拙不如献丑，尚请在座各位和文坛先进赐教。

**为何在每年重阳节前后举办“华教先贤日”**

董总择定在每一年的重阳节前后举办“华教先贤日”，因为重阳节是华族民间文化传统中一个富有意义的重大日子。把华教先贤日择定在重阳节，表达我们对先贤们的追思，以及鼓励更多的华教工作者，坚守岗位，不亢不卑，积极完成时代所赋予的神圣任务。

**缅怀的华教先贤**

华教事业是一个伟大的事业，它所追求的是确认华族为本地的开发、建设和繁荣，独立自主所做出的贡献；确认华族应享有和我国其他各民族平等的权利；确认具有几千年优良传统的华族民族文化和其他各民族的文化享有平等的地位；确认传承和发展华族文化的教育享有公平合理的地位，更何况华族社会尽了它的纳税义务和公民的责任，享有这种教育上的平等地位是理所当然的。我们的要求是合理的，我们的斗争是正义的，我们的态度是基于民族平等的精神和具有宽厚的包容性的。由于我们的先辈们拥有这样恢宏的胸怀，我们不但经历和熬过了多少的严寒酷暑，并且有了今天举世瞩目的可喜成就。这是作为后辈的华教工作者要衷心感谢无数的“先贤后杰”的地方。

**早期先贤对华教的贡献**

近两百年来，华教运动人才辈出，经历许多惊涛骇浪，华社先辈努力弘扬中华文化，维护和发展华文教育，抗拒当局打压。早在19世纪，我们的先辈漂洋过海南来，他们不仅开荒

劈野，发展这片土地，同时也在各地开办华校，薪火相传，弘扬中华文化，使华教得以承传与发展。

20世纪初叶至中叶是华教生存与发展的艰苦时刻。我们的先辈一方面应对各种打压和限制，同时继续坚持兴办华校，发展华教。这种坚定不移的立场和奋斗精神，令人景仰。

当时，英殖民政府开始严厉管制华校，打压华教。例如在1920年代，许多华校被取消注册而关闭，庄希泉、陈新政、钟乐臣等一批华教先贤因反对学校注册法令，被英殖民政府驱逐出境。第二次世界大战，日军入侵，华校关闭，牺牲者众多。在马来亚独立前夕的1950年代，英殖民政府提出了多份教育报告书和法令，目的在于压制和消灭华教。董教总因时而生，毅然肩负起捍卫华教的使命，使华教得以承前启后，继续生存与发展。独立后至今，华教面对单元化政策的打压。

尽管面对各种艰难，华社众志成城坚决捍卫和发展华教。事实说明，华教丰富了国家的多元文化色彩，栽培人才，是国家的宝贵资产和优势，为国家作出巨大贡献。

#### 华教运动出现的代表性人物

此外，华教在不同时期出现了一些较突出的先贤，如张弼士、胡子春、陆佑、庄希泉、余佩皋、陈新政、宋林木、钟乐臣、陈嘉庚、李光前、陈六使、陈济谋、蔡任平、林连玉、严元章、沈亭、黄润岳、林晃昇、叶鸿恩、李成枫、沈慕羽和张雅山等等。

#### 华教运动提倡群众历史观，代表性人物与无名英雄并重

华文教育运动是一项群众的运动，这个运动依靠的是千千万万的热爱华教的社会人士的参与、支持和协助。这是任何一个华教运动参与者所必须具有的信念和基本观点。我国华教运动的历史证明这是一个颠扑不破的真理。

因此，我们提倡群众的历史观，我们有权利要求任何研究我国华教运动历史的学者和个人，必须采取开放的态度，面向过去，面向现在，面向未来，面向各个历史时期各个事件中的为华教运动奉献过力量的各种人物，尤其是无数的无名英雄，摆正领袖与群众的关系，认真研究各个华教历史人物的历史作用和地位包括那些代表性人物。但在过去，我们发现不少的研究者只把眼睛聚焦于几个典型的领袖人物的身上，很多地方上的华教领袖和群众的历史地位被有意或无意地忽视了，没有人认真去发掘各个地方各个历史时期那些被认为“小人物”的历史和他们所起的作用。从今天起，我们要求华教历史研究工作不仅放限于代表性人物，也必须向着无数的有名字和没有留下名字的英雄和群众开放，通过各种途径和多种方式，收集他们的材料，寻找他们的足迹。

## 后续工作

有鉴于此，董总将在未来的日子，发动和通过各州华校董联会和各区发展华小工委，各个学校董事会，开展收集各种资料的工作，包括无数对华教有贡献的人物，并且编辑成册，加以出版，加以宣扬。

另一方面，也有人建议设立华教先贤纪念碑或历史文物纪念馆，集中整理华教史料，不让各种珍贵的历史文物有所流失。董总将会进一步探讨。这么做，除了可以以此向国内外关心我国华教运动的人士展现，让他们有所认识之外，也可以提供研究者各种方便。

在未来的日子里，董总将会考虑以各种方式增添华教先贤日的纪念内容，务必使它充实起来，达致纪念和教育两方面的意义。

## 27. 董总主席叶新田博士于2011年10月16日在槟州华校校友会联合会举办的全国华教常识比赛颁奖礼上致词：

尊敬的槟州华校校友会联合会会长蔡亚汉先生，各位理事们，参赛得奖人，贵宾们，新闻界朋友，大家早上好！

首先，我代表董总热烈祝贺槟州华校校友会联合会同道们成功举办了2011年度的全国华教常识比赛。同时，我也要向比赛优胜者致以热烈祝贺，希望他们继续关注华教的动态，积极参与各种维护和发展华教的工作和活动，把自己的知识应用到工作中，利用各种条件宣传华教运动，争取更多的人参加到华教队伍的行列里，和我们一起为华教这个伟大的民族事业做出积极的贡献。我深信这也是槟州华校校友会联合会在2001年举办华教常识比赛的动机和出发点。董总非常赞赏槟州华校校友联这种首创的精神，值得各地华教同道们学习，把华教运动的内涵丰富起来。

我想利用这个机会向大家报告上个星期天即10月9日在董教总新纪元学院大礼堂举办的第一次华教先贤日的情况。我们日后每一年将在农历九九重阳节前后举办华教先贤日。选择在重阳节是因为依照华人的风俗习惯，这是一个思念亲人的日子。

或许大家不免要问举办这个节日的意义何在？我国的华教运动是一个群众性的运动，是一个为着民族文化的传承，维护华族民族特征的运动，是一个为争取实现教育平等、语言平等，民族平等而奋斗的运动。这是一个有强大的群众基础的运动，一个有持续性的，有明确目标的运动。因为它诞生于本地华人民族的形成时期，遭受英殖民者的压迫，各种分而治之手段的破坏，民族同化政策的打压。华教通过自力更生，奋发图强，终于取得了它的生存权利，不但如此，它还发展出一套绽放异彩，维护和发展华教的运动形式，取得了



举世瞩目的可喜成就。我国华教运动为世界提供了一个有关处理民族关系问题的典范。因此，各位可以为自己选择参与华教运动的工作和活动，来充实和丰富自己人生的意义，感到光荣！

在华教近两百年的漫长岁月中，曾经出现过许多敢于为人先的知名人物，也有无数默默耕耘的小人物；有无数在闹市小镇或穷乡僻壤里为华教播种护苗的灵魂工程师，有为华教命运奔走、抗争或坐牢的人物，有为南洋大学、独立大学、新纪元学院、南方学院、韩江学院、各地华校捐款的群众，有为华教义务服务的专家学者，有无数热爱民族教育的男男女女，老老少少。没有他们，就没有华教运动，也就没有当前的华文教育。华教先贤日就是要纪念和缅怀所有为华教运动做出贡献的大小人物。通过这个富有意义的纪念活动，鼓励更多人出来为华教事业奋斗。

10月9日举行的华教先贤日，反应相当热烈，来了中国大使馆的代表，驻马台北经济文化办事处的代表，许多有代表性的文教团体和政党的代表，来了不少独中学校的董事、老师和学生以及各地的华教工作者。大家济济一堂，共同缅怀华教先贤。

除了举办纪念日活动外，我们准备收集各地方华教先贤的名字和事迹，以便在以后的适当日子，加以整理出版，或者作为充实纪念馆的用途。在这方面必须获得各地华教工作者的鼎力支持，才能完成。我希望出席今天活动的同道们能把这个信息传达出去，组织人手，支持董总这个有意义的活动。

另一方面，华教长期面对的重大问题，政府至今没有解决。因此，董教总将在近期提呈备忘录给首相拿督斯里纳吉，要求政府正视和早日解决有关问题。我们将要求政府在法律、政策和行政措施等方面，确保各源流母语教育的平等地位，制度化公平对待及发展各源流学校。这包括全面承认独中统考文凭及每年拨款给全国独中，制度化解决华小增建、拨款和师资问题，公平对待改制中学，改善国中华文教学与学习环境，三所民办学院的年度拨款及升格大学学院，马中互认大学学位协定的落实及全面承认台湾的大学学位等要求。

我们要凝聚各界力量，创造和把握有利于维护和发展华教的环境。让我们为华教的未来光明前景，继续努力，继续奋斗，继续建设！

最后，我谨祝大家身体健康，万事如意。

28. 董总署理主席邹寿汉于2011年10月22日在“2011年雪隆华校校友会联合会之夜”筹募文教活动基金暨庆祝24周年纪念晚宴上致词：

尊敬的雪隆华校校友联会长暨大会主席吴治平先生，筹委会主席叶金发先生，雪隆华校校友联及各校校友会理事们，各位嘉宾，热爱华教同道，新闻界朋友，大家好。

首先，我谨代表董总衷心祝贺雪隆华校校友联，成功举办今天的会庆和筹款晚宴。董总也感谢雪隆华校校友联的盛情邀请，让董总有机会向各位同道，讲解当前华教课题，让各位对当前课题有更清晰的认识，互相鼓励，共同维护与发展华教。

我国华文教育在这片土地扎根与发展至今，拥有从小学、中学到高等学府的华文母语教育体系，靠的是什么呢？靠的就是华社广大各阶层群众，对华教坚贞不移的热爱与支持，一代接一代奉献无数血汗，作出各种牺牲，共同维护与发展华教。因为有我们的先贤开荒播下华教的种子，呵护华教生根与成长，才有今天的华教发展成果，中华文化得以承传和发扬，华文教育有更大的发展空间。

近两百年来，华教在各个时期和各个地区，都有无数有名的和无名的各阶层群众，出来为华教作出奉献，其中包括代表性知名人物，以及为南洋大学和新纪元学院义踏的车夫，还有许多为华教义卖、义剪、义捕、义驶、义唱等等的热爱华教群众，也有默默耕耘的学校董家教员生家长和新闻界同仁，等等。当华教被打压时，我们依靠广大群众的支持，共同反抗压迫。先贤们留下的精神、智慧和经验，是华教的瑰宝，发挥承前启后的作用，他们是受人尊敬、推崇和学习的榜样。

有感于华教得来不易，是广大群众的心血，董总择定在每年重阳节前后举办“华教先贤日”，表达对华教先贤的缅怀、敬仰和学习，激励大家不畏艰苦，坚持奋斗与建设，开拓创新，使民族教育、文化与语文能承传及发展得更好，努力实现民族平等的公正社会。

我国华教运动是一项群众运动，我们要海纳百川，团结一切可以团结的力量，而且在有信念、有方向、有组织、有领导、有广大群众的支持下，渡过了许多的惊涛骇浪和生死威胁，使华教保存和发展起来。

董总与华教同一脉搏，长期都面对着各种挑战，单元化教育政策的打压，及一些具有个别议程和利益势力的破坏。吉隆坡几所华小董事会加强管理学校的努力，受到一些势力的破坏，这些都不是孤立的事件。我们深信有关破坏的隐议程是不能得逞的。

任何阻止和破坏董事会主权，都是违背华社意愿和法令规定的。事实上，华社通过董事会创办、发展和管理华校，并争取到在教育法令里保留华小董事会，规定华小董事会是负责管理华小的机构。

无论如何，我们坦然面对这些问题，克服困难，我们会接受善意与建设性的批评和意见。对于恶意的中伤，我们会给予坚决反击，并以建设对付破坏。



另一方面，我们要注意一些人为了搞所谓的“国民团结”，走向迷误，主张华小改变以华语为主要教学媒介语的地位，要华社放弃民族教育，进而影响各源流学校的发展。

无论华教面对什么挑战和困难，董总都相信群众，依靠群众力量，维护与发展华教。

今天，新纪元学院的建设有目共睹，华文独中稳健发展。我们将联合各方力量，继续为华教的发展空间，共同奋斗与建设。我们深信，而且事实已经证明，我们的群众在华教和董总面对困难时，都会联合起来，反击破坏。

最后，让我们团结一致，为华教的美好前景，继续奋斗，继续建设！

#### 29. 董总署理主席邹寿汉于2011年11月4日在董总与各州属会第83次联席会议上致词：

吉打州华校董联会陈国辉主席，各州董联会主席及代表，华教同道，新闻界朋友，大家好！

首先，我要感谢吉打州华校董联会，承办这次的联席会议，也要感谢远道而来的各州代表。董总与各州属会联席会议的主要功能，包括了加强联系与共识，了解彼此工作，汇报和讨论当前需要关注的事情或推展的工作。

董总今年在几个州进行访问和讲座交流会，根据当地华教人士反映，教育部在各地华小开办的学前教育班和特殊教育班已陆续出现问题。这些问题主要涉及到教学、考试和行政媒介语的改变，委派不具华文资格的高职行政人员和老师到华小，以及当局提供给学生的食物问题。董总认为，教育部把国小的学前教育班和特殊教育班的运作模式，放在华小实施，只会制造诸多问题，负面影响华小的运作，进而引起华社的不满。

针对华小学前教育班和特殊教育班课题，董总资料与档案局准备了相关资料供各位参考。我希望今天的联席会议，各州代表对此课题作出讨论，通过一些提案，并共同采取行动，克服问题。此外，董教总将在近期提交备忘录给首相拿督斯里纳吉，其中内容包括对华小学前教育班和特殊教育班问题，提出我们的要求。

根据教育部统计，今年全国1291所华小当中，有417所华小（占32%）开办学前教育班，约1万700名学童。据了解，教育部目前在华小开办的学前教育班，采用的教学媒介语是华语、国语和英语各占三分之一的授课时间，并调派不具华文资格教师到一些华小学前教育班执教。教育部提供给华小学前教育班学生的食物不适合，不符合华小的环境。

另一方面，教育部目前在47所华小开办特殊教育班，约有900名学生。最近，华文报报道了雪州白沙罗中华华小特殊教育班，面对的媒介语和不具华文资格的副校长和教师的问题。白沙罗中华华小面对的问题并不是孤立的，因为教育部在各州各地华小开办的特殊教育班也发生类似问题，打开华小变质的缺口。

要特别指出和关注的是，教育部考试局日前表示，各源流小学特殊教育班皆统一以国语进行教学，考卷也以国语出题。董总坚决反对并要求教育部撤销各源流小学特殊教育班，必须使用国语作为统一的教学和考试媒介语的规定。

董总要求教育部尽快解决华小学前教育班和特殊教育班，所产生的变质华小的问题。教育部在华小开办的学前教育班和特殊教育班，必须符合华小以华语为主要教学、考试和行政媒介语的特征本质，包括提供足够及具有华文资格的合格教师和行政高职人员，制定妥善的规划和安排。

最近有一个家长组织，要政府继续实行英语教数理，让家长决定或选择数理科的媒介语，有多方面人士也对此发表谈话，令人感觉情况有些混乱。董总关注，由家长决定学校的教学媒介语的现象，似乎各源流学校的媒介语可随时改变，没有法令上的保障。

董总最近已发表文告，针对英语教数理表达了我们的立场。我们重申，各源流小学的数理科必须以母语教学，即华小以华语，国小以国语，淡小以淡米尔语作为数理科的教学和考试媒介语。

目前有8个州政府拨款给华文独中，即雪兰莪、槟城、马六甲、沙巴、森美兰、柔佛、吉打、吉兰丹州，每所独中获得的年度拨款在2万至50万令吉之间。上个月，首相署拨款100万令吉，给吉隆坡4所独中各获25万令吉。

目前，只有砂拉越和霹雳两个州政府，没有年度拨款给州内独中。霹雳州政府已经拨地给独中，但是砂拉越州政府自去年12月宣布拨地2000公顷（约5000英亩）给州内独中至今，没有具体进展，只闻楼梯响，不见人下来。

政府拨款和拨地给独中，能够两者兼得吗？当然可以，这是事在人为。事实上，吉兰丹和马六甲两个州政府，都有拨地和每年拨款给华文独中，令人赞赏。因此，董总促请各州政府，拨款和拨地给独中，尤其是砂拉越州政府，应早日履行拨地给独中的承诺，并制度化每年拨款给州内独中。

此外，我们希望中央政府制度化及无条件地每年拨款给全国的华文独中，全面承认华文独中统考文凭，以实际行动支持独中发展，肯定独中为国家作出的贡献。



另一方面，华教长期面对的重大问题，政府至今没有解决。因此，董教总将在近期提呈备忘录给首相拿督斯里纳吉，要求政府正视和早日解决有关问题。我们要求政府在法律、政策和行政措施等方面，确保各源流母语教育的平等地位，制度化公平对待及发展各源流学校，其中包括对华小、独中、改制中学、国中华文班，三所华社民办学院，及承认国外大学学位等等的要求。

我们要凝聚各界力量，创造和把握有利于维护和发展华教的环境。让我们为华教的未来光明前景，继续努力，继续奋斗，继续建设！谢谢。

### 30. 董总署理主席邹寿汉于2011年11月4日在吉打州华校董事联合会55周年会庆晚宴上致词：

今天晚上，我们欢聚一堂，庆祝吉打州华校董事联合会创会55周年。我谨代表董总向吉打华校董联会全体同道，致以真诚祝贺。

这些年来，吉打华校董联会表现积极，它不但加强了董联会秘书处和各区发展华教工委的组织及运作，加强与各校和团体的联系与合作，举办有益于学生的活动，加强与家长的联系，而且在华小董事注册工作上取得成果，并继续与州政府和国州议员针对华教课题进行对话交流，争取拨款等华教权益，协助各校解决问题。祝愿吉打华校董联会业务蒸蒸日上，为我国华教事业做出更多、更大的贡献。

各州董联会和各校董事会是董总的核心基本力量。各华校董事会要自强及健全操作，州董联会则会更有力量，全国董总更能壮大组织力量，联合其他团体和广大群众，发挥更大影响力，维护和发展华教，使华教事业取得更大的成果。

为了达到这个目标，董总将继续与州董联会进行强化华校董事会运动，包括举办华教领袖干部激励营，凝聚共识，提高华教同道的思想和工作水平，以及各校董事会制订学校发展计划和财政预算案，向教育部申请拨款。

今天，华文教育能够在这片土地扎根与发展，拥有从小学、中学到高等学府的华文母语教育体系，靠的是什么呢？靠的就是华社广大各阶层群众，对华教坚贞不移的热爱与支持，一代接一代奉献无数血汗，作出各种牺牲，共同维护与发展华教。因为有我们的先贤开荒播下华教的种子，呵护华教生根与成长，才有今天的华教发展成果，中华文化得以承传和发扬，华教有更大的发展空间。

近两百年来，华教在各个时期和各个地区，都有无数有名的和无名的各阶层群众，出来为

华教作出奉献，其中包括代表性知名人物，以及为南洋大学和新纪元学院义踏的车夫，还有许多为华教义卖、义剪、义捕、义驶、义唱等等的热爱华教群众，也有默默耕耘的学校董家教员生家长和新闻界同仁，等等。

当华教被打压时，我们依靠广大群众的支持，共同反抗压迫。先贤们留下的精神、智慧和经验，是华教的瑰宝，发挥承前启后的作用，他们是受人尊敬、推崇和学习的榜样。

有感于华教得来不易，是广大群众的心血，董总择定在每年重阳节前后举办“华教先贤日”，表达对华教先贤的缅怀、敬仰和学习，激励大家不畏艰苦，坚持奋斗与建设，开拓创新，使民族教育、文化与语文能承传及发展得更好，努力实现民族平等的公正社会。

我国华教运动是一项群众运动，海纳百川，团结一切可以团结的力量，在有信念、有方向、有组织、有领导、有广大群众的支持下，渡过了许多惊涛骇浪和生死威胁，使华教保存和发展起来。因此，我们必须认清，我们来自群众，必须紧记群众，广大的群众是华教的命脉和力量泉源。

今天下午举行的董总与各州属会联席会议，非常关注教育部在华小开办学前教育班和特殊教育班所产生的各种问题，会导致打开华小变质的缺口。这些问题主要涉及到教学、考试和行政媒介语的改变，委派不具华文资格的高职行政人员和老师到华小。

教育部目前在华小开办的学前教育班，采用的教学媒介语是华语、国语和英语各占三分之一的授课时间，并调派不具华文资格教师到一些华小学前教育班执教。同时，教育部提供免费食物给华小学前教育班学生，但是这些食物不适合，也不符合华小学生的饮食习惯。

此外，华小特殊教育班发生的问题包括：不具华文资格的副校长和教师派到华小特殊教育班；不具华文资格教师执教音乐、体育、科学、道德教育、美术科；一些科目如科学、道德教育、美术科的考卷，完全以国语即马来语出题；特殊教育班的上课时间表，及特殊教育班课外活动周的流程时间表，除了校名用华语和国语书写之外，其他资料全部是用国语书写；有关活动周的开幕、闭幕、布条和致词都以国语进行。此外，教育部考试局近日表示，各源流小学特殊教育班都统一以国语进行教学，考卷也以国语出题。

由此可见，华小学前教育班和特殊教育班所产生的问题，已蚕食及违反了华小的特征本质。我们坚持的原则是，华小的主要教学、考试和行政媒介语必须是华语，高职行政人员包括正副校长和主任级教师必须具有华文资格。这项原则绝对不能妥协，我们坚决反对当局企图通过各种行政手段变质华小。

有鉴于此，董总呼吁有开办学前教育班或特殊教育班的华小的学校三机构，密切关注和了



解各校学前教育班或特殊教育班的具体运作情况，以及通知和提供相关资料给州董联会和各区华小工委，以共同捍卫华小。

另一方面，在反对当局变质华小的当儿，我们的华校本身，包括学校三机构及学校的教学与行政，必须坚持华校的特征本质，必须牢记在心，不要自我放弃使用华语华文。但是，根据新闻报道，有些华小家教协会，不用华文，只用马来文发出会员大会通知书。这些做法是不能被接受的，必须纠正，学校各方面必须使用华文作为处理各类文书及教学行政等的媒介语。

最近，一些支持英语教数理的家长，要求根据家长意愿来决定学校的数理科的教学媒介语。对此，董总要严正指出，如果由家长决定教学媒介语，将会导致各源流学校的媒介语可随时改变，没有法令上的保障。

我们坚持以母语教学，坚持在法律上必须明确保障学校的教学媒介语，不同意学校媒介语充满变数及随时改变。我们认为，家长在决定把孩子送到何种源流学校之前，必须认清及尊重有关源流学校的主要教学媒介语地位，绝对不能够反过来要把有关源流学校的教学媒介语改为其他语文。

我们将继续要求政府在法律、政策和行政措施等方面，确保各源流母语教育的平等地位，制度化公平对待及发展各源流学校，提出华小、独中、改制中学、国中华文班，三所华社民办学院等方面的要求。因此，董教总将在近期提呈备忘录给首相拿督斯里纳吉，提出各项要求。

尽管我国华教的道路曲折，面对各种困难，但是我们对捍卫与发展华教的坚强信念，我们持续不断的奋斗与建设，必将能为华教创造更美好的发展前景。

最后，祝愿大家做华教运动，越做越健康，精神饱满，人生更有意义，让我们为华教继续努力，继续奋斗，继续建设。谢谢！

### 31. 董总主席叶新田博士于2011年11月5日在雪兰莪州沙戩新村华小一校新教学楼及礼堂扩建工程竣工开幕仪式上致词：

今天是沙戩新村华小一校的三喜同庆大日子，既是庆祝创校60周年，也庆祝新教学楼及礼堂扩建工程胜利完成。我代表董总受邀为上述工程竣工主持开幕典礼仪式，深感荣幸和感谢。我谨代表董总向沙戩新村华小一校全体同教师们，热心捐助的民众、承包商和工友们，致以热烈和衷心的感谢。

教育是“十年树木，百年树人”，传承与发扬民族文化的神圣事业。国家或民族的盛衰，有赖教育事业发展进步与否，而小学是教育的基础，更需要加以重视。

沙戡新村华小一校是孩子们接受启蒙教育的摇篮，是华社维护与发展民族文化教育的一座堡垒。六十年来，有赖于董事部、家教协会、校友会、校长和老师们的努力，及广大华社在精神和物质上所给予的鼓励及支持下，学校才能够在软硬件建设上，达到今天的发展规模。今天，新教学楼和礼堂扩建工程胜利完成，沙戡新村华小一校的前途更加光明灿烂。

我国是一个多元民族、多元文化、多元语文、多元教育源流及多元宗教信仰，并由各族共同组建的国家。国家宪法保证各民族母语的学习、使用和发展，而且各民族母语教育是联合国阐明的基本人权。

在迈向独立建国时制定的1957年教育法令，在第3条款中主张推行符合母语教育的多元化教育政策。然而不幸的，后来的教育法令和报告书却把该多元化教育政策，篡改为单元化教育政策，造成华文学校和淡米尔文学校等，长期遭受不公平对待，面对的拨款、建校和师资等问题至今没有解决。

有鉴于此，华社各界必须坚持要求政府实施多元化教育政策，废除单元化教育政策及1996年教育法令里落实单一源流学校制度的“最终目标”。同时，我们要求政府在法律、政策和行政措施等方面，确保华文教育等各源流母语教育的平等地位，制度化公平对待及发展各源流学校。

董总要强调，政府肩负为我国人民提供教育的责任，必须承担全国华小和淡小等各源流学校的全部行政和发展开销，一视同仁对待各源流小学，确保它们健全发展。

根据1996年教育法令，全国现有1290多所华小是政府资助学校，都享有全部行政拨款和发展拨款的法律权利，包括由政府承担华小的水电、电话和排污费等行政开销，以及设置建筑物，翻修或扩建现有校舍，为新建、翻修或扩建的校舍购置桌椅板凳或配备，和其他指定用途的发展开销。华小所享有的这些权益不容剥夺。

现在，我们不只要据理力争，也要据法力争，要求政府负责承担华小的全部行政和发展开销。此外，各华小董事会，应该制订学校发展计划书和财政预算案，向政府申请拨款。

最后，我祝愿各位同道身体健康，沙戡新村华小一校“百尺竿头，更进一步”。谢谢。





32. 董总主席叶新田博士于2011年11月5日在霹雳育才独立中学103周年校庆联欢晚宴上致词:

尊敬的育才独中董事长潘斯里李梁琬清，董事们，谭福海校长、老师、家长和同学们，各位贵宾，热爱华教同道，新闻界朋友，大家晚上好！

今天晚上大家欢聚一堂，庆祝育才独中创校103周年。我谨此代表董总向育才独中全体同仁致以热烈的祝贺。祝愿我国华教事业万古长青，祝愿作为我国华教运动中一支重要旗帜的育才独中，在潘斯里李梁琬清董事长为首的董事会的领导下，越办越好，越办越辉煌！

育才独中在创校百年之际，出版了三大册的《百年育才》，道尽了育才的百年沧桑，见证了我国华教事业自力更生，艰苦奋斗，铸造辉煌的历程。

随着国内许多华文学校创校踏入一百周年的门槛的时候，再看看还有各地不少小型独中仍然处于挣扎求存，奋战不息的时候，董总同仁有感于今天的华教确实来之不易。因此，经过考虑，终于决定在今年10月9日即农历重阳节期间举办“华教先贤日”，用以缅怀和纪念自我国有华教事业以来，在各个时期各个阶段在各个地方在各种场合，曾经为这一伟业做出贡献的先行者，有名的，无名的，有作为领导的，有作为默默耕耘的园丁。

与此同时，举办华教先贤日还有另一重大意义，即用以鼓舞当前的各地华教工作者，秉承先贤的精神，为民族文化的传承和发扬光大，不畏艰苦，继续为实现真正的语文平等，民族平等的社会，坚持奋斗。这个节日将会进一步激励大家，关心每一所华文学校的处境，关心每一位华教工作者的境遇，尽可能给予有困难者鼓舞、打气和协助。这也说明为什么我们要提倡群众历史观和价值观的基本动机和原因。

董总将在近期致函各州董联会，收集当地华教先贤名单、生平事迹与贡献，包括图片、书刊和剪报资料等。董总将整理华教先贤资料及进行相关宣教活动等。董总还准备研究设立纪念碑和华教先贤纪念馆的具体情况。此外，董总的出版刊物如《华教导报》和《中学生》，及在各地区的活动，将会增加这方面的内容，以配合和加强董总的文宣工作。

现在，有些人看不到我们所进行的华教运动的实质和内涵，抓到一点表面现象或者凭着一些主观想象，对我们胡乱地做出指责和批评。

他们要我们放弃民族语言，超越语言，有人曾经利用所谓的历史，说我们应该超越“方言学校”，提倡另类的所谓“语言民主”，这些人的目的就是要我们放弃民族教育。这些人

不懂得历史，不懂得现状。在当局用各种不合理的政策和手段，压迫和企图推行民族同化政策，否定各民族的平等地位和权益的时候，这些人不是帮助和声援受压迫者，反而要受压迫者放弃自己民族的特质及民族教育平等的基本权益。这些人的做法是错误的。

我们坚决维护民族教育的权利，有人说这是现代的侨民意识。这些人不是生活在20世纪，更不要说是21世纪，他们不是生活在马来西亚的土地上，而是生活在西方的白人优越感之中。他们的叫嚣是落伍的。

还有人摆出一幅哲学家的口吻，用“动与不动”来批判我们。这是因为我们坚守着维护和发展华教的岗位，没有时髦的口号，没有喧哗，没有吸引聚光灯的个人舞台，他们没有兴趣于默默耕耘和艰苦奋斗。他们批评我们的“超越政党、不超越政治”的立场，他们宣传的是“二元对立”的观点，否定事物“动与不动”对立统一的辩证关系。他们走到霹靂州这个华教运动的重镇前来班门弄斧，在维护和发展华教有着极其丰富经验的霹靂州老前辈的门前，耍弄花枪，真的令人啼笑皆非。

董总最近刚出版了有关我国时局与华教发展策略问题的专辑。董总也准备在来年以不定期的方式继续出版一本在理论上探讨华教运动的书刊，希望加强理论上的建设工作。

此外，董总也希望整理出版一套“华教大系”，这是一项浩大的工程。因为董总自成立以来，有着将近60年的历史，应该是时候把这一个时期发生的与董总相关事件，董总的立场和态度，应对的策略和方法，有系统地收集及整理出版，这将有利于有关学者的研究，以及华教工作者的借鉴。

表面上看来，上述三件事情似乎是个别独立的事情，实际上他们存在着内部的联系性。华教先贤日的提出，是要确立对华教运动的历史观和价值观；出版华教大系的目的是要求把华教运动的第一手资料加以收集出版，使国内外的研究者能够有所依据，通过严肃认真的学术讨论，使我们对我国华教运动的历史有着系统性、全面的具有客观科学性的认识。

我希望霹靂州先进的华教工作者将在这方面给予我们积极的支持，把这三项工作持续地做下去。相信这对于推进华教运动会有很好的效果。

董总已在多个场合谈过有关当前时局与华教发展策略的问题。我们应当继续加强基层组织以巩固和发展华教运动的力量，加强对各社会阶层、各朝野政党的团结和争取工作，以更有效地争取有利于华教的政策。

另一方面，我们也要加强思想建设，慎防各种分裂性和破坏性的言行。在华校工作上，董



总和各州属会各层次的领导人必须关注和加强华校软硬件建设，加强对独中师资培训和教育改革的工作，以及在有条件的地方，一如董总行政部那样，引进ISO质量管理体系。董总将持续加强与国外华文教育机构的联系，发展华文教育。

最后，祝愿大家身体健康，万事如意。谢谢。

33. 董总主席叶新田博士于2011年11月5日在巴生中华独中、中华国民型中学和中华华小三校百年校庆开幕仪式暨巴生中华独中综合大楼动土礼上致词：

尊敬的雪州州务大臣丹斯里卡立阁下，  
尊敬的巴生中华独中董事长暨百年中华校庆工委主席拿督蔡崇伟局绅，  
中华三所学校的三机构领导、校长和校庆工委成员，  
各位嘉宾、华教同道，老师、家长、同学和新闻界朋友，  
大家好。

际此巴生中华三所学校百年校庆开幕仪式，以及中华独中综合大楼动土礼的重大日子，我谨代表董总向三校的董事及理事们，老师和同学们，致以热烈及衷心的祝贺，祝愿我们的巴生华教参天大树，在新的长征途上，焕发出更加壮丽的青春及美好前景！

巴生华社民众对华文教育的热爱，对中华文化的传扬，为巴生中华等学校的生存与发展，所付出的努力和牺牲，令人肃然起敬。

董总于上个月在董教总新纪元学院大礼堂，举办“华教先贤日”，表达对众多华教先贤的缅怀、敬仰和学习，鼓励更多人出来为华教事业坚持奋斗，激励大家不畏艰苦，坚持奋斗与建设，开拓创新，使民族教育、文化与语文能承传及发展得更好，努力实现民族平等的公正社会。

值得一提的是，巴生华教同道出席了“华教先贤日”活动，并给予董总积极支持，董总在此致以衷心的感谢。当天，约100个单位包括学校、团体与朝野政党代表，中国大使馆代表，台北经济文化办事处代表，各地华教工作者，热心社会人士，也踊跃出席。董总将在每年农历九九重阳节前后，继续举办华教先贤日。选择重阳节是因为这是华族文化传统节日，思念亲人的日子。

我国华教运动是群众运动，是一个为传扬华族民族文化、争取实现民族平等、语言平等，捍卫与发展民族教育的运动。华教运动海纳百川，团结一切可以团结的力量，在有信念、有方向、有目标、有组织、有领导、有广泛群众的支持下，渡过了许多惊涛骇浪和生死威

胁，使华教保存和发展起来。我国华教取得举世瞩目的可喜成就，成为世界典范。这里面，有大家的心血和辛酸，使大家的人生更充满意义。

我们的华社先贤开荒劈野，播下华教种子，呵护华教生根与成长，才有今天的华教发展成果。我们这片土地上的华文教育，诞生于华人社会形成的时期，近两百年来，经历过许多苦难，包括殖民地时代的打压；第二次世界大战，日军入侵，华校关闭；以及国家独立后的种族同化政策及单元化教育政策的打压。

今天，华文教育能够在这片土地扎根与发展，拥有从小学、中学到高等学府的华文母语教育体系，靠的是什么呢？靠的就是一代接一代的广大各阶层的群众，艰苦奋斗与建设，奉献血汗及牺牲。我们必须紧记，我们来自群众，必须把群众牢记在心，广大的群众是华教的命脉和力量泉源。

在华教近两百年的漫长岁月中，曾经出现过许多敢于为人先的知名人物，也有无数默默耕耘的小人物；有无数在闹市小镇或穷乡僻壤里为华教播种护苗的灵魂工程师，有为华教命运奔走、抗争或坐牢的人物，有为南洋大学、独立大学、新纪元学院、南方学院、韩江学院、各地华校捐款的群众，有为华教义务服务的专家学者，有无数热爱民族教育的男男女女，老老少少。没有他们，就没有华教运动，也就没有当前的华文教育。

巴生中华学校见证了这一伟大的历史进程。因此，在座的各位，作为当前华教事业的一分子，华教事业的接班人，可以为自己的选择，即选择参与这个华教运动的工作和活动，来充实和丰富自己人生的意义，而感到无比荣幸，无比的自豪！

除了举办华教先贤日活动外，董总接下来将进行多项工作。我们准备收集各地方华教先贤的名字和事迹，以便整理出版，进行宣教。这必须获得各地华教工作者的鼎力支持，才能完成。巴生中华百年校庆特刊的出版，将有助于董总在这方面的的工作。我希望各位同道，把这个信息传达出去，组织起来大力支持董总这个有意义的活动。

近几年，华文独中学生人数持续增长，有些独中面对学生爆满问题。董总希望州政府和中央政府，拨款拨地协助增建独中，支持独中发展。

华教长期面对的许多重大问题，政府至今没有解决。因此，董教总将在近期提呈备忘录给首相，要求政府正视和早日解决有关问题。我们提出的各项要求，包括了华小、独中、改制中学、国中华文班，三所华社民办学院，及承认国外大学学位等方面。我们要求政府法律、政策和行政措施等方面，确保华文教育等各源流母语教育的平等地位，制度化公平对待及发展各源流学校。

最后，我祝愿大家做华教运动，越做越健康，精神饱满，人生更有意义。让我们为华教继

续努力，继续奋斗，继续建设。谢谢！

34. 董总主席叶新田博士于2011年11月13日在雪隆华校校友会联合会2011年度华教常识比赛颁奖礼上致词：

尊敬的雪隆校友会联合会主席吴治平先生，各位理事，来宾，新闻媒体朋友，大家好！

我感到荣幸代表董总受邀出席这个活动。首先，我要祝贺各位优胜者，在这次华教常识比赛中所获得的荣誉。这个荣誉表示他们对于我国华文教育的历史和现状的关心和了解的程度，以及他们在比赛临场的表现，确实取得比其他人优越些的成绩。但是，比赛一定会有胜负，我希望落选者也不要气馁，希望他们不断地继续努力学习，不断积累知识，积极参加到华教队伍中。

近来，英化数理科的问题又浮上台面。实际上，当前的教学语文问题的纷扰，其根源在于当局的教育政策上的单元主义。他们不顾我国教育的历史和当时的情况，不顾来自教育专家和教育工作者的意见，反而以种族主义的政治偏见，把当时历史存留下来的多元化教育，强行改制，推动单元化政策，忽而用英语为教学媒介语，忽而用国语（马来语）为教学媒介语。2003年的时候，当时的首相马哈迪，应用专断的权力，强硬推行以英语教授数理科的政策。根据专家的意见，这是不对的，推行的结果使学生的学习成绩一落千丈，给家长带了极大的困扰和不安，事实也证明这种政策是不合乎教育原理也不符合我国的现实要求。于是有了近年来的所谓“软着陆”政策。50年来，我们教育一直是在单元主义教育政策画下来的圈子里打转，在政党利益的政治议程里面打转。我们可以预言，只要当局一天不彻底地放弃各种民族偏见，不放弃单元主义教育政策，不对当前的教育政策作全面检讨和改进，可以肯定地说，我国教育政策上的纷扰必然不会平息下来。

董总极力主张各源流小学里，数理科必须以母语作为主要教学媒介语，因为母语教育才是最直接有效吸收知识的语言媒介。

最后，祝在座的诸位身体健康，生活愉快。

35. 董总主席及董教总独中工委主席叶新田博士于2011年11月29日在巴生华团举办的2011年全国华文独中统考评阅教师“滨江送温情”慰劳晚宴上致词：

尊敬的巴生乡团联谊会主席吕清才博士、巴生四独中工委主席及中华独中董事长拿督蔡崇伟局绅、巴生滨华中学董事长谢松坤博士、光华独中董事长黄华民先生、兴华中学署理董事长李平福先生、巴生滨华中小学校友会会长颜来发先生、海鸥企业有限公司总经理陈祈福先生，各位独中和华团董事、学校三机构成员、来宾和新闻界朋友，大家晚上好！

全国华文独中第37届高中和初中统考及第19届技术科统考，已在今年10月顺利举行。这三项统考的答卷集中评阅工作，也将在明天完成。

因此，我谨代表董总和董教总独中工委，感谢所有参与独中统考工作的人员。因为有大家的积极参与和奉献精神，造就了独中统考目前取得的光辉成果。

参加批改独中统考试卷的评阅教师，都是选自独中的优秀教师。他们牺牲了假期与家人团聚的机会，落力参加评阅工作，确保统考评阅的素质，其贡献是重大的。真的辛苦大家了，感谢各位为华教发光发热，使独中发展得更好。

同时，董总感谢巴生四独中工委与巴生乡团联谊会，今晚设宴慰劳全国独中统考的评阅人员，让大家在这几天的忙碌工作中，能够轻松一下，互相鼓励，增进感情。董总也要感谢巴生滨华独中，提供场地和宿舍等便利，协助评阅工作的顺利进行。此外，感谢今晚联合呈现表演节目的巴生滨华中小学校友会和海鸥企业有限公司，也感谢海鸥企业有限公司赠送保健品给我们的老师们。

董教总独中工委考试委员会主办的全国华文独中统一考试，自1975年首次举办以来，至今已第37届。我们从零做起，不断努力，克服种种困难，才奠定了国内外各界对独中统考的肯定，增强了独中统考文凭的价值。这些成果的背后，有着许多人的付出和汗水，其中包括已离世者，我们永远缅怀他们。

近几年来，董总作出多项努力，以持续改进独中统考的作业制度和水平。今年3月，董总在执行和管理独中统考方面，取得ISO9001:2008质量管理体系认证。董总获得马来西亚、中国、英国和日本的认证机构颁发ISO认证。去年和今年举办的独中统考，都受到外部专家的稽查。

另一方面，董总也寻求国内外相关单位，提供资源和学术援助。董总已访问国外的考试机构，以加强合作，并举办多次培训活动，由国外考试机构专家，培训涉及统考作业的董总职员和独中教师。

全国独中每年有近7千名高三毕业生，其中的约80%在国内外高等学府升学。事实上，独中统考生已经在国内私立高等学府和许多国外高等学府就读，包括世界排名首200所顶尖大学里的其中82所大学。

近几年来，全国独中学生人数持续增加，2009年突破6万人数，今年已增加到6万7千人。多个地区的独中因学额爆满和空间不足问题，尚未能录取6700名学生。从2005年至今年，全国独中学生增加近1万3600人或25.4%。据近期新闻报道，各地区独中的明年新生人数将持

续增加。因此，我们促请政府批准增建和复办独中，包括在关丹设立吉隆坡中华独中分校的申请。董总将在近期再度致函首相，要求政府尽速批准。

目前，整个大环境有利于华文独中的发展。董总将继续创造和把握有利形势，寻求更多教育资源，推进华教发展。董总正探讨相关机制和方法，以资助独中教师就读新纪元学院的教育专业课程，协助各独中提高教师专业资历。

同时，希望各独中加强学校的发展规划和教育改革工作，改善学校经济能力，提高教师的素质、薪金和福利待遇。

华文独中是我国教育体系的一环，独中的学术水平早已受到国内外各界的肯定。我国政府领袖也公开表示华文独中是国家的资产，赞扬独中为国家培养人才的贡献。

但是，除了口头上的赞扬外，我们更希望政府实施公平合理及开明的政策，采取积极具体行动支持华文独中发展，包括全面承认独中统考文凭，制度化及无条件的每年拨款给全国独中，批准并拨款拨地在有需要的地区增建或设立独中，以及尽速落实马中互相全面承认大学学位的协定，公布所承认的中国大学名单，以方便学生到中国深造。

最后，我希望各位今晚有个美好的回忆，祝愿大家平安健康，为华教继续加油，继续努力。谢谢大家！

### 36. 董总主席叶新田博士于2011年12月7日在董总与中国厦门大学南洋研究院资料交流与研究合作协议签署仪式上致词：

尊敬的中国厦门大学南洋研究院院长庄国土教授和海外教育学院书记陈志伟先生，以及董总、新纪元学院和华教同仁，大家早上好。

首先，让我们以热烈的掌声，欢迎中国厦门大学同道的莅临。

厦门大学是陈嘉庚先生于1921年创办的大学，长期以来与海外华人社会的关系密切，并设有专门单位，研究东南亚各国的方方面面。目前，厦门大学是中国重点建设的高水平大学，朝着世界级高水平研究型大学的目标迈进。

今天，董总与厦门大学南洋研究院，正式签署协议，以增进双方的资料交流与研究合作。这是一个新的里程碑，具有重要意义。事实上，双方在今年已进行了多次的互访活动，探讨合作机制，今天终于有了成果。

今天签署的协议，有效期是5年，双方将本着平等互惠、共同发展的原则，开展相关具体工作。

双方在资料领域的合作，包括了互赠出版品，提供参考资料；推荐或协助联系相关单位或人士，协助收集资料；在各自网站建立链接，互通网站讯息。

在研究领域合作方面，将按双方同意的研究项目，安排双方的研究人员，进行研究活动，并把研究成果结集出版。

董总希望通过这些交流与合作，加强理论建设，提高学术水平，并进一步整理出宝贵的经验、看法和建议，以推进华文教育发展。

董总在10月间出版了《马来西亚当前时局与华教发展策略》专辑。董总感谢厦门大学南洋研究院院长庄国土教授，今天到来对这部专辑进行评讲。相信庄国土教授的评讲内容，能给我们带来一些启发。

**37. 董总主席叶新田博士于2011年12月24日在森美兰州华校董家教及发展华小工委交流会上致词：**

尊敬的森州华校董联合会主席张志开和董联合会理事们，各区华小工委会同道，各华小和国民型中学的董家教和校长们、大家早上好。

今天董总常委一行人抱着愉快的心情来到芙蓉这个美丽的花城，和各位同道们见面和交流，这是非常值得珍惜的机缘。在此，我谨代表董总向各位致以亲切的问候。

再过几天，2011年就结束了，新的一年来到人间。在这个时候，很多人回顾和总结过去一年的成绩，展望和策划新一年的工作计划，今天召开的交流会就有了它的特殊意义，至少在思想上唤起了大家的意识，环顾一下周围的情况，看看我们明年还有什么需要做，或者希望来年做得更好或更快的事项。我在来之前，张志开主席给董总传了一份今天交流会所要讨论的12个事项。我在这里利用这个难得的机会，就其中的几个问题提出看法，给大家一个参考。

首先是关于董事注册的重要性问题。董总自2006年来就大力推动华小董事觉醒运动和强化华小或华校董事会运动，目的在于唤醒各地华教工作者认清在当前的法令下，如何捍卫和行使董事会主权的问题。因此董事注册是一个很重要的问题。我们必须有一个法定地位来说话和办事。但是当我们各地的华小董事们申请注册的时候，却面对了官员的各种敷衍塞责、阻挠和设置的障碍。雪隆地区的学校甚至发生董事会双胞胎案的事例。先前魏家祥副



教育部长所宣称的只要我们呈上董事会成员名单的申请表格就可以有效，但是事实并不如此，至今事情仍然挂在那里不能解决。这证明有人在滥用权力给华教增添障碍。又如，食堂管理主权问题，森州华小曾经接到华小食堂只能售卖清真食物的指示问题。在雪隆地区，由于当地教育局官员，出于某些私利，插手食堂的招标问题仍然存在，因此提出这个问题来讨论是有必要的。我们对华小董事会主权是一步也不能让的。

关于华小特殊教育班和学前教育班的问题，关键的问题是教学媒介语和师资问题。政府以没有华文资格的老师为借口，企图颠覆和变质华小的本质特征。学前教育班的学童是华小的种子，因此我们必须坚持母语教育的立场，绝不允许迁就妥协。

今天一些华小缺乏生源的问题不但发生在乡村地区，在城市地区也发生类似问题。吉隆坡有几所历史悠久的华小如燕美、中华辟智、南开和精武等学校，由于城市人口外迁和交通问题，也面临的生源减少现象。我们要求政府当局必须正视我们的要求，按照人口需求，在适当的地方拨地拨款增建华小。同时，政府必须尽速处理因经济因素和人口流失而产生的华小迁校问题。森州华小迁校问题已拖延甚久，需要迫切解决。

最近发生的临教问题，至今没有解决，大家不可等闲视之。各界强烈批评当局实行不公平对待临教的聘约，教育部副部长拿督魏家祥博士于本月19日在主持教育部临教课题会议后宣布，该部继续实施临教“服务合约”措施，临教将在最新的“服务合约”下，享有旧有“雇佣合约”下的薪金和公积金、社会保险、花红、医药及假期薪金等福利，而之前备受争议的“服务合约”则一律作废；不过，在最新的“服务合约”下，教育部将每3个月或半年更新临教的合约。

董教总对此指出，“雇佣合约”（contract of service，另称contract of employment）和“服务合约”（contract for service）是两种完全不同性质的合约。在“雇佣合约”（contract of service）下，政府是雇主，临教是雇员，政府作为雇主必须负责雇员的薪金、公积金和社会保险等福利。“服务合约”（contract for service）则实际上是承包合约，即政府把教育教学服务外包给签约者，签约的临教不再是政府的雇员，因此，在一般的情况下是不能享有公积金和社会保险等福利。

有鉴于此，董教总认为，魏家祥副部长有关最新“服务合约”的宣布已经让人感到混淆，因为在法律上，签署“服务合约”的临教成为“承包商”，不是政府的雇员。但魏家祥副部长却表示签署“服务合约”的临教可以享有公积金和社会保险等福利，这是非常矛盾，并让人感到混淆的。

此外，教育部每3个月或半年更新临教合约的措施，更是让人感到不解，因为过去临教的合约都是一年制，一旦有合格老师被派到学校，有关临教将获得一个月的解聘通知或以一个

月的薪金来代替。事实上，临教工作原本已经不稳定，如今教育部又多此一举，推行每3个月或半年更新临教合约的措施，不但让临教工作进一步失去保障，更严重的是，此项措施将很难吸引有志于教育工作者前来申请，届时势必加剧师资短缺问题，尤其是对长期必须依赖临教的华小而言，更是影响深远。

董教总吁请教育部制定合情合理的临教聘用合约，包括应该继续把临教的合约保留为“雇佣合约”的性质，以真正保障临教的权益，并公布有关合约的内容条文，让一切透明化，以安定人心。

因此，我要在这里呼吁各位继续关注这个事件发展，随时响应董总的号召，大力支援临教们的合理和正义的要求。

前些天，今年度统考成绩放榜了。据了解，统考成绩尤其在数学方面有了很大的进步。同时，多所华文独中传出来的消息指出，报读的学生太多，有数千名学生因学额爆满而未能入读独中。这告诉我们几件事，第一，经过大家多年来的辛苦经营，华文独中不但生存下来，而且取得了发展。其次，大家为民族教育而奔波并不是竹笼子打水，白费功夫。这里面都有大家一份功劳。第二，华文独中为国家和社会造就人才，这说明政府必须肯定华文独中的贡献，平等对待华文教育；第三，政府对华文教育的立场和政策必须松绑，承认独中统考文凭的学术资格，拨地拨款资助独中教育的软硬体建设，以俯顺民意；第四，必须尽快公布马中两国学位互认协定的具体详情。尤其是对这一届华文高中统考毕业生来说，公布受承认的马中两国的大学文凭，是他们至为关心的问题，影响他们的升学选择。

董总将联合教总等团体在明年的2月举办新春团拜活动。董总在今年头曾经举办过第一次的新春团拜，获得各方面的积极响应和参与，取得很好成绩。明年的团拜地点仍然是在加影董教总教育中心举行。我们希望雪隆和森美兰州的华教工作者带个头，由于交通的方便，应该踊跃出席，把这活动办得热热闹闹，展现出华教与群众的密切关系，展现出华教的团结力量。我们希望到了那一天早上，各位和你们的朋友带着一颗热诚的心到加影董教总教育中心。

### 38. 董总主席叶新田博士于2011年12月31日在柔佛州老友联谊会为笨珍培群独中筹募建校基金假南方学院举办“巨浪之夜”千人宴上致词：

尊敬的柔佛州老友联谊会主席李群熙先生，“巨浪之夜”工委会主席赖益盛先生，笨珍培群独立中学董事长李青赋先生，来自各地的华教同道们，贵宾们，大家晚上好。

今晚的场面热烈，盛哉漪哉，令人感动。笨珍培群独中董事会不但具有民族教育的热诚，高瞻远瞩的眼光，更有实践的勇气和魄力，为适应当前和当地发展华文教育的要求，提

出了培群独中的发展宏图，有计划有步骤地扩建校舍，创设优良的教学环境，容纳更多学生，这是一件大好事。柔佛州老友联谊会对此好事，义不容辞，积极支持，各地热爱华教人士，热烈响应，共襄义举。因此就有了今天热烈的场面。这说明，好人是不会寂寞的，好事不怕多做。我想，主办当局选择在兔年与龙年交替，春天的足音蹙然的时刻举办这个盛大的宴会，肯定是大有深意的。在此，我谨代表董总祝贺主办单位成功举办今天的晚宴，并向在座的各位送上新年的祝福，祝大家新春快乐！

在当前的环境里，华教的前途乍明乍暗。总体上，华教的发展形势基本上是好的，中国的和平发展，大大地提高了华文的国际地位，在全球范围内掀起了学习华文的热潮。另一方面，经过大家多年来的不断努力，华小、独中以及三所华社民办学院近年来都取得不俗的成就。但是，当局的单元主义教育政策依然根深蒂固，一直在我们前进的道路上设置种种的障碍，频频发生各种不利于华教发展的措施和动作，例如最近出现的临教问题。临教问题的长期存在，显示了当局没有解决华小师资严重缺乏的诚意。这次的临教问题形势更加严峻。当局提出了新的合约形式，以所谓“服务合约”代替原有的“雇佣合约”，更加露骨地剥夺了临教原来就应该享有的薪金和福利待遇。当局以“财政预算不足”为由，更改临教合约，削减和取消临教的薪金和福利待遇。这个事件经过临教们、华教团体和社会人士的大力揭露和抗议，当局作了一些小小的让步，但是这个“服务合约”对于临教的工作权利根本就没有任何保障。现在，解决临教问题已到了刻不容缓的地步，因为学校开学在即，问题的拖延和解决无期，必将使到临教们心灰意冷，另外寻找工作和出路，华小师资缺乏问题必将更加严重，这就给某些别有用心的人造成机会和借口，把不具备华文资格的教师硬塞进华小。这种情况的严重性不亚于1987年的华小高职事件。这是一把直插入华教要害的利剑。另一版本的天后宫事件，很难说不会重演。

希望大家打起十二分精神，保持高度警惕，密切注视事态的发展。各州董联会、各地华小董事会，必须密切关注学校开学后师资的情况，及时反映给董总，以便采取必要的措施和行动以求问题的解决。同时，我们在此借这个机会提醒和呼吁魏家祥副部长，我们希望他本着副部长负有解决问题的职责以及应有的诚意，给我们拿出一个合理的解决办法。

董总感谢柔佛州老友联谊会在关心社会和老友们福利之余，一贯地积极关心并协助华文教育的工作。多年来，柔州老友联谊会和董总保持着密切的联系，时而组织其会友们到访董总，对董总的事务和活动经常都有所关心和参与。董总希望柔佛州老友联谊会始终保持对母语教育的支持，对一切正义事业的支持，祝愿他们的会务蒸蒸日上。

最后，祝大家身体健康，万事顺利。

# 董教总向首相纳吉提呈《制度化公平发展各源流学校，发挥国家优势，促进国家进步》备忘录

(2011年11月14日)

◎ 资料与档案局 整理

## 简介

2011年11月14日，董教总提呈《制度化公平发展各源流学校，发挥国家优势，促进国家进步》备忘录予首相拿督斯里纳吉，并把备忘录副本交予马华公会、民政党、民主行动党、人民公正党和伊斯兰党（回教党）。

12月3日，董教总在新纪元学院会议室召开新闻发布会，公布备忘录内容。董教总提出15个课题共43项要求，涵盖华小、华文独中、改制中学（“国民型中学”）、国中华文教学与学习环境，以及华社三所民办学院等方面。

董教总提出的要求包括：

- 检讨国家教育制度，实施多元化教育政策，公平对待各源流学校；
- 制度化增建华小，废除不合理建校规定；
- 制度化公平拨款予各源流学校；
- 制度化解决华小师资问题；
- 保障各源流小学以母语教学的地位，包括华小的数理科、学前教育班和特殊教育班的主要教学媒介语必须是华语；
- 在华小推广信息与通讯科技（ICT）教学；
- 全面承认华文独中统考文凭，每年拨款给独中，批准增建独中；
- 政府应履行当年对改制中学（国民型中学）的承诺，并公平对待及负责发展改制中学；
- 改善国中华文教学与学习环境；
- 恢复林连玉先生公民权；
- 每年拨款予新纪元学院、南方学院和韩江学院，并批准它们升格大学；
- 落实马中全面互认大学学位的协定，以及全面承认台湾的博士学位；
- 采用绩效制发放政府奖学金；
- 采用绩效制录取国立大专生，聘用和晋升国立大专学术人员；
- 透明化和及时公布政府施政措施和统计数据。

该备忘录全文如下：

## 一、前言

我国是一个多元民族、语文、文化和宗教信仰的国家。国家宪法尊重各种语文、文化和宗教的保存与发展。国家原则承认我国是一个多元民族社会构成的国家，保证对我国丰富和多姿多彩的不同文化传统，采取自由发展的方式。国家原则不但没有把多元民族的存在视为建设国家的不利因素，反而认为我国各族人民不同的文化和语文是国家的重要资产和优势。此外，各民族接受与发展母语教育，及家长为孩子选择所受教育，是联合国阐明的基本人权。

迈向独立建国时制定的《1957年教育法令》，在第3条款中主张推行符合母语教育的多元化教育政策，阐明该教育政策是要建立一个为全国各族人民所接受的国民教育制度，来满足他们的需求和促进他们的文化、社会、经济与政治发展，而且在使马来语成为国语的同时，也维护和支持非马来人语文和文化的持续发展。但是不幸的，《1960年拉曼达立报告书》和《1961年教育法令》却将上述的多元化教育政策，篡改为单元化教育政策。目前的《1996年教育法令》也继续推行单元化教育政策。这导致华文学校和淡米尔文学校等学校，长期遭受不公平对待，面对的师资、拨款和建校等问题至今没有解决。

有鉴于此，我们谨此向首相阁下呈递备忘录，提出15个课题共43项要求，希望政府正视和解决有关问题。

## 二、教育问题和解决建议

### 1. 成立拥有各源流教育团体代表的“国家教育制度检讨委员会”

2007年，董教总针对《2006-2010年教育发展大蓝图》提呈意见书给教育部，包括要求教育部建立交流平台机制，与董教总等各源流教育团体交流，解决各源流学校面对的问题。董教总接着在2009年提呈备忘录给首相阁下，要求政府成立国家教育制度检讨委员会。2010年，董教总针对第十大马计划向政府提呈备忘录，再次要求政府成立国家教育制度检讨委员会。

2011年7月26日，副首相兼教育部部长丹斯里慕尤丁表示，教育部已成立一个以教育总监拿督阿都嘉化为首的委员会，以全面检讨国家教育制度，初步报告将于年杪出炉，并将提呈给首相通过后再进行全面研究，然后才向人民公布国家教育的未来方向。

我们的要求：

- (1) 有鉴于检讨国家教育制度事关重大，对我国教育领域影响深远，因此教育部成立的“检讨国家教育制度委员会”，应邀请董教总等各源流教育团体加入和参与，听取和采纳民意，以真正在法律、政策和行政措施等方面，确保各源流母语教育的平等地位，制度化公平对待及发展各源流学校。

(2) 首相阁下曾表示要成为全民的首相，同时表示各源流学校都是国家的教育主流，是国家的优势，而且政府不会废除华小和淡小，以确保我国能培养掌握多语文及具有创意和创新思维的人才。我们希望政府把这些看法纳入国家教育制度的检讨内，实施多元化教育政策，保存和公平发展各源流学校，尊重各民族母语教育及自由选择教育源流的意愿和权利。董教总等华团曾针对《1995年教育法案》呈递备忘录给政府，希望政府在拟订国家教育未来方向时，正视和采纳我们的要求。

## 2. 制度化公平拨款拨地增建新华小，废除各种不合理的建校规定

现有华小绝大部分是在独立建国前创办的，政府之后批准增建的华小只占少部分。数十年来，政府没有制度化公平拨款、拨地及增建新华小，造成华裔人口密集区和新房屋发展区，面对华小不足或没有华小的严重问题，引起民怨和不满。

华小建校面对各种困难，包括建校申请难获批准；就算建校获得批准也费时费力才能完成，因为华小缺乏建校所需资金和土地，造成获准增建和搬迁的华小建校计划进展缓慢。此外，教育部设下不合理条件，规定华小必须拥有80%建筑费才考虑批准建校申请，且迁校的华小必须负责承担建校经费和土地，有关土地必须不是政府的学校保留地等诸多条件。这些问题至今没有解决。

从1999年至2008年，政府共批准增建16所新华小和搬迁75所华小，截至2011年7月15日，只完成建竣启用8所新华小和54所迁校的华小。目前，有3所新华小在兴建中，5所新华小建校工程未开始；有21所迁校的华小未建竣启用。（表1和表2）

表1：1999–2008年期间政府批准增建的新华小数目及建校进展

批准时期	批准数目	完成数目	兴建中	建校工程未开始
1999年大选	6	5	1	0
2008年大选	6	0	1	5
非大选时期 (1999–2008年)	4	3	1	0
合计	16	8	3	5

资料来源：董教总整理。

表2：1999–2008年期间政府批准搬迁的华小数目及建校进展

批准时期	批准数目	完成数目	未完成
1999年大选	12	10	2
2004年大选	17	13	4
2008年大选	13	3	10
非大选时期 (1999–2008年)	33	28	5
合计	75	54	21

资料来源：董教总整理。

注：上述统计不包括2008年大选后获得批准搬迁的华小，即吉隆坡安邦路黎明华小和砂拉越马鲁帝侨南华小。

此外，获得政府批准增建或搬迁但还未建竣启用的华小如下（表3和表4）：

表3：1999–2008年获准增建但未建竣启用的新华小

序	未建竣启用的新增建华小	备注
1	彭亨州关丹中菁华小分校	1999年批准；兴建中，尚缺80多万令吉；预期2012年启用。
2	雪兰莪州万挠爱美乐华小	2008年批准；兴建中，预期2012年启用。
3	雪兰莪州布特拉高原敦陈修信华小	2006年批准；兴建中，预期2012年6月竣工。
4	雪兰莪州武吉沙登华小	2008年批准；尚在处理校地，政府拨650万令吉，未动工兴建。
5	雪兰莪州双溪龙华小	2008年批准；政府拨地及拨450万令吉，未动工兴建。
6	雪兰莪州加影新镇华小	2008年批准；政府拨地及拨450万令吉，未动工兴建。
7	吉隆坡旺沙马珠华小	2008年批准；发展商捐地，政府拨600万令吉，未动工兴建。
8	柔佛新山培华华小二校	2008年批准；尚在处理校地，政府拨550万令吉，未动工兴建。

资料来源：董教总整理。

表4：1999–2008年获准搬迁但未建竣启用的华小

序	未建竣启用的迁校华小	备注
1	吉打州滂滂华小	2008年批准；已在2011年11月启用新校舍。
2	檳城州明德正校	1999年批准；预期2012年启用。
3	雪兰莪州巴生务德华小	2008年批准；预期2012年启用。
4	吉隆坡乐圣华小	2008年批准；预期2012年启用。
5	森美兰州波德申东华华小	2008年批准；预期2012年启用。
6	马六甲州培风华小一校	2008年批准；预期2012年启用。
7	马六甲州文庙侨民华小	2008年批准；预期2012年启用。
8	柔佛州居銮巴罗培智华小	2008年批准；预期2012年启用。
9	柔佛州永平华小二校	2006年批准；预期2012年启用。
10	柔佛州古来华小二校	1999年批准；预期2012年启用。
11	霹雳州怡保培南华小	2006年批准；兴建中，尚缺200万令吉。
12	霹雳州红土坎永宁华小	2007年批准；兴建中，尚缺200万令吉。
13	沙巴州保佛委士珍启华华小	2004年批准；迁至亚庇哥隆邦，州政府拨地，教育部拨款330令吉，兴建中。
14	彭亨州文冬竞智华小	2008年批准；迁至雪州蒲种，正处理图测等手续。
15	雪兰莪州叻思华小	2006年批准；已进行建校招标，未动工兴建。

16	森美兰州 峇都依淡华小	2006年批准；已进行建校招标，未动工兴建。
17	马六甲州立人华小	2008年批准；已经处理校地转名手续，未动工兴建。
18	柔佛州昔加末中央华小	2004年批准；面对校地问题，未动工兴建。
19	雪州呀吃18哩中华华小	2008年批准；迁至安邦福泉山庄，尚在处理校地，未动工兴建。
20	霹靂州乌鲁十八丁联合华小	2004年批准；尚在处理校地，未动工兴建。
21	霹靂州务边培民华小	2003年停办，2004年获准迁校；迁至金宝，没具体进展。

资料来源：董教总整理。

注：不包括2008年大选后获准搬迁的华小，即吉隆坡安邦路黎明华小和砂拉越马鲁帝侨南华小。

另一方面，政府在各大马计划根据发展需求大量增建国小，然而却没有根据发展需求相应的增建足够的华小（表5）。根据过去经验，历届大马计划下获得批准增建的华小少之又少。政府至今没有公布在第10大马计划（2011-2015年）下增建学校的数量、地点、拨款、校地分配和建校时间表等具体详情，人民不知道政府会否增建华小和淡小。政府不应以搬迁华小来取代增建华小。

根据政府制定的学校规划指南，在一个拥有3000人（600间房屋）至7500人口（1500间房屋），或420至1050名小学生的地区，就须设立一所拥有5至10英亩校地的小学，每亩校地最多容纳210名学生，每班不超过35名学生，小学离住家0.4至0.8公里或步行10分钟路程上学（附录1）。

由此可见，政府拥有一套规划和增建学校的制度，以在社区里设立多所学校，提供良好环境方便学生就近上学和进行课外活动。但在实行时，政府注重增建国小和国中，没有制度化拨款拨地增建新的华小和淡小。

表5：第4至第9大马计划全国各源流小学学校数量增减趋势（1981-2010年）

大马计划 (年份)	国小	华小	淡小
	学校数量	学校数量	学校数量
1981	4,549	1,307	579
1986	4,809	1,290	553
1991	5,001	1,289	543
1996	5,206	1,285	531
2001	5,466	1,285	526
2006	5,774	1,288	523
2011	5,848	1,291	523
第4大马计划 (1981-1985年)	+ 260	- 17	- 26



第5大马计划 (1986-1990年)	+ 192	- 1	- 10
第6大马计划 (1991-1995年)	+ 205	- 4	- 12
第7大马计划 (1996-2000年)	+ 260	0	- 5
第8大马计划 (2001-2005年)	+ 308	+ 3	- 3
第9大马计划 (2006-2010年) 截至2011年1月	+ 74	+ 3	0
总数(1981-2010年)	+ 1,299	- 16	- 56

资料来源：董教总据教育部统计报告整理。

注：上述统计数据意指在大马计划期间的学校增减数量，这包括增建新学校和关闭原有学校的总和，但是仍在兴建中及还未兴建的新增建学校的数量则不包括在统计内。

1970至2011年初，随着学生人数增长，国小相应的增加了1571所。这期间，华小学生增加，虽然政府有批准增建少许新华小，但整体上华小减少55所，而淡小也减少了134所（表6）。

表6：1970-2011年全国各源流小学的学校数量和学生人数

年份	国小		华小		淡小	
	学校数量	学生人数	学校数量	学生人数	学校数量	学生人数
1970	4,277	1,046,513	1,346	439,681	657	79,278
1980	4,519	1,353,319	1,312	581,696	583	73,958
1990	4,994	1,770,004	1,290	581,082	544	96,120
1999	5,313	2,195,029	1,284	609,673	527	91,085
2000	5,379	2,216,641	1,284	622,820	526	90,280
2001	5,466	2,209,736	1,285	616,402	526	88,810
2002	5,564	2,246,492	1,285	632,180	527	90,502
2003	5,655	2,265,485	1,287	636,783	528	92,699
2004	5,713	2,300,093	1,288	647,647	528	95,374
2005	5,756	2,304,378	1,287	642,914	525	97,104
2006	5,774	2,298,808	1,288	636,124	523	100,142
2007	5,781	2,286,328	1,289	643,679	523	103,284
2008	5,785	2,401,335	1,290	639,086	523	108,279
2009	5,795	2,368,562	1,292	627,699	523	109,086
2010	5,826	2,180,564	1,291	604,604	523	104,962

2011	5,848	2,150,139	1,291	598,488	523	102,642
1999-2011	+535	-44,890	+7	-11,185	-4	+11,557
1970-2011	+1,571	+1,103,626	-55	+158,807	-134	+23,364

资料来源：董教总据教育部统计报告整理。

备注：1970年的“国小”统计数字包括自1970年起逐年被改为国小的前英文小学。1968年，我国有1435所政府资助英小。据此推算，1970至2011年初，估计全国增加近3000所国小（包括被改为国小的英小）。

根据董教总目前收集的资料，当前一些地区需要增建华小的情况如下：

表7：当前需要增建新华小的一些地区（还未获得教育部批准）

州属	增建华小的地区	增建数量	备注
雪兰莪州和吉隆坡	● 淡江一甲洞（1所）	1	2011年6月10日，首相纳吉访问淡江新村，该村联邦村委会向首相提出增建华小要求。
	● 双溪毛糯乐万镇（1所） ● 哥打白沙罗（1所） ● 白沙罗达迈（1所） ● 梳邦Cahaya SPK（1所） ● 实达阿南镇（1所） ● 亚拉白沙罗（1所） ● 武吉加里尔（1所） ● 沙登布特拉柏迈花园（1所） ● 蒲种金銮镇（1所）	9	● 雪隆华校董联会及属下八打灵发展华小工委和首邦市发展华小工委提出增建华小。 ● 蒲种居民协会联合会、华团和政党提出在蒲种增建2所华小。 ● 雪州政府宣布拨出蒲种打昔柏丽玛花园约4英亩地给益智华小申请建分校。
	● 蒲种（不包括蒲种金銮镇）（2所）	2	
	● 蒲种打昔柏丽玛花园	1	
	● 首邦市—梳邦再也—布特拉高原（1所）	1	
	● 蕉赖（2所） ● 皇冠城（1所）	3	● 蕉赖康乐华小董事会提出增建“康乐华小三校”。 ● 需要增建一所华小，以纾缓蕉赖11支华小学生爆满问题。 ● 蕉赖九支华小董事会和蕉赖皇冠城居民协会提出增建“蕉赖九支华小分校”。

柔佛州	新山东北区： ● 福林园—茂奥斯汀花园（1所） ● 御景园—艺达园—实达英达花园（1所） ● 百万镇（1所）  新山西北区： ● 武吉英达花园（1所） ● 五福城花园附近地区（1所） ● 大学城花园（1所）	6	<ul style="list-style-type: none"> <li>柔佛华校董教联合会、新山县发展华小工委和古来再也县发展华小工委要求在新山县和古来再也县共增建8所华小。</li> <li>2010年3月21日，巴西古当国会议员莫哈末卡立诺丁（高等教育部部长）表示，他已经和发展商会面，以将百万镇选区内一项新房屋发展区的一块学校保留地转换为华小校地，供增建一所华小。</li> </ul>
	古来再也区： ● 太子城（1所） ● 公主城花园（1所）	2	
檳城州	檳岛： ● 阿依淡发林新镇（1所） ● 垄尾（1所） ● 双溪里蒙（1所） ● 湖内（1所） ● 新港（1所）	5	檳威华校董联合会要求在檳岛和威省增建华小。
	威省： ● 双溪赖（1所） ● 诗布郎再也（1所） ● 才能园（1所） ● 柏淡（1所） ● 阿尔玛（1所） ● 大山脚（1所） ● 高渊（1所） ● 打昔（1所）	8	
霹靂州	● 怡保巴占（1所）	1	霹靂华校董联合会要求增建华小。
沙巴州	● 亚庇（1所）	1	沙巴独中董总和亚庇中华工商总会要求增建华小。
砂拉越州	● 古晋（1所） ● 民都鲁丹绒吉都隆（1所） ● 民都鲁实比尤路地区（1所） ● 美里实那汀（1所） ● 美里东姑村花园（1所） ● 诗巫格盟央新镇（1所）	6	<ul style="list-style-type: none"> <li>首相纳吉在2011年4月砂州选举时，表示会考虑人联党提出在古晋增建“中华小学第七校”的要求。</li> <li>砂拉越华校董总要求增建华小。</li> <li>需要增建2所华小，以纾缓民都鲁现有4所华小学生爆满问题。</li> <li>美里实那汀人口3万，东姑村花园人口5万，都没有华小。</li> <li>诗巫格盟央新镇没有华小。</li> </ul>
合计		46	

资料来源：董教总整理。

此外，有一些华小有意迁校或已申请搬迁，有待教育部批准。根据董教总目前收集的资料，当前一些要求搬迁的华小如下：

表8：当前一些要求搬迁的华小（还未获得教育部批准）

序	要求搬迁的华小	备注
1	森美兰州乌鲁干中园华小	微型学校；欲迁至芙蓉绿峰岭，发展商捐地。
2	森美兰州巴力丁宜华小	微型学校；欲迁至芙蓉达城，欲申请政府的学校保留地。
3	森美兰州利民济礼仁园华小	微型学校；欲迁至柔佛州古来太子城。
4	彭亨州班珍华小	微型学校；欲迁至Kota Asas新市镇，发展商捐地。
5	彭亨州北根育华华小	微型学校；2003年开始申请迁校。
6	霹雳州太平大直弄益华华小	微型学校；若无新生，将于2012年停办。
7	砂拉越州古晋峇哥中华公学	微型学校；已在2010年停办，欲迁至古晋Samariang新镇。
8	吉打州华玲马佬巴林园培智华小	微型学校；欲迁至双溪大年，发展商捐地。
9	沙巴州保佛马拉冒联华华小	欲迁至保佛市区，尚无校地。
10	槟州峇六拜中山华小	该校与峇六拜国际机场毗邻，受飞机噪音和机场扩建影响。欲迁校，尚无校地。

我们的要求：

- (1) 政府应制定和落实一个增建各源流学校的制度，包括像增建国小的方式一样，制度化拨款拨地增建足够的华小等各源流学校。华小和淡小的建校计划也必须纳入大马计划、财政预算案、教育部的教育发展蓝图和建校计划里，以根本解决学校不足和学生拥挤问题。
- (2) 政府应明文规定和分配学校保留地以兴建各源流学校，包括按照社区学校原理、人口结构和教育需求，制订兴建各源流学校的标准（例如每3000至7500人口或600至1500间房屋就需要1所小学），纳入学校规划指南内，并发出通令给相关政府部门以积极落实兴建各源流学校。
- (3) 政府应立即废除教育部实施的不合理建校条件，包括华小必须拥有80%建筑费才考虑批准建校申请，迁校的华小必须承担建校经费和土地，而有关土地必须不是政府的学校保留地等诸多条件。
- (4) 华小是我国教育制度的一环，理应享有公平合理对待。政府应提供华小增建和搬迁所需要的全部建校经费和土地，积极解决各项手续和完成建校工程，确保学校早日启用和顺利开课。
- (5) 政府应早日公布在第10大马计划下华小的增建数量、地点、拨款、校地分配和建校时间表等具体详情。根据董教总目前收集的资料，初步统计多个地区当前需要增建46所新华小（请参阅表7）。政府应俯顺民意，拨款拨地早日完成增建华小，满足当地人民对华小教育的需求和权利。

- (6) 政府应从速建竣1999年至今已批准增建和搬迁但仍未建竣启用的华小，并拨款拨地早日解决有关学校面对建校经费不足和没有土地建校的问题。
- (7) 政府应从速批准并拨款拨地给当前要求搬迁的华小，包括本备忘录所列出的10所华小，使它们早日建竣启用（请参阅表8）。

### 3. 制度化公平拨款予各源流学校

由于政府长期拨给华小的发展拨款不公及不足，以致华小需要向社会各界筹款，以支付学校的建校和维修等各种硬体发展开销。有些华小申请添购桌椅也不获批准或遭当局诸多刁难，而向国小拿过剩的桌椅。

表9列出政府宣布各大马计划下各源流小学的发展拨款，可见华小和淡小获得的发展拨款十分稀少。

表9：第6至第10大马计划下全国各源流小学的发展拨款（1991-2015年）

大马计划	事项	国小	华小	淡小	总数
第6大马计划 (1991-1995年)	拨款(RM)	1,133,076,000 (89.72%)	102,726,000 (8.14%)	27,042,000 (2.14%)	1,262,844,000 (100%)
	学生人数 (1991年)	1,845,400 (72.98%)	583,218 (23.07%)	99,876 (3.95%)	2,528,494 (100%)
第7大马计划 (1996-2000年)	拨款(RM)	1,027,167,000 (96.54%)	25,970,000 (2.44%)	10,902,000 (1.02%)	1,064,039,000 (100%)
	学生人数 (1996年)	2,128,227 (75.30%)	595,451 (21.07%)	102,679 (3.63%)	2,826,357 (100%)
第8大马计划 (2001-2005年)	拨款(RM)	4,708,800,000 (96.10%)	133,600,000 (2.73%)	57,600,000 (1.17%)	4,900,000,000 (100%)
	学生人数 (2001年)	2,236,428 (76.04%)	615,688 (20.93%)	89,040 (3.03%)	2,914,156 (100%)
第9大马计划 (2006-2010年)	拨款(RM)	4,598,120,000 (95.06%)	174,340,000 (3.60%)	64,840,000 (1.34%)	4,837,300,000 (100%)
	学生人数 (2006年)	2,298,808 (75.74%)	636,124 (20.96%)	100,142 (3.30%)	3,035,074 (100%)
第10大马计划 (2011-2015年)	拨款(RM)	没有公布	没有公布	没有公布	没有公布
	学生人数 (2011年)	2,150,139 (75.41%)	598,488 (20.99%)	102,642 (3.60%)	2,851,269 (100%)

资料来源：董教总据国会问答、教育部统计报告、各大马计划书及新闻剪报整理。

注：

1. 马华总会长蔡细历在2010年10月10日召开的马华第57届全国代表大会上透露，华小在第9大马计划的发展拨款为3亿2500万令吉。

2. 政府通过第一和第二经济振兴配套及其他方式，将华小在第9大马计划的发展拨款从起初的1亿7434万令吉，增加至3亿2500万令吉。这包括：

- 政府在2008年11月推出的第一经济振兴配套，拨出2亿令吉给华小、淡小、教会学校和宗教学校，各类学校获得5000万令吉，作为维修学校用途。
- 政府在2009年3月推出的第二经济振兴配套，拨出3亿令吉给华小、淡小、教会学校和宗教学校，以改善学校设备；其中9500万令吉供增建7所华小和搬迁13所华小。

2010年6月10日，政府在国会下议院提呈第10大马计划（2011–2015年），没有公布各源流小学的5年发展拨款数额。政府只是宣布在2011–2012年两年内，拨出2亿8000万令吉发展拨款给华小、淡小、教会学校和宗教学校，这4类学校各获得7000万令吉。为落实第10大马计划，政府接着于2010年10月15日提呈2011年财政预算案，宣布拨出其中的2亿5000万令吉发展拨款给华小、淡小、教会学校和宗教学校。由于政府避重就轻及没清楚公布华小等学校的发展计划和拨款，造成人民对政府缺乏信心。

除了面对发展拨款经费不足的问题，华小也面对行政拨款不足问题，包括水电费和排污费等。有些华小因无能力付费，接到追讨欠费警告，甚至遭到割电，造成董家教自掏腰包支付欠费。

根据1996年教育法令，我国现有1290多所华小都享有获得全部行政拨款和发展拨款的法律权利。行政拨款包括缴付学校水电、电话、排污和上网费及购买教具等行政开销。发展拨款则包括增建学校、原地或迁校重建学校、扩建和翻修学校，购买桌椅或配备等硬体发展开销。

我们的要求：

- (1) 政府肩负为人民提供免费义务教育的责任，理应承担全国华小等各源流学校的全部行政和发展开销，不应由学校本身承担或筹款支付行政和发展开销。
- (2) 政府应将全国华小等学校纳入“中央付款制度”，由政府直接支付所有学校的水电费、电话费、排污费、上网费等行政开销，并增加拨款解决各校所欠开销费用，不应由学校本身缴付有关费用和承担不敷的开销。
- (3) 政府应根据各源流学校的学生人数、学校硬体建设和维修的实际需求，制度化公平拨款给各源流学校，以公平享有国家教育资源，包括享有设置建筑物，翻修或扩建现有校舍，为新建、翻修或扩建的校舍购置桌椅板凳或配备，及其他指定用途的发展拨款。
- (4) 政府应早日公布和增加全国华小、淡小、教会学校和宗教学校，在第10大马计划下的5年发展拨款和计划详情。
- (5) 政府应早日拟订和公布学校董事会申请发展拨款的文件和程序指南，以便学校董事会制订学校发展计划和财政预算向教育部申请发展拨款。

#### 4. 制度化解决华小师资问题

长期以来，教育部没有解决华小面对的师资不足问题。根据教育部统计，近几年来，华小每年都需要聘请2000至3000位临教，以填补所出现的师资空缺。同时，每年因为退休或升学等因素而流失的华小老师人数则有600至800人。2010年开始，教育部分阶段逐步把每班对1.5名教师的比例，提高到每班对1.7名教师，这增加了华小的师资需求。

教育部官员常把华小师资短缺问题，归咎于华裔子弟不愿意当老师。但事实上，在师范课程招生中，华小组申请者人数，往往是超过当局所要录取人数，而且名单公布后，许多符合资格的申请者都不被录取。

虽然教育部增加了华小的教师人数，但是所培训的各学科教师人数，还是供不应求，导致华小师资短缺问题长期没有解决。在我国朝向先进国发展之际，华小师资短缺问题一直没有解决，令人难以接受，更何况合格和足够师资是提高人民素质的重要因素。

在华小师资短缺问题没解决的当儿，近年一再发生教育局以拨款不足为由，造成不能及时聘请华小临教和代课老师，对学生的学习和学校行政工作带来负面影响；临教遭遇迟发薪、被降级减薪和追讨所谓“超额薪金”的不公对待，迫使董家协代垫支付薪金给临教；当局派遣不具华文资格的教师到华小执教需要以华语教学的科目；申请华小华文组的师训学员，在不知情下无故被安排到国小华文组。这些重复发生的问题，实令华社不满。

我们的要求：

- (1) 政府应根据华小各科目的实际师资需求，拟订和落实妥善的师资培训制度和计划，增聘师训讲师，录取更多师训学员，杜绝招收师训学员和调派教师过程中的人为偏差，确保师资供应满足华小需求，以在短期内全面解决华小师资不足问题。
- (2) 政府应为华小培训主修华文和马来文的双语教师，负责教导华小的马来文科目，以达到最好的学习效果，提高华小学生的马来文水平，且这才是符合语文教学原理的正确做法。直到目前，教育部并没有为华小开办培训掌握双语的马来文科师资培训课程。事实上，教育部在师范学院开办了华文作为第二语文教学的师资课程，以培训掌握华文和马来文的国小华文班师资。
- (3) 政府应为在华小拥有5年或以上教导马来文科经验的华文老师，开办“转换教科特别课程”（Special Conversion Course），让这些老师具备教导马来文科的专业资格，并继续教导有关的科目。
- (4) 政府应公平对待和改善临教的待遇，准时发薪给临教，录取临教受训为合格教师。
- (5) 政府应提供一整年足够的拨款，让华小等学校能及时聘请足够的临教和代课老师，以解燃眉之急，纾缓师资不足问题。

#### 5. 加强在华小开办华文媒介的学前教育班和特殊教育班

基于学前教育对幼儿心智发展的重要性，教育部于2002年宣布分阶段在全国各源流小

学设立学前教育班。

截至教育部2011年1月31日统计数据，全国有5,147国小、417所华小和147所淡小开设了学前教育班。目前只有32%的华小和28%的淡小有开办学前教育班，远低于国小的88%。

表10：各源流小学的学前教育班统计（截至2011年1月31日）

学校源流	学校数量	开设学前教育班的学校数量	学前教育班的学生人数	开办学前教育班比率（%）
国小	5,848	5,147	161,853	88.01
华小	1,291	417	10,703	32.30
淡小	523	147	3,960	28.11

资料来源：董教总据教育部统计报告整理。

此外，目前全国也设有28所以马来文为媒介语的特殊教育小学，但没有一所以华文为教学媒介语的特殊教育小学，同时也只有少数的华小设有特殊教育班。

我们的要求：

- （1）政府应公平对待华小和淡小，在华小和淡小开办更多学前教育班，提供足够及合适的合格师资和教材，以符合华小以华语，淡小以淡米尔语作为主要教学媒介语的本质。
- （2）政府应在华小设立以华文为教学媒介语的特殊教育班，让面对学习障碍的华裔学童也有机会接受母语教育的熏陶。

## 6. 各源流小学必须以母语作为教学和考试的媒介语

以母语作为教学媒介语的优越性获得联合国的认证，也是全世界的通例。因此，各知识学科，包括数理科的学习，以母语教学最为有效。国外许多教育专家和联合国相关机构在多项报告中均指出：“在孩童还未能有效掌握本身母语之前，就要他们转换学习另一种语言，这将为他们的学习带来恶劣的表现。这是因为孩童们必须以他们最熟悉的语文来学习，才能够达到最好的成效，尤其是数理科，即使是使用最熟悉的语文也不容易掌握，如果硬要用不熟悉的语文或第二语文来学习，那肯定会大大影响学习的成效。

国外的研究报告在在说明，学生太早使用第二语文学习，将打击他们思考能力的发展，最终造成他们在数学、科学及语文方面的退步。因此，国外许多教育专家和联合国相关组织都强调母语教育的重要性。

事实上，母语教育有助于强化国家在全球化的竞争力。许多非英语系的先进国家如日本、南韩、中国、德国、芬兰和法国等的国民，自小就接受母语教育，但这不仅没有阻碍他们日后在国际上的表现，反而强化国家在全球化的竞争力。

长期以来，我国各源流小学都是以母语作为数理科的教学和考试媒介语，并成功为国家培育了一批又一批的人才。马来西亚是多元民族、多元文化和多元语文的国家，多源流



教育使我国比其他国家多了一份优势，其多元特性加强了我国成为区域教育中心的基础。因此，在面对全球化之际，政府应该同时强化各源流小学，并巩固各源流小学的母语教育，让各族孩童都能在本身的母语教育体制下接受更有素质的教育，使我国实现成为先进国的目标。

我们的要求：

- (1) 政府应确保各源流小学的数理科必须以母语教学和考试，即华小以华语，国小以国语，淡小以淡米尔语，作为数理科的教学和考试媒介语。本着母语教育的基本原则和教育原理，我们坚决反对政府在小学推行英语教数理政策。
- (2) 政府应根据语文教学原理，认真贯彻英语科的教学，提高学生的英语水平。

#### 7. 在华小全面推广信息和通讯科技教学

教育部《2006-2010年教育发展大蓝图》强调信息和通讯科技的重要，因此在教育领域全面推广信息和通讯科技的应用，以加强教学成效和提升教育素质。这不但是非常合时宜的，也是顺应全球教育改革大趋势。遗憾的是，虽然教育部进行了许多促进信息和通讯科技发展的教育工作，但都只是集中在国小，而忽略了华小和淡小，造成华小必须自力更生，加强信息和通讯科技在教学上的运用。

我们的要求：

- (1) 政府应纠正目前在推广信息和通讯科技教学应用方面所出现的种种偏差，以公平对待及全面强化各源流小学的信息和通讯科技教学，让各族学生受惠，因为这才是公平合理的做法，惠及国家发展。

#### 8. 全面承认独中统考文凭及支持独中发展

我国华文独立中学是民办非营利学校，它向学生收取的学杂费并不足以支付学校的经常开销。长期以来，华文独中肩负沉重的经济负担，不断向社会各界筹措办学经费，以推展学校软硬件建设。华文独中统考规定马来西亚文、华文和英文为必修必考科。

董教总独中工委自1975年主办第1届华文独中统一考试，至2011年已进入第37届。目前，华文独中具有一定的发展规模和学术水平。近几年，全国独中学生持续增加，2011年全国60所独中有6万7千名学生，而且多个州的独中因名额爆满和空间不足问题，尚未能录取6,650名学生。

另一方面，独中每年有6、7千名高中三学生毕业，其中70-80%在高等学府升学。独中统考生已在国内私立高等学府和许多国外高等学府，包括近年世界排名前200所顶尖大学中，有82所大学拥有独中统考生就读（附录2）。

2009年12月期间，首相阁下公开肯定华文独中是国家的资产，赞扬华文独中数十年来为国家培养了不少人才；首相也希望各独中保持严谨认真的办学态度，并坚持严肃及活泼的校园风气，继续为国家培养更多的优秀人才。

我们欢迎政府肯定华文独中为国家作出的贡献，希望政府实施公平合理和开明政策，采取积极具体行动支持华文独中发展，肯定独中为国家作出的贡献，避免人才外流造成国家损失。我们强调，华文独立中学是我国教育体系的一环，不论我国公民在何种源流或类型学校受教育，政府都有责任照顾我国学生，包括独中学生所享有作为公民的基本权益。

数十年来，华文独中为国家培养人才，在国内外接受高等教育和就业创业，他们在政经文教和社会及科技等领域，都为国家作出贡献，甚至出任政府内阁正副部长官职。目前，国际上的人才竞争日益激烈，具有三语基础的独中生是国内外竞相吸收的人才。

我们的要求：

- (1) 政府应全面承认华文独中统考文凭，作为申请就读国立大学、师范学院、师范大学和在政府机构服务的录取资格，以培养和留住人才，吸引独中毕业生在公共领域服务，解决华小师资短缺问题。
- (2) 政府应尊重独中统考文凭持有者，申请就读师范学院华小华文组课程的意愿，并确保他们毕业后派到华小执教。
- (3) 政府应制度化及无条件的每年拨款给全国华文独中，颁发奖学金给独中统考优秀生，赞助独中的体育和学生活动，减轻华社和独中为国家教育所承担的经济负担。
- (4) 政府应批准并拨款拨地在有需要的地区增建或复办华文独中，包括早日批准在关丹、昔加末和雪隆等地区设立华文独中，以尊重和照顾当地学生接受母语教育的权利和需求，减轻家长送孩子到远处就读的经济负担。

## 9. 公平对待及发展改制中学，改善国中华文教学与学习环境

“改制中学”的前身是华文中学。这些前华文中学，先被改制为以英语作为主要教学媒介语的“国民型中学”，之后改为以国语（马来语）作为主要教学媒介语的“国民中学”。目前我国有78所改制中学。

表11：2010年改制中学的学校数量、学生人数和教师人数

州属	学校数量	学生人数	教师人数
玻璃市	1	1,478	123
吉打	4	8,376	475
檳城	10	22,866	1,341
霹靂	17	27,698	1,664
雪兰莪	5	13,376	738
吉隆坡	2	3,537	212
森美兰	3	4,574	273
马六甲	5	5,747	335
柔佛	3	4,116	245
彭亨	7	8,471	549
登嘉楼	1	1,356	104

吉兰丹	2	3,195	230
砂拉越	10	10,964	714
沙巴	8	10,688	618
合计	78	126,442	7,621

资料来源：董教总据教育部截至2010年6月30日统计报告整理。

政府当年曾承诺改制中学拥有包括三分之一授课时间教华文，承担改制中学的全部行政和发展开销，提供足够合格教师，董事会拥有管理学校的主权等。董总曾在2010年12月1日，提交《关于解决改制中学/国民型中学问题的看法和建议备忘录》给副首相兼教育部长丹斯里慕尤丁。华社各界要求政府兑现上述承诺，公平对待和负责发展改制中学。

另一方面，华文班是国中学生，尤其是华裔学生学习华文的重要管道。虽然教育部于2000年在各州委任华文科督学后，国中华文班的情况逐步获得改善，不过，由于没有获得当局全面的关注，再加上行政偏差，国中华文班还是面对不少的问题。例如缺乏华文教师；虽然有足够学生要上华文课，但有些国中却不开办华文班；由于教育部没明文规定把华文课纳入正课时间表内，因此有些国中把华文班安排在正课时间外。这些问题都没有妥善解决，对华文课的教学素质和考生人数，及华小、国小、国中和改制中学的华文师素质及培训，带来负面影响。

我们的要求：

- (1) 政府应公平对待和负责发展改制中学，解决改制中学面对的问题，履行政府当年的承诺。政府应正视和采纳《关于解决改制中学/国民型中学问题的看法和建议备忘录》中提出的意见和要求，包括：
  - a) 尊重学校董事会的地位和管理学校的权力及责任；
  - b) 政府承担改制中学的全部行政和发展开销，包括水电费等开销纳入“中央付款制度”，拨款拨地供改制中学建校和维修；
  - c) 正副校长和主任级教师必须具有华文资格及获得董事会同意，董事会有权推荐人选给教育部作出委任；
  - d) 提供足够的合格正副校长和主任级老师，及华文等各学科师资给改制中学；
  - e) 落实当年政府对改制中学的承诺，包括负责学校的全部开销，三分之一上课时间教华文，提供足够合格师资，保留董事会职权。
  - f) 尊重改制中学规定华文科为改制中学学生的必修必考科的决定；
  - g) 州教育局应与改制中学董事会商谈学生录取事宜，并应尊重董事会只招收华小毕业生的决定。
- (2) 政府应早日公布和增加全国改制中学在第10大马计划下的5年发展拨款和计划详情。
- (3) 政府应制订和落实妥善的中学华文师资培训制度和计划，包括增加师训讲师人数和师范课程，录取更多师训学员，以提供足够的合格华文师资给改制中学和国中开办华文班和中国文学班，为华文教师提供足够的教学资源 and 便利；

- (4) 政府应规定国中的华文班纳入正课，开办更多华文班，把华文科列为华小毕业的华裔国中生的必修必考科，鼓励设立和支持华文学会举办活动。
- (5) 政府应检讨和改善华文科课程、教学和考试，透明的公布华文科的评分标准和处理方式，及华文科A+等级成绩偏低的原因，并采取行动解决问题。

#### 10. 早日恢复林连玉先生的公民权

当年身为我国华校教总主席的林连玉先生，领导华社极力反对政府把华文中学改制为英文中学，因而于1961年遭吊销教师注册证及1964年被褫夺公民权。尽管如此，林连玉先生依然继续留住在这片土地上，直至1985年12月18日逝世。虽然林连玉先生已逝世多年，但华社依然深切希望恢复林连玉先生的公民权。

我们的要求：

- (1) 政府应正视广大华社的意愿，早日恢复林连玉先生的公民权。

#### 11. 支持各源流高等教育发展

新纪元学院、南方学院和韩江学院的持续发展及升格为大学，是我国的宝贵资产和特色，丰富国家多元社会色彩，栽培人才，为国家作出更大贡献。

我们的要求：

- (1) 政府应实施开明政策，宏观看待及支持各源流高等教育发展，包括每年拨款予民办非营利的新纪元学院、南方学院和韩江学院，并批准它们升格大学的申请。

#### 12. 早日落实马中全面互认大学学位的协定，及全面承认台湾的学士学位

当今世界已进入知识社会和全球化的时代，各国之间的竞争涵盖人才竞争。如果我国要实现成为区域教育中心的目标，政府就必须实施多元开放政策，承认更多国外的高等教育学位，并解决我国高等教育的质量和竞争力问题。

2011年4月28日，马来西亚和中国签署了全面互相承认高等教育学位的协定。目前，我国高等教育部正与台湾相关单位，商谈全面承认台湾的学士学位事宜。

我们的要求：

- (1) 政府应早日公布马中两国全面互相承认大学学位的协定内容和具体执行方案。
- (2) 政府应根据学术水平承认更多国外的高等教育学位，尤其是有我国学生就读的高等学府，包括早日全面承认台湾的学士学位。

#### 13. 采用绩效制发放政府奖学金和录取国立大学学生

长期以来，政府发放奖学金和国立大学收生的依据，引起各种争议和不满，造成许多人才外流，政府也难以吸引人才回国，使国家蒙受极大损失。

我们的要求：

- (1) 政府应采用绩效制发放公共服务局和政府关联公司的各种奖学金，全面开放给各族学生申请，公布奖学金的申请资格和遴选标准及各项统计资料，以保障整个机制和过程的透明度、问责和公正性，不断监督和改进奖学金的发放机制和过程。
- (2) 政府应以学术表现为主的绩效制，而不应以种族和宗教的政治考量为准，作为国立大学收生的政策，并采取扶弱措施根据社会经济地位、单亲家庭、区域与身体残障因素的标准，援助弱势群体，以便他们能够赶上其他学生。

#### 14. 采用绩效制聘用和晋升学术人员

国立高等教育机构的学术人员的聘任和晋升，必须基于绩效和资格。利用任何明显的或不明显的固打制都是不正确的，造成我国年轻一代将因而无缘接受优秀师资的熏陶，负面影响教育质量和竞争力。

我们的要求：

- (1) 绩效应该是录取教学与研究人员的主要考虑。
- (2) 必须确立明确的表现基本标准（包括学习者对教职员表现的评估），作为表现不佳被终止服务或晋升的依据。
- (3) 不分种族和国籍地选聘优秀才能者，出任国立大学副校长和各院系主任。

#### 15. 透明化和及时公布各种施政措施和数据

如本备忘录所指出，政府没有公布人民所关心的某些施政措施和数据的详情，缺乏透明度。例如，政府没有公布各源流小学和改制中学在第10大马计划（2011-2015年）下的5年发展拨款数额。此外，政府也没有公布在第10大马计划（2011-2015年）下的新华小的增建数量、地点、校地和拨款分配及建校时间表等资料。缺乏透明度的施政，将造成人民对政府缺乏信心。

我们的要求：

- (1) 政府应透明化和及时公布各种施政措施和数据的详情，使人民更加了解政府的施政方向和措施。同时，政府应早日及有效解决人民面对的问题，满足人民的合理要求和需要，保障人民的权益及福利。

### 三、结语

独立前，我国就已拥有不同语文作为主要教学媒介的各源流学校。我国拥有回教文明、中华文明、印度文明和西方文明，以及各源流学校，丰富了我国多元民族社会的色彩，是国家的宝贵资产和优势。这有利于我国培养具有各种语文与文化教育背景的人才，发挥国家优势，增强综合国力，让我国在国际竞争中处于有利位置。

政府和各族人民应珍惜和发展我国多元社会的特质，包括各源流学校和各种语文、文化与宗教的共存共荣。希望政府在法律、政策和行政措施等方面，公平对待各源流学校的建设与发展。

## 附录1：政府制定的学校规划指南

### 政府制定的小学规划标准

小学标准	人口标准	学生人数	班级人数	校地面积	服务区范围
12间教室	3,000人	420	每班最多 35名学生	5-10英亩 (2-4公顷)	0.4-0.8公里
24间教室	6,000人	840			(1/4-1/2英里)
30间教室	7,500人	1,050			步行10分钟上学

资料来源：房屋及地方政府部城乡规划局，《1997年社会设备规划指南》和《1999年社会设备发展与规划指南》。

### 社区的学校规划

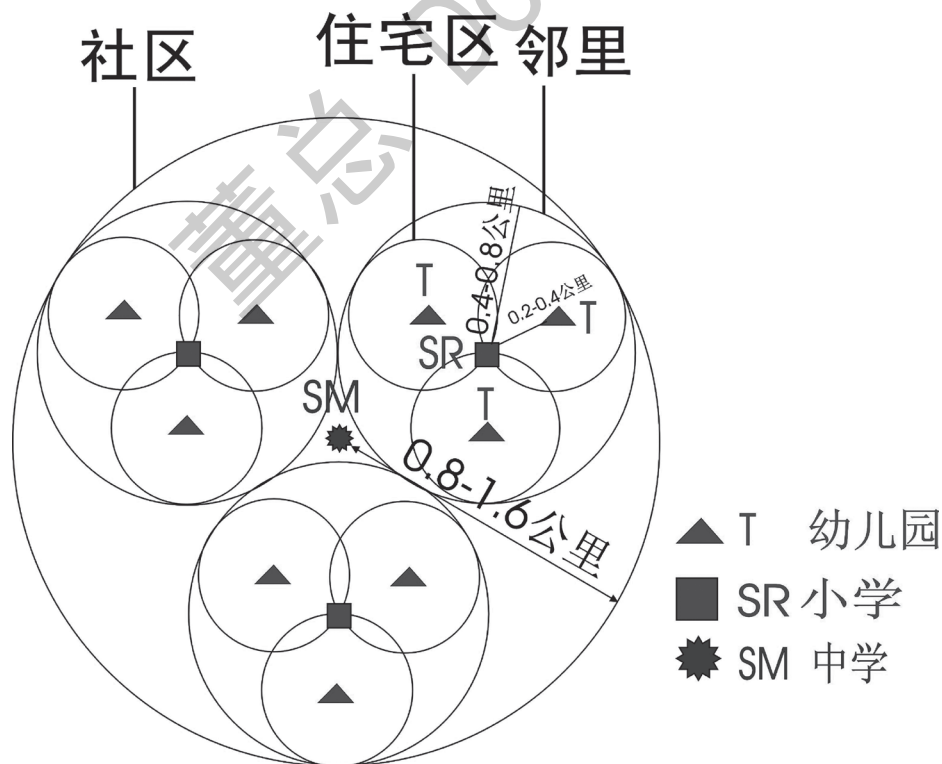

## 学校与住家的距离和路程时间

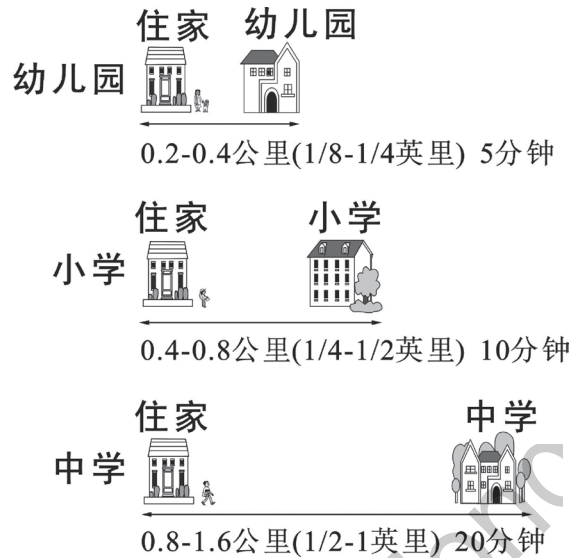

根据政府的学校规划指南，在一个拥有3000至7500人口（600至1500间房屋），或420至1050名小學学生的地区，就须设立一所拥有5至10英亩校地的小学，每亩校地最多容纳210名学生，每班不超过35名学生，小学离住家0.4至0.8公里或步行10分钟路程上学。

由此可见，政府拥有一套规划和增建学校的制度，以在社区里设立多所学校，提供良好环境方便学生就近上学和进行课外活动。但在实行时，政府注重增建国小和国中，没有制度化拨款拨地增建新的华小和淡小。这造成华裔人口密集区和新房屋发展区，面对华小不足或没有华小的严重问题，引起民怨和不满。华小短缺还引伸其他问题，包括学生拥挤，家长为孩子报读华小面对学额不足问题，学生被迫舟车劳顿远到其他地区上学，造成家长和孩子面对各种压力和负担，同时加剧交通阻塞和消耗汽油，加重国家的社会成本和经济负担。

政府应像增建国小的方式一样，制度化拨款拨地增建华小和淡小等学校，并纳入大马计划、财政预算案、教育部的教育发展蓝图和建校计划里。政府应明文规定和分配学校保留地以兴建各源流学校，包括根据社区学校原理、人口结构和教育需求，制订兴建各源流学校的标准，并纳入学校规划指南里。

根据社区学校原理，能分配学校保留地以兴建各源流学校，例如可兴建国小、华小和淡小各1所，而实际的分配就根据社区人口结构和居民对各源流学校的需求而定。

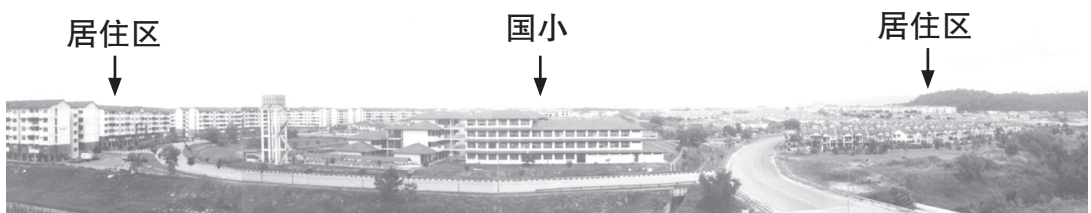

八打灵再也的哥打白沙罗第6区国小（SK Seksyen 6, Kota Damansara, Petaling Jaya）国小学生到住家附近的国小上学。2004年该国小有1012名学生，符合社区学校原理。

附录2：2010年英国《泰晤士报》公布的世界排名首200所顶尖大学当中，拥有马来西亚华文独立中学统一考试学生就读的82所大学名单（排名不分先后）

1. 美国耶鲁大学
2. 美国加利福尼亚理工学院
3. 美国康奈尔大学
4. 美国密芝根大学
5. 美国威斯康辛大学麦迪逊分校
6. 美国华盛顿大学圣路易斯分校
7. 美国明尼苏达大学
8. 美国普渡大学
9. 美国俄亥俄州立大学
10. 美国德克萨斯农工大学
11. 美国亚利桑那大学
12. 美国罗格斯新泽西州立大学
13. 美国印第安那大学伯明顿分校
14. 英国伦敦大学学院
15. 英国爱丁堡大学
16. 英国曼彻斯特大学
17. 英国布里斯托尔大学
18. 英国瓦立克大学
19. 英国格拉斯哥大学
20. 英国伯明翰大学
21. 英国谢菲尔德大学
22. 英国约克大学
23. 英国诺丁汉大学
24. 英国南安普敦大学
25. 英国利兹大学
26. 英国苏塞克斯大学
27. 英国卡迪夫大学
28. 英国利物浦大学
29. 英国阿伯丁大学
30. 英国纽卡斯尔大学
31. 英国兰卡斯特大学
32. 英国莱切斯特大学
33. 英国雷丁大学
34. 法国巴黎高等师范学院
35. 法国巴黎综合理工学院
36. 法国里昂高等师范学院
37. 法国巴黎第六大学
38. 加拿大英属哥伦比亚大学
39. 加拿大多伦多大学
40. 加拿大阿尔伯塔大学
41. 加拿大麦克马斯特大学
42. 加拿大西安大略大学
43. 加拿大西蒙弗雷泽大学
44. 加拿大卡尔加里大学
45. 加拿大达尔豪斯大学
46. 澳洲国立大学
47. 澳洲悉尼大学
48. 澳洲墨尔本大学
49. 澳洲昆士兰大学
50. 澳洲新南威尔士大学
51. 澳洲莫纳斯大学
52. 澳洲西澳大学
53. 澳洲阿德莱德大学
54. 澳洲麦考瑞大学
55. 纽西兰奥克兰大学
56. 纽西兰澳塔哥大学
57. 纽西兰坎特伯雷大学
58. 中国北京大学
59. 中国清华大学
60. 中国复旦大学
61. 中国南京大学
62. 中国上海交通大学
63. 香港大学
64. 香港科技大学
65. 香港中文大学
66. 香港城市大学
67. 台湾国立大学
68. 新加坡国立大学
69. 新加坡南洋理工大学
70. 日本东京大学
71. 日本京都大学
72. 日本大阪大学
73. 日本东京工业大学
74. 日本东北大学
75. 日本名古屋大学
76. 日本九州大学
77. 日本北海道大学
78. 日本草稻田大学
79. 日本神户大学
80. 韩国首尔国立大学
81. 韩国高等科学技术学院
82. 韩国浦项科技大学



# 2011年全国华文独立中学基本资料统计

◎ 资料与档案局 整理

图表1：2011年各州华文独立中学的学生和教师概况一览表

州属	学校数量	学生人数	班级数量	初中一学生人数	非华裔学生人数	教师人数	非教学职员人数	平均每班学生密度 (学生:班数)	师生比例 (学生:教师)
柔佛	8	19508	452	3767	86	919	190	43.2	21.2
马六甲	1	2165	54	373	13	126	26	40.1	17.2
森美兰	2	2802	66	652	29	147	72	42.5	19.1
吉隆坡	4	12294	250	2653	88	689	212	49.2	17.8
雪兰莪	4	6371	151	1463	25	366	110	42.2	17.4
霹雳	9	5570	166	1200	31	369	147	33.6	15.1
吉兰丹	1	469	17	116	1	43	36	27.6	10.9
吉打	3	1344	47	291	11	117	37	28.6	11.5
檳城	5	3804	115	620	36	288	64	33.1	13.2
砂拉越	14	6143	205	1301	157	396	84	30.0	15.5
沙巴	9	6498	161	1372	659	351	105	40.4	18.5
<b>总数</b>	<b>60</b>	<b>66968</b>	<b>1684</b>	<b>13808</b>	<b>1136</b>	<b>3811</b>	<b>1083</b>	<b>39.8</b>	<b>17.6</b>

资料来源：董总资料与档案局2011年10月统计整理。

图表2：1973年至2011年全国华文独立中学学生人数

年份	1973	1978	1983	1988	1992	1993	1994	1995	1996
学生人数	28318	35930	45890	49567	58365	59383	59773	58948	57092

年份	1997	1998	1999	2000	2001	2002	2003	2004	2005
学生人数	55143	54002	54152	53258	53635	54048	52850	53005	53402

年份	2006	2007	2008	2009	2010	2011
学生人数	54755	55818	58212	60490	63765	66968

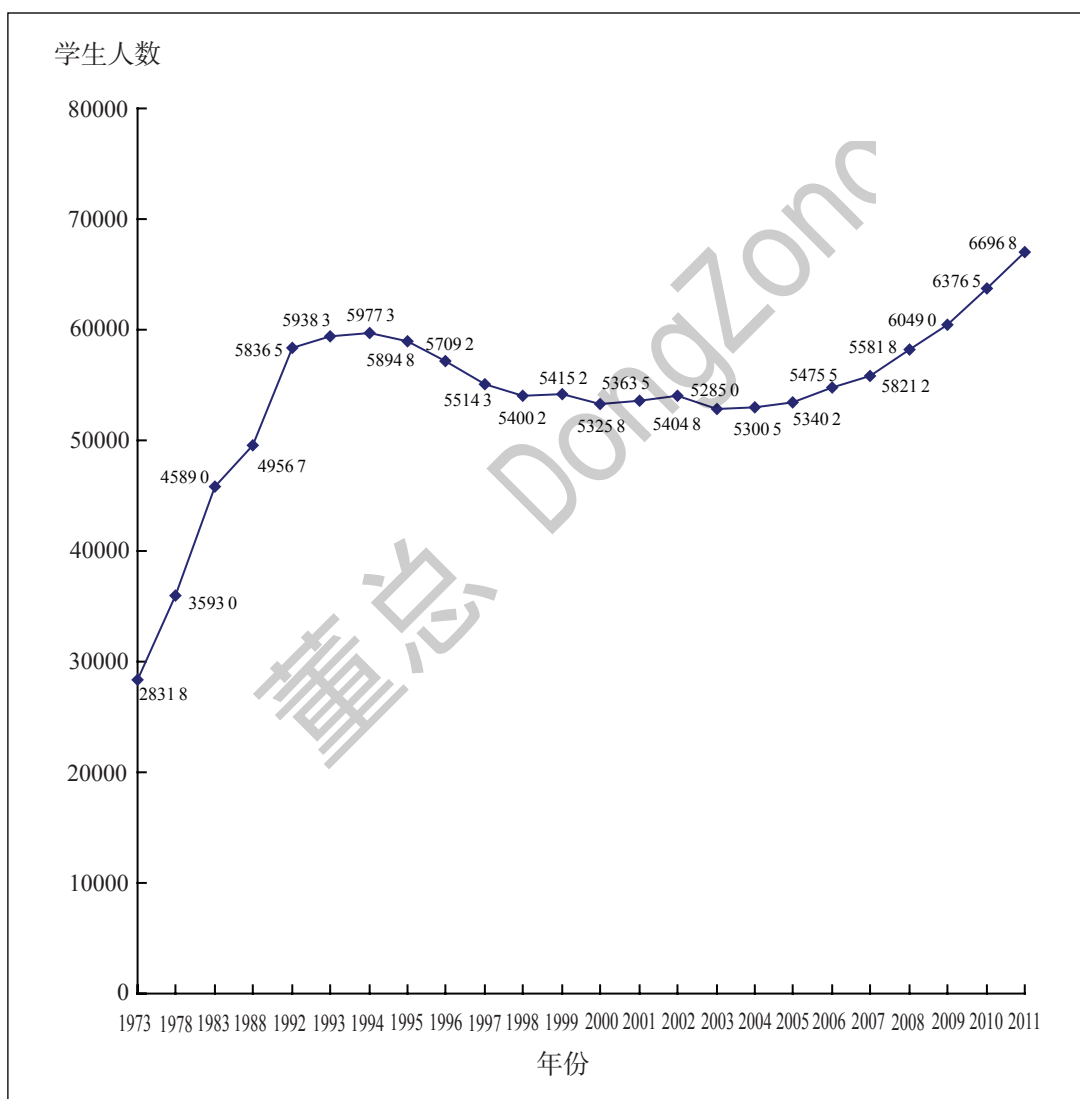

资料来源：董总资料与档案局2011年10月统计整理。

图表3：1997年至2011年全国华文独立中学初中一学生人数

年份	1997	1998	1999	2000	2001	2002	2003	2004	2005	2006	2007	2008	2009	2010	2011
学生	10092	10173	8940	9720	11319	10600	10090	9950	10103	10754	11794	12767	12824	13850	13808

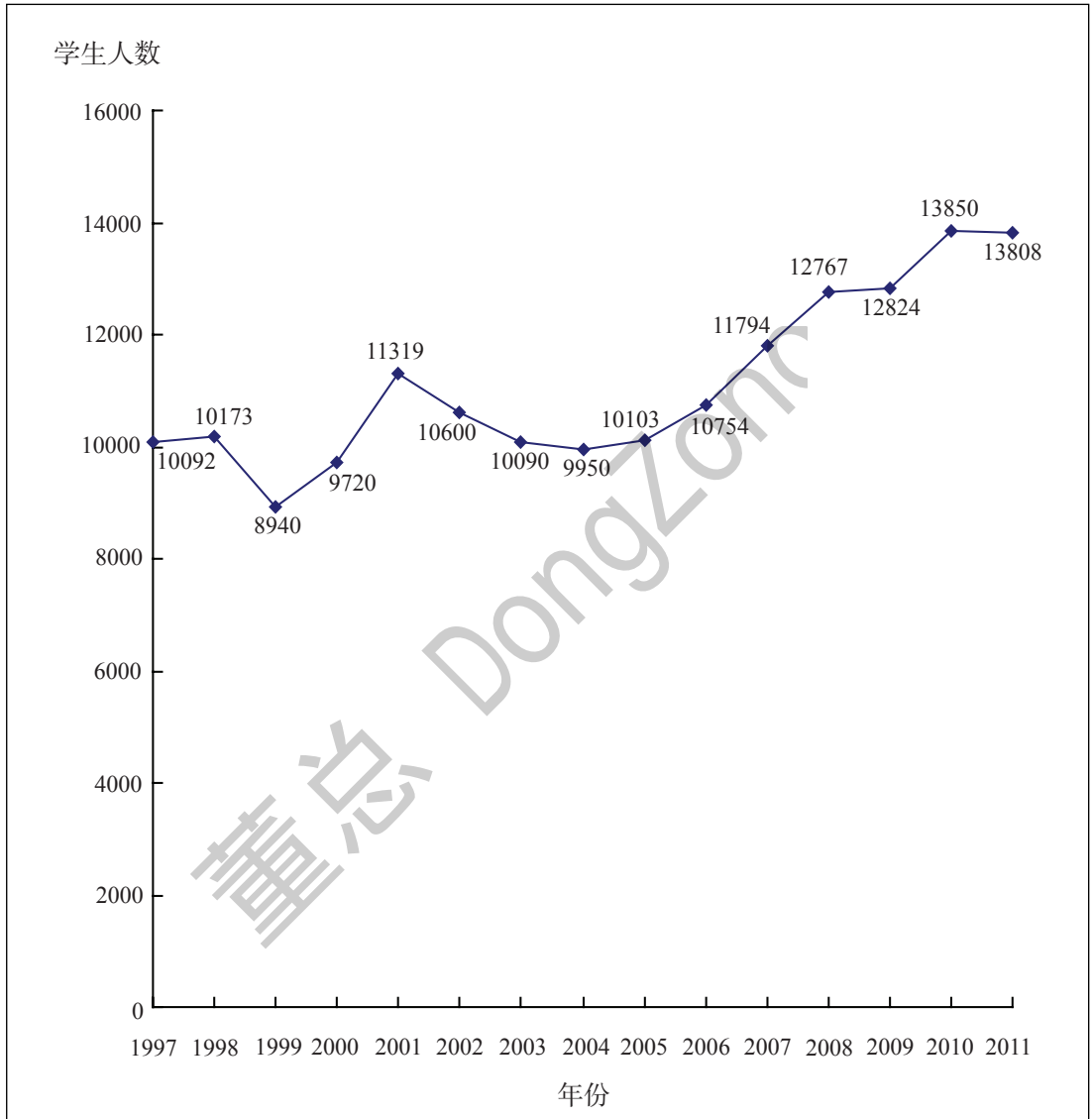

资料来源：董总资料与档案局2011年10月统计整理。

图表4：2010年至2011年各州华文独立中学学生总数、初中一学生人数和教师人数

州属	学校数量	学生总数			初中一学生人数			教师人数		
		2010年	2011年	增减	2010年	2011年	增减	2010年	2011年	增减
柔佛	8	19015	19508	+493	3943	3767	-176	897	919	+22
马六甲	1	2088	2165	+77	416	373	-43	120	126	+6
森美兰	2	2574	2802	+228	599	652	+53	141	147	+6
吉隆坡	4	11378	12294	+916	2618	2653	+35	660	689	+29
雪兰莪	4	5777	6371	+594	1418	1463	+45	334	366	+32
霹雳	9	5231	5570	+339	1191	1200	+9	362	369	+7
吉兰丹	1	386	469	+83	102	116	+14	38	43	+5
吉打	3	1241	1344	+103	253	291	+38	105	117	+12
檳城	5	3796	3804	+8	657	620	-37	275	288	+13
砂拉越	14	5880	6143	+263	1335	1301	-34	373	396	+23
沙巴	9	6399	6498	+99	1318	1372	+54	345	351	+6
总数	60	63765	66968	3203	13850	13808	-42	3650	3811	+161

资料来源：董总资料与档案局2011年10月统计整理。

图表5 (A)：2010年至2011年全国华文独立中学各学习阶段的学生人数

学习阶段	2010年		2011年	
	学生人数	比率 (%)	学生人数	比率 (%)
预备/基础/特辅/经典班	694	1.09	811	1.21
初中	37626	59.01	38560	57.58
高中	23765	37.27	25905	38.68
先修	40	0.06	40	0.06
技职	1620	2.54	1642	2.45
其他	20	0.03	10	0.02
总数	63765	100	66968	100

资料来源：董总资料与档案局2011年10月统计整理。

图表5 (B)：2010年至2011年全国华文独立中学各学习阶段的学生人数

学习阶段	2010年		2011年	
	学生人数	比率 (%)	学生人数	比率 (%)
预备/基础/特辅/经典班	694	1.09	811	1.21
初中一	13850	21.72	13808	20.62
初中二	12251	19.21	13290	19.85
初中三	11525	18.07	11462	17.11

高中一	9773	15.33	10611	15.84
高中二	7995	12.54	8906	13.30
高中三	5997	9.40	6388	9.54
技职一	16	0.03	717	1.07
技职二	24	0.04	511	0.76
技职三	650	1.02	414	0.62
先修一	508	0.80	0	0
先修二	462	0.72	40	0.06
其他	20	0.03	10	0.02
总数	63765	100	66968	100

资料来源：董总资料与档案局2011年10月统计整理。

图表6：2011年全国华文独立中学各学习阶段分流学生人数

各学习阶段分流	学生总数	男生	女生	合计
预备/基础/特辅/经典班	811	604	207	811
初中一	13808	7681	6127	13808
初中二	13290	7297	5993	13290
初中三	11462	6111	5351	11462
高中一	10611	5610	5001	10611
• 文科		409	361	770
• 理科		1590	1494	3084
• 商科		847	717	1564
• 文理科		159	105	264
• 文商科		2550	2253	4803
• 美工科		11	13	24
• 商美科		25	50	75
• 文理商科		19	8	27
高中二	8906	4542	4364	8906
• 文科		314	304	618
• 理科		1282	1232	2514
• 商科		909	836	1745
• 文理科		253	285	538
• 文商科		1735	1650	3385
• 美工科		10	7	17
• 商美科		0	34	34
• 文理商科		12	12	24
• 其他		27	4	31
高中三	6388	3165	3223	6388

●文科		125	135	260
●理科		930	841	1771
●商科		663	745	1408
●文理科		150	108	258
●文商科		1235	1287	2522
●美工科		18	9	27
●商美科		0	34	34
●理商科		16	30	46
●文理商科		28	34	62
技职一	717	522	195	717
●美术与设计		139	110	249
●纺织与服装设计		22	12	34
●电机电子班		220	11	231
●汽车维修班		73	0	73
●餐饮管理		68	62	130
●美工/烘焙科		0	0	0
技职二	511	345	166	511
●美术与设计		89	90	179
●纺织与服装设计		10	11	21
●电机电子班		138	6	144
●汽车维修班		51	0	51
●餐饮管理		57	59	116
技职三	414	280	134	414
●美术与设计		55	80	135
●纺织与服装设计		8	6	14
●电机电子班		114	6	120
●汽车维修班		59	0	59
●餐饮管理		44	42	86
先修一	0	0	0	0
●文科		0	0	0
●理科		0	0	0
先修二	40	10	30	40
●文科		10	30	40
●理科		0	0	0
其他	10	4	6	10
●语文班		4	6	10
●LCCI		0	0	0
●不详		0	0	0
<b>总数</b>	<b>66968</b>	<b>36171</b>	<b>30797</b>	<b>66968</b>

资料来源：董总资料与档案局2011年10月统计整理。

图7: 2011年各州华文独立中学各年级学生人数

州属	预备/基础 /特辅班	初中			高中			技职			先修		其他	总数	比率 (%)
		一	二	三	一	二	三	一	二	三	一	二			
柔佛	167	3767	3757	3209	3103	2540	2138	367	262	198	0	0	0	19508	29.13
马六甲	102	373	342	310	383	313	277	33	18	14	0	0	0	2165	3.23
森美兰	0	652	603	461	456	364	246	0	8	12	0	0	0	2802	4.19
吉隆坡	62	2653	2531	2232	1921	1604	1107	74	64	46	0	0	0	12294	18.36
雪兰莪	102	1463	1327	1097	988	776	561	19	19	9	0	0	10	6371	9.51
霹靂	88	1200	1180	960	816	668	463	85	54	56	0	0	0	5570	8.32
吉兰丹	23	116	107	64	69	38	52	0	0	0	0	0	0	469	0.70
吉打	32	291	276	234	215	164	66	26	0	0	0	40	0	1344	2.01
檳城	77	620	671	659	642	555	390	84	61	45	0	0	0	3804	5.68
砂拉越	158	1301	1256	1032	921	839	548	29	25	34	0	0	0	6143	9.17
沙巴	0	1372	1240	1204	1097	1045	540	0	0	0	0	0	0	6498	9.70
总数	811	13808	13290	11462	10611	8906	6388	717	511	414	0	40	10	66968	100

资料来源: 董总资料与档案局2011年10月统计整理。

图表8：2011年全国华文独立中学各族学生人数

学生族群	学生人数		总数	比率 (%)
	我国公民	非我国公民		
华族	65020	812	65832	98.30
马来族	262	0	262	0.39
印族	134	0	134	0.20
其他	589	151	740	1.11
总数	66005	963	66968	100

资料来源：董总资料与档案局2011年10月统计整理。

图表9：2011年全国华文独立中学外国学生来源

国家	外国华裔学生	外国非华裔学生	外国学生总数	比率 (%)
1. 新加坡	39	0	39	4.05
2. 印尼	236	14	250	25.96
3. 菲律宾	1	27	28	2.91
4. 泰国	264	1	265	27.52
5. 柬埔寨	2	0	2	0.20
6. 中国大陆	162	0	162	16.82
7. 台湾	60	0	60	6.23
8. 韩国	16	83	99	10.28
9. 日本	3	2	5	0.52
10. 美国	5	2	7	0.73
11. 英国	0	4	4	0.42
12. 荷兰	1	0	1	0.10
13. 法国	1	0	1	0.10
14. 印度	0	5	5	0.52
15. 巴基斯坦	0	4	4	0.42
16. 其他	22	9	31	3.22
总数	812	151	963	100

资料来源：董总资料与档案局2011年10月统计整理。



图表10：2011年各州华文独立中学宿舍生人数

州属	有提供宿舍的学校数量	学生人数	宿舍生人数			
			男宿舍生	女宿舍生	合计	宿舍生比率(%)
柔佛	6	13356	728	524	1252	9.4
马六甲	1	2165	92	103	195	9.0
森美兰	2	2802	539	352	891	31.8
吉隆坡	2	7399	333	470	803	10.9
雪兰莪	4	6371	1127	779	1906	29.9
霹雳	7	4775	737	416	1153	24.1
吉兰丹	1	469	280	174	454	96.8
吉打	2	1126	226	127	353	31.3
檳城	3	3230	321	236	557	17.2
砂拉越	6	2026	62	40	102	5.0
沙巴	6	2845	157	160	317	11.1
总数	40	46564	4602	3381	7983	17.1

资料来源：董总资料与档案局2011年10月统计整理。

备注：

- (1) 2011年，全国共有40所华文独中提供学生宿舍，另20所华文独中则没有提供学生宿舍。
- (2) 有提供学生宿舍的华文独中包括：麻坡中化中学、利丰港培华独立中学、居銮中华中学、峇株华仁中学、新文龙中华中学、宽柔中学新山总校、马六甲培风中学、芙蓉中华中学、波德申中华中学、吉隆坡坤成中学、吉隆坡中华独立中学、巴生光华独立中学、巴生滨华中学、巴生兴华中学、巴生中华独立中学、怡保深斋中学、怡保育才独立中学、怡保培南中学、江沙崇华独立中学、曼绒南华独立中学、安顺三民独立中学、太平华联中学、吉兰丹中华独立中学、亚罗士打新民独立中学、亚罗士打吉华独立中学、大山脚日新独立中学、檳城韩江中学、檳城钟灵独立中学、古晋中华第三中学、石角民立中学、诗巫公教中学、诗巫公民中学、美里培民中学、泗里街民立中学、沙巴崇正中学、沙巴建国中学、沙巴吧巴中学、沙巴保佛中学、丹南崇正中学、古达培正中学。

图表11：2009-2010年全国华文独中留级生、转校生和中途离校生人数

事项	2009年	2010年	增减
留级生	1793	1727	-66
转校生	1059	863	-196
中途离校生	2139	2314	+175

数据来源：董总资料与档案局2011年10月统计整理。

图表12：2010年各州华文独立中学留级生、转校生和中途离校生人数

州属	学校数量	学生总数	留级生人数			转校生人数			中途离校生人数		
			男生	女生	合计	男生	女生	合计	男生	女生	合计
柔佛	8	19015	575	147	722	121	80	201	324	128	452
马六甲	1	2088	43	19	62	6	11	17	33	15	48
森美兰	2	2574	99	16	115	14	21	35	9	3	12
吉隆坡	4	11378	156	84	240	58	53	111	392	403	795
雪兰莪	4	5777	147	27	174	35	30	65	136	50	186
霹雳	9	5231	107	19	126	64	48	112	124	38	162
吉兰丹	1	386	11	1	12	7	4	11	22	7	29
吉打	3	1241	33	8	41	28	17	45	63	23	86
檳城	5	3796	45	5	50	60	47	107	101	72	173
砂拉越	14	5880	70	23	93	62	53	115	105	61	166
沙巴	9	6399	69	23	92	26	18	44	94	111	205
总数	60	63765	1355	372	1727	481	382	863	1403	911	2314

数据来源：董总资料与档案局2011年10月统计整理。

备注：

(1) 留级生意指：

- 2010年初中一，2011年留级，续读初中一
- 2010年初中二→2011年续读初中二
- 2010年初中三→2011年续读初中三
- 2010年高中一→2011年续读高中一
- 2010年高中二→2011年续读高中二
- 2010年高中三→2011年续读高中三

(2) 转校生意指2010年从外校转进本校的学生。

(3) 离校生意指2010年学中中途离校生。

(4) 2010年，全国共有55所华文独中有设立学生留级制度，5所独中（诗巫建兴中学、诗巫公民中学、美里培民中学、美里廉律中学、泗里街民立中学）表明没有设立学生留级制度。

# 2011年全国华文独中教师基本资料统计简报

◎ 董总教师教育局2011年10月统计 整理

图表1: 全国华文独中教职员（教学与非教学）人数

教职员	人数
教学人员	3811
非教学人员	1083
总人数	4894

图表2: 全国华文独中教职员（按职称分类）人数

教职员	人数
校长	61
署理校长	0
副校长	40
行政主任	523
各科主任	489
普通教师	2698
宿舍管理人员	127
职工	956
总人数	4894

图表3: 全国华文独中教职员任职情况（全职与兼职）统计

教师职别	人数	百分比(%)
全职教师	3531	92.65
兼职教师	280	7.35
教师总数	3811	100.00

非教学职员职别	人数	百分比(%)
全职职员	1058	97.69
兼职职员	25	2.31
职员总数	1083	100.00

图表4: 全国华文独中教师性统计

性别	人数	百分比(%)
男	1331	34.93
女	2480	65.07
总数	3811	100.00

图表5: 全国华文独中教师种族(公民)与国籍(非公民)统计

种族、地区	人数	百分比(%)
<i>我国公民</i>		
华族	3374	88.53
马来族	164	4.30
印度族	182	4.78
其他	61	1.60
<i>外籍教师</i>		
中国大陆	14	0.37
台湾地区	7	0.18
香港地区	0	0.00
澳门地区	0	0.00
新加坡	0	0.00
其他	9	0.24
<b>总数</b>	<b>3811</b>	<b>100.00</b>

图表6: 全国华文独中教师学历统计

最高学历	人数	百分比(%)
SPM	52	1.36
高中毕业	61	1.60
HSC/ STPM/ A-level	200	5.25
专科文凭	623	16.35
本科/学士	2626	68.91
硕士	224	5.88
博士	13	0.34
其他	12	0.31
<b>总数</b>	<b>3811</b>	<b>100.00</b>



图表7: 全国华文独中教师教育专业资历统计

	人数	百分比(%)
具有教育专业资历	1380	36.21
不具有教育专业资历	2431	63.79
未填写	0	0.00
总数	3811	100.00

图表8: 2011年1至6月份全国华文独中各学科教师短缺人数

科目	短缺人数	科目	短缺人数	科目	短缺人数
华文	6	商业学	0	电学原理	0
国文	8	簿计	1	电子学	0
英文	18	会计学	1	数位逻辑	0
数学	11	经济学	0	电机学	0
历史	4	电脑	3	汽车维修	0
地理	10	体育	6	汽车实习	0
科学	6	音乐	2	美工	0
生物	5	辅导活动	5	美工实习	0
化学	7	生活技能	4	餐饮管理	1
物理	11	美术	1	服装设计	1
商业概论	0	工业英文	0	其他	1

# 各源流小学统计

◎ 资料与档案局 整理

图表1：1970年至2011年全国各源流小学的学校数量和学生人数

年份	国小		华小		淡小	
	学校数量	学生人数	学校数量	学生人数	学校数量	学生人数
1970	4,277	1,046,513	1,346	439,681	657	79,278
1980	4,519	1,353,319	1,312	581,696	583	73,958
1990	4,994	1,770,004	1,290	581,082	544	96,120
1999	5,313	2,195,029	1,284	609,673	527	91,085
2000	5,379	2,216,641	1,284	622,820	526	90,280
2001	5,466	2,209,736	1,285	616,402	526	88,810
2002	5,564	2,246,492	1,285	632,180	527	90,502
2003	5,655	2,265,485	1,287	636,783	528	92,699
2004	5,713	2,300,093	1,288	647,647	528	95,374
2005	5,756	2,304,378	1,287	642,914	525	97,104
2006	5,774	2,298,808	1,288	636,124	523	100,142
2007	5,781	2,286,328	1,289	643,679	523	103,284
2008	5,785	2,401,335	1,290	639,086	523	108,279
2009	5,795	2,368,562	1,292	627,699	523	109,086
2010	5,826	2,180,564	1,291	604,604	523	104,962
2011	5,848	2,150,139	1,291	598,488	523	102,642
1999-2011	+535	-44,890	+7	-11,185	-4	+11,557
1970-2011	+1,571	+1,103,626	-55	+158,807	-134	+23,364

资料来源：马来西亚教育部统计报告。

图表2：2011年全国各源流小学的学校数量、学生人数、教师人数和班级数量

学校源流	学校数量	学生人数			教师人数			班级数量
		男	女	合计	男	女	合计	
国小	5,848	1,107,089	1,043,050	2,150,139	63,309	121,376	184,685	78,643
华小	1,291	308,396	290,092	598,488	5,361	31,707	37,068	19,348
淡小	523	51,393	51,249	102,642	1,840	7,264	9,104	4,728
总数	7,662	1,466,878	1,384,391	2,851,269	70,510	160,347	230,857	102,719

资料来源：马来西亚教育部统计报告。

图表3：2011年全国各州华小的学校数量、学生人数、班级数量和教师人数

州属/联邦直辖区	学校数量	学生人数	班级数量	教师人数
玻璃市	10	2,182	93	209
吉打	90	25,617	946	1,913
檳城	90	53,526	1,700	3,315
霹靂	186	58,471	2,175	4,208
雪兰莪	108	122,023	3,240	5,797
布城	0	0	0	0
吉隆坡	41	48,062	1,270	2,192
森美兰	82	22,430	869	1,734
马六甲	65	19,287	700	1,470
柔佛	214	109,135	3,534	6,577
吉兰丹	14	6,297	214	426
登嘉楼	10	2,710	116	233
彭亨	75	21,511	826	1,731
砂拉越	221	70,506	2,503	4,942
沙巴	83	35,449	1,122	2,244
纳闽	2	1,282	40	77
总数	1,291	598,488	19,348	37,068

资料来源：马来西亚教育部统计报告。

图表4：2011年全国各州国小的学校数量、学生人数、班级数量和教师人数

州属/联邦直辖区	学校数量	学生人数	班级数量	教师人数
玻璃市	58	21,058	797	2,072
吉打	386	178,096	5,847	14,455
檳城	149	84,221	2,933	6,898
霹靂	524	159,994	6,370	16,118
雪兰莪	439	368,469	11,364	24,405
布城	11	8,376	296	674
吉隆坡	141	85,367	3,037	6,501
森美兰	201	74,899	2,750	6,732
马六甲	140	60,720	2,311	5,403
柔佛	601	227,676	8,074	19,144
吉兰丹	400	190,072	6,578	15,438
登嘉楼	337	128,104	4,690	11,388
彭亨	422	128,991	5,051	12,471
砂拉越	1,040	192,584	8,738	19,683
沙巴	984	235,011	9,542	22,687
纳闽	15	6,501	265	616
总数	5,848	2,150,139	78,643	184,685

资料来源：马来西亚教育部统计报告。

图表5：2011年全国各州淡小的学校数量、学生人数、班级数量和教师人数

州属/联邦直辖区	学校数量	学生人数	班级数量	教师人数
玻璃市	1	97	6	13
吉打	58	10,335	497	920
檳城	28	6,714	268	533
霹靂	134	16,282	957	1,761
雪兰莪	97	33,682	1,228	2,402
布城	0	0	0	0
吉隆坡	15	3,789	149	308
森美兰	61	10,869	530	1,046
马六甲	21	3,179	160	336
柔佛	70	14,125	684	1,298
吉兰丹	1	25	6	9
登嘉楼	0	0	0	0
彭亨	37	3,545	243	478
砂拉越	0	0	0	0
沙巴	0	0	0	0
纳闽	0	0	0	0
<b>总数</b>	<b>523</b>	<b>102,642</b>	<b>4,728</b>	<b>9,104</b>

资料来源：马来西亚教育部统计报告。

图表6：2011年全国各州各源流微型小学的学校数量

州属/联邦直辖区	微型国小	微型华小	微型淡小
玻璃市	4	4	1
吉打	37	46	37
檳城	7	22	12
霹靂	180	94	100
雪兰莪	27	18	47
布城	0	0	0
吉隆坡	21	1	4
森美兰	63	47	39
马六甲	18	27	14
柔佛	157	91	46
吉兰丹	25	2	1
登嘉楼	74	5	0
彭亨	121	37	31
砂拉越	682	120	0
沙巴	493	30	0
纳闽	0	0	0
<b>总数</b>	<b>1909</b>	<b>544</b>	<b>332</b>

资料来源：马来西亚教育部统计报告。

注：根据教育部的定义，学生人数少于150人的学校列为微型学校。



图表7：2011年全国各州各源流小学开设上下午班的学校数量

州属/联邦直辖区	国小		华小		淡小	
	上午班或下午班	上下午班	上午班或下午班	上下午班	上午班或下午班	上下午班
玻璃市	58	0	10	0	1	0
吉打	361	25	88	2	55	3
檳城	118	31	50	40	25	3
霹靂	479	45	172	14	129	5
雪兰莪	263	176	64	44	81	16
布城	11	0	0	0	0	0
吉隆坡	122	19	35	6	15	0
森美兰	189	12	80	2	57	4
马六甲	140	0	65	0	21	0
柔佛	519	82	192	22	61	9
吉兰丹	383	17	14	0	1	0
登嘉楼	317	20	10	0	0	0
彭亨	399	23	72	3	37	0
砂拉越	1014	26	212	9	0	0
沙巴	823	161	82	1	0	0
纳闽	15	0	2	0	0	0
总数	5211	637	1148	143	483	40

资料来源：马来西亚教育部统计报告。

图表8：2011年全国各州各源流小学开设学前教育班的学校数量、学生人数和班级数量

州属/联邦直辖区	国小			华小			淡小		
	学校数量	学生人数	班级数量	学校数量	学生人数	班级数量	学校数量	学生人数	班级数量
玻璃市	58	1,939	93	9	219	9	1	13	1
吉打	373	11,453	498	15	353	15	9	201	9
檳城	131	5,961	254	8	367	15	4	118	6
霹靂	414	14,456	672	46	1,278	52	29	800	37
雪兰莪	389	17,258	722	46	1,589	66	47	1,504	65
布城	11	742	34	0	0	0	0	0	0
吉隆坡	99	2,773	132	7	163	8	13	322	15
森美兰	155	4,602	222	10	250	11	7	148	7
马六甲	126	4,012	180	18	380	19	8	179	8
柔佛	563	16,990	774	61	1,350	64	11	308	15
吉兰丹	392	14,108	582	6	139	6	0	0	0
登嘉楼	298	9,363	419	0	0	0	0	0	0
彭亨	410	12,798	572	56	1,515	65	18	367	20
砂拉越	932	22,930	1,179	114	2,649	125	0	0	0
沙巴	782	21,907	1,046	21	451	21	0	0	0
纳闽	14	565	25	0	0	0	0	0	0
总数	5147	161,857	7,404	417	10,703	476	147	3,960	183

资料来源：马来西亚教育部统计报告。

图表9：2009年各州临教人数（准聘人数）

州属/联邦直辖区	华小	淡小
玻璃市	8	0
吉打	127	204
檳城	87	43
霹靂	535	433
雪兰莪	706	338
布城	—	—
吉隆坡	360	54
森美兰	220	108
马六甲	55	3
柔佛	781	264
彭亨	204	70
登嘉楼	13	0
吉兰丹	31	5
沙巴	91	0
纳闽	7	0
砂拉越	453	0
总数	3678	1522

资料来源：教育部人力资源管理组2008年12月1日公函。

图表10：2010年各州临教人数

州属/联邦直辖区	国小	华小	淡小
玻璃市	0	8	2
吉打	0	129	145
檳城	0	223	50
霹靂	0	378	329
雪兰莪	0	769	291
布城	4	0	0
吉隆坡	0	173	35
森美兰	0	241	133
马六甲	0	92	10
柔佛	37	925	269
彭亨	1	180	63
登嘉楼	0	24	0
吉兰丹	0	19	7
沙巴	0	199	0
纳闽	0	12	0
砂拉越	379	410	0
总数	421	3782	1334

资料来源：2010年8月5日新闻剪报，副首相兼教育部部长丹斯里慕尤丁书面回答士布爹区国会议员郭素沁的提问。

（注：其他各类统计可参阅董教总于2011年11月14日呈予首相的备忘录。）

# 马来西亚华校董事联合会总会（董总）章程

## RULES OF THE UNITED CHINESE SCHOOL COMMITTEES' ASSOCIATION OF MALAYSIA

### 第 1 条 名称

本会定名为“马来西亚华校董事联合会总会”（以后简称“本会”）。

#### RULE 1: NAME

This association shall be known as “The United Chinese School Committees’ Association of Malaysia” (hereinafter referred to as “**the Association**”).

### 第 2 条 办事处

本会办事处设在 Lot 5, Seksyen 10, Jalan Bukit, 43000 Kajang, Selangor, Malaysia, 或委员会随时决定之其他地点。本会办事处地点不能随意更改，除非获得社团注册官批准。

#### RULE 2: OFFICE

The office of the Association shall be at Lot 5, Seksyen 10, Jalan Bukit, 43000 Kajang, Selangor, Malaysia. Or other places as may from time to time be decided on by the committee. The registered place of business shall not be changed unless prior approval is obtained from the Registrar of Societies.

### 第 3 条 会员

- 3.1 各州华校董事联合会或董教联合会均可申请为会员。唯每州只限一（1）个会员。
- 3.2 所有入会申请须填具相关表格，附上相关资料，连同入会费 **RM10,000**（马币一万元）呈交本会秘书处，经中央委员会批准方生效。
- 3.3 在第3.1条款下，雪兰莪州、吉隆坡联邦直辖区和布城联邦直辖区视为一（1）州，沙巴州与纳闽联邦直辖区则视为一（1）州。

#### RULE 3: MEMBERSHIP

- 3.1 All the State Chinese School Committee Associations or State Chinese School Committees and Teachers Associations shall be eligible for membership. There shall be one (1) member only for each state.

- 3.2 All application of membership shall fill up the relevant particulars in the prescribed Form together with an entrance fee of Ringgit Malaysia Ten Thousand (RM10,000.00) and be submitted to the Secretariat. The membership shall only take effect after the approval of the Central Committee.
- 3.3 For the purpose of membership under Section 3.1, States of Selangor, Federal Territory of Kuala Lumpur and Federal Territory of Putrajaya shall be treated as one (1) state whereas the State of Sabah and Federal Territory of Labuan shall also be treated as one (1) state.

## 第 4 条 宗旨

本会宗旨为：

- 4.1 团结本会会员，维护和发展马来西亚华文教育。
- 4.2 研讨和推动马来西亚华校兴革事宜，包括课程、考试、师资、教育基金及其他有关事项。
- 4.3 加强和巩固全马华校董事间之联系。
- 4.4 团结马来西亚华人社会之力量，共谋改善和促进华文教育事宜。
- 4.5 代表马来西亚各华校董事会与政府商讨有关华校一切事宜。
- 4.6 筹谋全马华校董教间之合作。
- 4.7 促进各民族之亲善与团结。
- 4.8 购买、租借或交换、租购或以其他方式获取本会认为有利于本会宗旨之动产或不动产。
- 4.9 处理本会全部或任何部份产业，不论是出售、管理、出租、收费、兴建或其他处置方式。
- 4.10（撤销）。

### RULE 4: OBJECTS

The objects of the Association shall be:

- 4.1 To unite the members and to promote and develop the cause of Chinese education in Malaysia.
- 4.2 To discuss, promote and manage jointly the affairs pertaining to the development and amelioration of the Chinese Schools in Malaysia/State, including the curricula, examinations, teacher training, education funds and other related matters.
- 4.3 To strengthen and consolidate the relationship among the Chinese School Committees in Malaysia.
- 4.4 To unite and consolidate the strength of the Chinese Community in Malaysia in seeking to improve Chinese schools and promote the cause of Chinese education.
- 4.5 To represent the Chinese School Committee Associations in Malaysia in negotiating with Government on all matters in respect of the Chinese schools.



- 4.6 To seek the co-operation between the school committee members and the teachers in Malaysia.
- 4.7 To foster harmony and unity among different ethnic groups.
- 4.8 To purchase, take on lease or tenancy or in exchange, hire or otherwise acquire any movable or immovable property, which may be deemed necessary, convenient for any of the purpose by the Association.
- 4.9 To sell, manage, lease, charge, dispose of, or otherwise deal with all or any part of the property of The Association.
- 4.10 (Repealed).

## 第 5 条 组织

### 5.1 会员代表大会

- 5.1.1 本会会员代表大会（简称代表大会），包括常年会员代表大会（常大）或特别会员代表大会（特大）为本会最高权力机构；
- 5.1.2 每个会员得派出五（5）位代表出席会员代表大会。并委任其中一（1）位为首席代表，行使投票权利。该首席代表名单须于开会日前至少七（7）天书面通知秘书处。每个会员只有一（1）个投票权。

### 5.2 中央委员会

- 5.2.1 由会员代表大会以每个会员一（1）票的投票方式，选出六（6）个州属会为“中委州”，其余为“非中委州”；唯其中一（1）个中委州须保留给砂拉越和沙巴二（2）个会员轮流出任；剩余的五（5）个中委州则须保留给西马十一（11）个会员竞选出任；
- 5.2.2 每个中委州各委派三（3）位代表，非中委州各委派一（1）位代表，联合组成有二十五（25）位中央委员（简称“中委”）的中央委员会（简称“中委会”）；
- 5.2.3 中央委员会得于选举年大会后的十四（14）天内进行复选，选出
  - (a) 主席一（1）位；
  - (b) 署理主席一（1）位；
  - (c) 副主席五（5）位，唯其中一（1）名副主席职须保留给砂拉越和沙巴二（2）个会员轮流担任；剩余的四（4）位副主席职则须保留给西马十一（11）个会员竞选担任；
  - (d) 秘书长一（1）位；
  - (e) 副秘书长二（2）位；
  - (f) 财政一（1）位；
  - (g) 副财政一（1）位。

- 5.2.4 主席可再委任不超过七（7）位热心于华文教育的人士或机构代表为“委任中央委员”（简称“委任中委”），并由中央委员会接纳，唯其中一（1）位须保留给砂拉越或沙巴“非中委州”之会员出任；
- 5.2.5 中央委员辞职或出现空缺，由造成空缺者所代表的会员于三（3）个月内派人填补之，其任期至届满为止；
- 5.2.6 中央委员会执行会员代表大会所议决的事项和监督本会的经常会务之进行；
- 5.2.7 中央委员会可随时成立它认为适合之委员会或专案小组，以处理特定事务，进而推动及协助会务的进行；
- 5.2.8 托付该委员会或专案小组其认为适合之管理细则，以及制订所需要之条例，以推行任务。唯有关细则或条例须由中央委员会核准之；
- 5.2.9 中央委员会可委派代表参与本会以外的注册团体的工作。有关代表必须在中央委员会上作出报告。

### 5.3 中央常务委员会

- 5.3.1 以上第5.2.3项（a）至（g）的成员以及主席可从中央委员中另委不超过三（3）位的中央委员组成中央常务委员会（简称“常委会”）；
- 5.3.2 常务委员职位如因事故出缺，不论任何职位，其空缺须由中央常务委员会从中央委员之中选出进行填补或暂代，其任期至届满为止；
- 5.3.3 中央委员会休会期间，中央常务委员会负责处理本会经常会务及执行任何由中央委员会所议决之任务。

## RULE 5: ORGANIZATION

### 5.1 The General Meeting

- 5.1.1 The General meeting which comprises of the Annual General Meeting and the Extraordinary General Meeting shall be the supreme authority of the Association;
- 5.1.2 Each member shall send five (5) delegates to attend the Annual General Meeting among whom one (1) to be appointed as the Chief Delegate to exercise the right of voting. The name of the Chief Delegate shall be submitted to the Secretariat not less than seven (7) day before the Annual General Meeting. Each member is entitled to cast one (1) vote only.

### 5.2 The Central Committee

- 5.2.1 Subject to one (1) member one (1) vote basis, members shall elect in the General Meeting six (6) State Central Committee Members (hereinafter referred to “**the Central Committee States**”) and the rest of the non-elected members are referred to as “**the Non-Central**”

- Committee States**". One (1) Central Committee State shall be reserved for the State of Sarawak and the State of Sabah who will hold office in rotation; whereas the other five (5) Central Committee States shall be reserved for the eleven (11) States in West Malaysia to be contested in the election;
- 5.2.2 Every Central Committee State shall nominate three (3) representatives and every Non-Central Committee State shall nominate one (1) representative to jointly constitute the Central Committee (hereinafter referred to as "**the Central Committee**") comprising of twenty five (25) Central Committee members (hereinafter referred to as "**the Central Committee Members**");
- 5.2.3 The Central Committee Members shall within fourteen (14) days after the Annual General Meeting of the election year, elect among themselves the following:
- (a) One (1) Chairman;
  - (b) One (1) Deputy Chairman;
  - (c) Five (5) Vice Chairmen. The office of one (1) Vice-Chairman is reserved for the state members of Sarawak and Sabah who shall assume office in rotation; whereas the office of other four (4) Vice-Chairmen shall be reserved for the eleven (11) state members in West Malaysia to be contested in the election;
  - (d) One (1) Secretary-General;
  - (e) Two (2) Assistant Secretary-General;
  - (f) One (1) Treasurer;
  - (g) One (1) Assistant Treasurer.
- 5.2.4 The Chairman may nominate not more than seven (7) members from persons or organizations who are actively involved in the Chinese education to be the nominated Central Committee Members (hereinafter referred to as "**the Nominated Central Committee Members**") and whose nomination shall be sanctioned by the Central Committee PROVIDED ALWAYS that one (1) Nominated Central Committee Member shall be reserved for the state members of Sarawak or Sabah who is the Non-Central Committee Member;
- 5.2.5 If a Central Committee Member resigns or vacates his office, the member which causes the said vacancy shall send one representative to fill up the vacancy within three (3) months thereof and the said representative shall hold office for the remaining unexpired term;
- 5.2.6 The Central Committee shall execute all the resolutions approved in the Annual General Meeting and shall supervise the running of the affairs of the Association;
- 5.2.7 The Central Committee may form any committee or ad hoc committee as it deems fit from time to time to deal with any special matters and to further promote and assist in the administration the affairs of the Association;
- 5.2.8 The Central Committee shall empower the Committee or Ad Hoc Committee to formulate appropriate guidelines, rules and regulations in the execution of their duties. However, the

relevant guidelines, rules and regulations shall be approved by the Central Committee;

5.2.9 The Central Committee may send representatives to participate in the activities of other registered associations. The relevant representative shall report to the Central Committee.

### 5.3 The Central Executive Committee

- 5.3.1 The Central Executive Committee ( hereinafter referred to as “**the Central Executive Committee**” ) shall comprise of the Committee Members more particularly listed under Section 5.2.3 (a) – (g) together with not more than three (3) members appointed by the Chairman from the Central Committee;
- 5.3.2 If there is any vacancy in the Central Executive Committee, irrespective of the position, the Central Executive Committee shall elect one (1) member from the Central Committee to fill up the vacancy. He shall hold office for the remaining unexpired term;
- 5.3.3 During the adjournment of the Central Committee, the Central Executive Committee shall be responsible for the running of the affair of the Association and to execute all the resolutions of the Central Committee.

## 第 5A 条 职权

### 5A.1 主席

- 5A.1.1 对外代表本会；
- 5A.1.2 领导本会，督促会务；
- 5A.1.3 主持本会的各项会议，为会员代表大会、特别会员代表大会、中央委员会和中央常务委员会的当然主席；
- 5A.1.4 有权批准每次不超过RM 10,000（马币一万元）的开支；和
- 5A.1.5 在表决时若出现相同票数，主席有权投决定性一票。

### 5A.2 署理主席

- 5A.2.1 协助主席处理会务；和
- 5A.2.2 在主席缺席或无法执行其职责或告假时，代行其职权。

### 5A.3 副主席

- 5A.3.1 协助主席及署理主席处理会务；和



5A.3.2 在主席和署理主席同时缺席或告假或无法执行职权时，则由主席委任一（1）位副主席代行主席职权，或主席未及时委任时，则由中央常务委员会从五（5）名副主席之中推选一（1）位，代行其职权。

#### 5A.4 秘书长

- 5A.4.1 策划和推动会务，掌管本会一切文件和会员册；
- 5A.4.2 督导秘书处职员工作，向社团注册官提呈注册和会员代表大会会议记录；
- 5A.4.3 有权批准每次不超过RM 5,000（马币五千元）的开支；和
- 5A.4.4 核查及批准开支项目及审查支银单及单据。

#### 5A.5 副秘书长

- 5A.5.1 协助秘书长执行职权；和
- 5A.5.2 秘书长不在或无法执行职权时，由秘书长或主席委任其中一（1）位副秘书长代行其职权。

#### 5A.6 财政

- 5A.6.1 负责管理本会款项、收据与账簿，向中央委员会及中央常务委员会定期呈报收支表；
- 5A.6.2 拟具全年账目，经会计师查核后提交会员代表大会通过；
- 5A.6.3 保管不超过RM 5,000（马币五千元）的手头现金，其余款项必须以本会名义存入中央常务委员会指定的银行；
- 5A.6.4 开具提款支票，须由中央常务委员会议决的联署方式方为有效；和
- 5A.6.5 拟定本会财政预算案，提交中央常务委员会核准。

#### 5A.7 副财政

- 5A.7.1 协助财政执行职权；和
- 5A.7.2 在财政缺席或无法执行其职责或告假时，代行其职权。

#### 5A.8 常务委员

- 5A.8.1 协助中央常务委员会推动会务；和
- 5A.8.2 接受中央常务委员会委派执行各项任务。

5A.9 本会中央委员、常务委员及各小组委员之任期均为四（4）年，连选得连任。唯主席任期不得连续超过两（2）届。中央委员和常务委员的任期由复选日开始生效。

5A.10 如果本会常务委员之任期未满，而其在州属会的任期已满，或其授权代表人身份被终止，本会中央常务委员会有权决定他是否继续担任该职位至任满为止。

## RULE 5A: DUTIES AND OBLIGATIONS

### 5A.1 Chairman

5A.1.1 To represent the Association in dealing with external affairs;

5A.1.2 To lead the Association and to oversee the affairs of the Association;

5A.1.3 To preside over various meetings of the Association and shall ex-officio be the Chairman for the Annual General Meetings, the Extraordinary General Meetings, the Central Committee Meetings and the Central Executive Committee Meetings;

5A.1.4 To sanction the expenditure not exceeding **Ringgit Malaysia Ten Thousand (RM10,000.00)** each time; and

5A.1.5 In the event of a tie, the Chairman shall have the right to cast a decisive vote.

### 5A.2 Deputy Chairman

5A.2.1 To assist Chairman in dealing with the affair of the Association; and

5A.2.2 To carry out the duties of the Chairman when the Chairman is absent or unable/incapable to discharge his duties or on leave.

### 5A.3 Vice Chairman

5A.3.1 To assist the Chairman and Deputy Chairman in dealing with the affair of the Association; and

5A.3.2 In the event that both the Chairman and Deputy Chairman are absent or on leave or unable/incapable to discharge their duties, the Chairman shall deputize one (1) Vice Chairman to carry out the duties of the Chairman or if the Chairman does not deputize the Vice-Chairman in time, the Central Executive Committee shall elect one (1) of the five (5) Vice Chairmen to carry out the duties of the Chairman.



#### 5A.4 Secretary General

- 5A.4.1 To plan and promote the affairs of the Association; to take charge of all the documents and register of the members of the Association;
- 5A.4.2 To supervise the staff of the Secretariat and to submit the minutes of the Annual General Meeting and other registration matters to the Registrar of Societies;
- 5A.4.3 To sanction the expenditure not exceeding **Ringgit Malaysia Five Thousand (RM5,000.00)** each time; and
- 5A.4.4 To verify check and approve items of expenditure and to check the vouchers and invoices.

#### 5A.5 Assistant Secretary General

- 5A.5.1 To assist the Secretary General in discharging his duties; and
- 5A.5.2 If the Secretary General is absent or unable/incapable to discharge his duties, the Secretary General or Chairman shall deputize one (1) of the two (2) Assistant Secretary General to carry out the duties of the Secretary General.

#### 5A.6 Treasurer

- 5A.6.1 To be responsible for the management of the monies, receipts and account books of the Association and to table the Income and Expenditure of the Association to the Central Committee and the Central Executive Committee within the time stipulated;
- 5A.6.2 To prepare the account for the whole financial year and table it at the Annual General Meeting for approval after the same has been duly audited by the Accountant;
- 5A.6.3 To keep a petty cash not exceeding **Ringgit Malaysia Five Thousand (RM5,000.00)** and the remaining cash shall be deposited into the bank accounts of the Association designated by the Central Executive Committee;
- 5A.6.4 To prepare the cheques to be signed by joint signatories appointed by the Central Executive Committee; and
- 5A.6.5 To prepare the Budget and submit to the Central Executive Committee for approval.

#### 5A.7 Assistant Treasurer

- 5A.7.1 To assist the Treasurer in discharging of his duties; and

5A.7.2 To carry out the duties of the Treasurer if the Treasurer is absent or unable/incapable to discharge his duties or on leave.

#### 5A.8 Ordinary Central Executive Committee Members

5A.8.1 To assist the Central Executive Committee to promote the affairs of the Association; and

5A.8.2 To accept any duties and obligations assigned by the Central Executive Committee.

5A.9 The term of office for Central Committee Members, Central Executive Committee Members and the members of other committee shall be four (4) years. They are eligible to be re-elected and to hold the position, save and except the Chairman whose terms shall not exceed two (2) terms consecutively. The tenure of office for the Central Committee Members and the Central Executive Committee Members shall take effect from the date of appointment.

5A.10 If the term of the Central Committee Members still continues in the Association but his tenure of office in the State Association has expired, or his authorized representation has been terminated by the State Association, the Central Executive Committee is entitled to decide whether he should continue to hold the position until the end of the term.

## 第 6 条 会议

### 6.1 会员代表大会

6.1.1 会员代表大会每年召开一次；

6.1.2 会员代表大会必须于每年6月30日之前召开；会员代表大会的开会通知必须在开会前十四（14）天发出，列明议程；

6.1.3 法定人数为不少于五（5）个会员和至少二十一（21）位代表出席；

6.1.4 议程包括审查和接纳上一年的会务报告和经会计师查核的财务报告。

### 6.2 特别会员代表大会

6.2.1 主席认为需要时，得随时召开特别会员代表大会；或

6.2.2 主席在接到至少有五（5）个会员联名提出要求并附上相关理由和议程，则必须于三十（30）天内召开特别会员代表大会；

6.2.3 特别会员代表大会的开会通知必须在开会前二十一（21）天发出，列明议程；



- 6.2.4 特别会员代表大会的法定人数为不少于来自七（7）个会员和至少三十三（33）位代表出席；唯由会员联名召开的特别会员代表大会，所有联名的会员必须出席方为有效；
- 6.2.5 特别会员代表大会只限于讨论议程列明的事项；
- 6.2.6 若在超过预定开会时间三十（30）分钟后，出席人数尚不足法定人数，那么这项特别会员代表大会宣告流会，也不得改期举行。同一个事项不能在六（6）个月内再召开特别会员代表大会。

### 6.3 中央委员会

- 6.3.1 中央委员会至少每年必须召开会议三（3）次；
- 6.3.2 中央委员会之法定人数为十七（17）位；
- 6.3.3 中央委员会由主席定期召开，会议通知须于会议前十四（14）天发出。

### 6.4 中央常务委员会

- 6.4.1 中央常务委员会至少每年必须召开会议四（4）次，或至少每三（3）个月召开会议一次；
- 6.4.2 中央常务委员会之法定人数为七（7）位；
- 6.4.3 中央常务委员会由主席定期召开，会议通知须于会议前七（7）天发出。

### 6.5 其他

- 6.5.1 中央常务委员会在必要的时候可以召开各州属会扩大会议；
- 6.5.2 本会各项会议的开会地点在本会会址或由中央常务委员会决定的任何地点。

## RULE 6: THE MEETINGS

### 6.1 The Annual General Meeting

- 6.1.1 The Annual General Meeting shall be held once a year;
- 6.1.2 The Annual General Meeting shall be held before 30th day of June each year. The notice of the Annual General Meeting together with its agenda shall be sent out fourteen (14) days before the Annual General Meeting;
- 6.1.3 At least five (5) state members together with at least twenty one (21) representatives shall constitute quorum of the Annual General Meeting;

6.1.4 The agenda shall include:

To table and to accept the annual report of the Association and the financial report audited by the accountant.

## 6.2 The Extraordinary Annual General Meeting

6.2.1 The Chairman may convene the Extraordinary General Meeting whenever he thinks it is necessary; or

6.2.2 Upon the Chairman's receipt of a requisition from at least five (5) members for the Extraordinary General Meeting together with its reasons and agenda, the Extraordinary General Meeting shall be held within thirty (30) days from the date thereof;

6.2.3 Notice for the Extraordinary General Meeting together with its agenda shall be sent out twenty-one (21) days before the Extraordinary General Meeting;

6.2.4 Seven (7) state members together with thirty three (33) representatives shall constitute quorum of the Extraordinary General Meeting. All the requisitionist state members requesting for the Extraordinary General Meeting shall attend to validate the Extraordinary General Meeting;

6.2.5 The Extraordinary General Meeting shall only discuss the agenda stated therein;

6.2.6 If the quorum is not met thirty (30) minutes after the appointed time, the Extraordinary General Meeting shall be aborted and shall not be changed to another date. The Extraordinary General Meeting for the same agenda shall not be held again within six (6) months.

## 6.3 The Central Committee

6.3.1 The Central Committee Meeting shall be held three (3) times a year;

6.3.2 The quorum for the Central Committee Meeting is seventeen (17) members;

6.3.3 The Central Committee Meeting shall be convened by the Chairman. The notice of the Central Committee Meeting shall be sent out fourteen (14) days before the Central Committee Meeting.

## 6.4 The Central Executive Committee

6.4.1 The Central Executive Committee shall be held at least four (4) times a year or at least once in every three (3) months;

6.4.2 The quorum for the Central Executive committee is seven (7) members;

6.4.3 The Central Executive Committee Meeting shall be convened by the Chairman. The notice for the Central Executive Committee Meeting shall be sent out seven (7) days before the Central Executive Committee Meeting.

## 6.5 Others

6.5.1 The Central Executive Committee may convene any extended meeting together with the state members (if necessary);

6.5.2 The venue for all the meetings shall be in the office of the Association or any other venues to be decided by the Central Executive Committee.

## 第 7 条 财务

7.1 本会于必要时，得向外征求特别捐款。

7.2 本会所有收支，需聘请合格之会计师逐年审核，并于会员代表大会提呈一份经已审核的财务报告。

### RULE 7: FINANCE

7.1 The Association may when necessary solicit donations from the public.

7.2 The income and expenditure of the Association shall be audited by a qualified accountant on a yearly basis. The audited financial report of the Association shall be tabled in the Annual General Meeting.

## 第 8 条 解散

8.1 本会之解散须由不少于十（10）个会员和至少四十七（47）位代表赞成通过，呈社团注册官批准后方为有效。

8.2 本会若在第8.1条款下解散，必须先清还合法债务，如有剩余款项和资产则按议决解散的会员代表大会所决定的方式处理。

8.3 解散之通知书，须按《1966年社团法令》及其他相关法令规定办清手续，并于解散日起十四天内向社团注册官呈报。

## RULE 8: DISSOLUTION

- 8.1 The dissolution of the Association shall be approved by at least ten (10) state members together with at least forty-seven (47) representatives. The dissolution shall only be valid upon approval of the Registrar of Societies.
- 8.2 If the Association is dissolved under Section 8.1 herein, the Association shall settle all the lawful liabilities first and the remaining monies and assets shall be administered in accordance to the decision made by the members in the dissolution of the Association.
- 8.3 The procedure for dissolution shall be done in accordance to the Societies Act 1966 and other relevant regulations made thereunder and the notice of dissolution shall be submitted to the Registrar of Societies within fourteen (14) days of its dissolution.

## 第 9 条 章程之实施与修改

- 9.1 本章程经会员代表大会通过后，并获得社团注册官批准后方生效。该会员大会所通过修改之任何项目，须于六十（60）日内提呈社团注册官核准。
- 9.2 本会章程得由不少于八（8）个会员和至少三十七（37）位代表赞成通过后，随时修改之。
- 9.3 会员代表大会休会期间，凡本章程未有说明或出现争议之事项，由中央常务委员会讨论及作出决定，并经中央委员会批准后为最后决定。

## RULE 9: CONSTITUTION ADMENDED AND IMPLEMENT

- 9.1 The rules shall take effect after they have been passed at General Meeting and duly approved by the Registrar of Societies. Any amendment to the rules shall be forwarded to the Registrar of Societies within sixty (60) days of being passed by the general meeting.
- 9.2 The constitution of the Association may be amended shall be approved by at least eight (8) members together with at least thirty seven (37) representatives.





9.3 In between the Annual General Meetings, if the provision of the constitution is silent or there is any dispute, the Central Executive Committee shall discuss and resolve the matter. Its decision shall be validated by the approval of the Central Committee.

本章程经九（9）次修订并获马来西亚社团注册局批准

<u>序</u>	<u>通过日期</u>	<u>批准日期</u>
1	10/09/1978	26/04/1979
2	22/11/1981	07/03/1984
3	30/06/1984	21/01/1985
4	27/11/1988	09/03/1989
5	26/06/1994	30/09/1994
6	30/06/1996	27/12/1996
7	04/10/1998	24/02/1999
8	04/07/1999	03/01/2000
9	12/06/2011	11/10/2011

董总 DongZong

# 董教总全国发展华文独立中学运动工作委员会 (董教总独中工委会) 组织规章

1. 名称：董教总全国发展华文独立中学运动工作委员会。  
简称“董教总独中工委会”。
2. 地址：LOT 5, SEKSYEN 10, JALAN BUKIT, 43000 KAJANG, SELANGOR D.E., MALAYSIA.
3. 任务：
  - 3.1 维护母语教育，发扬中华文化；
  - 3.2 维护与发展全国华文独中；
  - 3.3 在贯彻《华文独立中学建议书》的基础上，发挥母语教育的优越性；
  - 3.4 筹募全国华文独中发展基金。
4. 组织：
  - 4.1 本工委会之成员：
    - ① 董总代表13人，包括董总主席、总务和财政为当然委员。
    - ② 教总代表13人，包括教总主席、总务和财政为当然委员。
    - ③ 在董总和教总26名代表的第一次联席会议上，从华校校友会或其他华教工作者当中委任委员13人，必要时可另增加委任不超过4人。
    - ④ 所有委员任期均为两年，连选得连任。
  - 4.2 本工委会之组织：

在董总和教总26名代表的第一次联席会议上，产生本工委会常务委员（共15人）如下：

    - ① 主席 1名：由董总主席担任
    - ② 署理主席 1名：由教总主席担任
    - ③ 副主席 2名：由联席会议选出
    - ④ 总务 1名：由董总总务担任
    - ⑤ 副总务 1名：由联席会议从教总代表中选出
    - ⑥ 财政 1名：由董总财政担任
    - ⑦ 教育主任 1名：由联席会议从39名（至多43名）委员中委任

③ 常务委员 7名：由联席会议从39名（至多43名）委员中委任

#### 4.3 本工委会下设咨询单位：

- ① 本咨询单位名称为“学务委员会”。其任务为（a）研讨董教总独中工委会所提出的课题并给予意见和建议；（b）对独中教育改革与发展提出看法和意见。
- ② 学务委员会主任由本工委会教育主任出任；各工作单位主任为当然委员；本工委会可另行委任若干名委员。
- ③ 学务委员会须依据董教总独中工委会拟定的组织细则运作。

#### 4.4 本工委会之工作单位：

- ① 本工委会下设7个工作单位：统一考试委员会，统一课程委员会、教师教育委员会、学生事务委员会、体育委员会、技职教育委员会及电脑委员会等。
- ② 本工委会可根据发展华文独中的需要，以及财力和人力等条件，设立其他工作单位，并可随时改组、重组或取消之。
- ③ 各工作单位设主任1名及委员若干名，皆由董教总独中工委会委任。
- ④ 各工作单位须依据董教总独中工委会拟定的组织细则运作。

#### 4.5 行政业务：

- ① 董教总独中工委会行政业务交由董总行政部负责。
- ② 董总负责聘请职员若干人，以执行和落实本工委会及属下各工作单位的各项工作。

### 5. 职权：

5.1 在本工委会的职权内，本工委会会议为最高决策单位。工委会会议休会期间，常务委员会负责推展会务。

5.2 主席：本工委会及常委会开会之当然主席，对外代表本工委会，对内领导各单位工作。

5.3 署理主席：协助主席工作。如遇主席缺席，则代执行其职权。

5.4 副主席：协助主席和署理主席工作。如遇主席和署理主席缺席，则代执行其职权。

5.5 总务：督导本工委会之行政运作；开会时提呈会务报告。

5.6 财政：督导本工委会之财务运作；开会时提呈财务报告。

5.7 副总务：协助总务工作。如遇总务缺席，则代执行其职权。

5.8 教育主任：主持学务委员会会议，负责向董教总独中工委会提呈意见和建议。

5.9 常务委员：协助本工委会常务委员会工作。

5.10 工委会委员：协助本工委会工作。

5.11 工作单位：

- ① 各工作单位主任直接向董教总独中工委会负责；负责召集其工作单位委员和专家学者规划其工作单位业务发展与改革事务；审订其工作单位的工作计划书、财政预算案与常年工作报告书；向董教总独中工委会提呈其工作单位报告；可直接处理其工作单位的一般事务。
- ② 各工作单位委员负责提供专业咨询意见。

6. 会议：

6.1 本工委会会议每年最少召开一次。会议的法定人数为15人。

6.2 本工委会常务委员会会议每年最少召开三次。会议的法定人数为6人。

6.3 学务委员会会议每年最少召开三次。

6.4 各工作单位每年最少召开二次会议。

6.5 本工委会或常务委员会会议经流会后的7天内再召开时则不限人数。

6.6 各工作单位主任得列席本工委会及常务委员会会议。

6.7 各工作单位之行政主任得列席本工委会、常务委员会会议及学务委员会会议。

7. 本组织规章如有未尽善处，得由本工委会提出增删之建议，然后呈董总常委与教总常委联席会议核准。



注：本组织细则于

- (1) 1973年12月30日通过；
- (2) 1979年10月28日第一次修订，将委员人数由32人增加到39人；
- (3) 1990年1月7日第二次修订；
- (4) 1990年6月1日第三次修订；
- (5) 1994年1月23日第四次修订（董总、教总常委联席会议）；
- (6) 1994年7月17日第五次修订（董总、教总代表联席会议）；
- (7) 1996年7月7日第六次修订（董总、教总代表联席会议）；
- (8) 2000年4月23日第七次修订（董总、教总常委联席会议）；
- (9) 2006年6月11日第八次修订（董总、教总常委联席会议）；
- (10) 2008年6月15日第九次修订（董总、教总常委联席会议）。

董总 DongZong

# 董教总独中工委会学务委员会 组织细则

## 1. 名称:

董教总独中工委会属下学务委员会，简称“学务委员会”。

## 2. 任务:

2.1 研讨董教总独中工委会所提出的课题并给予意见和建议。

2.2 对独中教育改革与发展提出看法和意见。

## 3. 成员:

3.1 主任1名，由董教总独中工委会教育主任出任，任期2年。

3.2 副主任1名及委员若干名，由董教总独中工委会委任，任期2年。

3.3 董教总独中工委会各工作单位主任为当然委员。

## 4. 职责:

4.1 主任：主持学务委员会会议，负责向董教总独中工委会提呈意见和建议。

4.2 副主任：协助主任执行任务；主任缺席期间，代执行其任务。

4.3 委员：提供专业咨询意见。

4.4 学务委员会须依据董教总独中工委会拟定的组织细则运作。

## 5. 会议:

5.1 学务委员会会议每年最少召开三次。

5.2 董教总独中工委会各工作单位之行政主任得列席学务委员会会议。

## 6. 本细则如有未尽善处，得由学务委员会提出增删之建议，呈董教总独中工委会会议核准实施。

注：本组织细则于

(1) 2000年7月23日，第16届独中工委会第1次会议接纳。

(2) 2006年6月24日，第18届独中工委会第3届学务委员会第8次会议修订。

(3) 2006年7月16日，第19届独中工委会第1次会议修订。

(4) 2008年7月12日，第20届董教总全国华文独中工委会全体工委第2次会议修订。



# 董教总独中工委会奖贷学金小组 组织细则

## 1. 名称:

董教总全国华文独中工委会属下奖贷学金小组，简称“独中工委会奖贷学金小组”。

Malaysian Independent Chinese Secondary School Working Committee Scholarship & Study Loan Committee

## 2. 任务:

遴选、颁发及征求各类奖学金、贷学金、助学金或奖励金，以鼓励全国华文独中或华文小学等学生在学术领域力争上游，培育为国家有用之材，为华文教育争光。

2.1 处理各类型基金所设贷学金的遴选及颁发等事宜，如

2.1.1 火炬基金独中助学金及大学贷学金；

2.1.2 独中工委会大学贷学金；

2.1.3 陈金发大专院校中文系贷学金；

2.1.4 林晃昇（硕、博士）贷学金。

2.2 协助董教总教育中心（非营利）有限公司遴选及颁发拿督周瑞标教育基金高中书卷奖、高中统考及技职科统考各科最佳成绩奖、拿督周瑞标教育基金小学助学金、拿督周瑞标教育基金独中助学金、拿督周瑞标教育基金大学/学院中文系奖学金。

2.3 遴选及颁发海华奖励金予华文独中初中统考华文成绩优越者。

2.4 接受国内外大专院校及乡团机构的委托，遴选其奖、贷、助学金人选。

2.5 征求各界人士及机构捐设奖、贷、助学金。

## 3. 组织图:

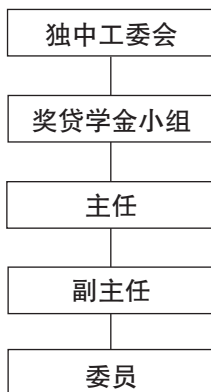

#### 4. 成员：

设主任1名，副主任2名及委员若干名，皆由独中工委会直接委任，任期2年。

另外，马来亚南大校友会、马来西亚留台校友会联合总会及留华同学会可各推荐不超过3名委员人选，后由独中工委会正式委任。

#### 5. 职权：

##### 5.1 主任

主持本组各项会议。出席各类奖、贷学金颁发典礼并代表本组致词。

##### 5.2 副主任

协助及分担主任的工作。在主任出缺时，代执行其职务。

##### 5.3 委员

出席本组各项会议以及各类奖、贷学金颁发典礼，遇主任、副主任出缺时，代表本组致词。

#### 6. 会议：

6.1 每年1月间举行高中书卷奖、高中统考及技职科统考各科最佳成绩奖及海华奖励金等遴选会议。

6.2 每年2月至4月间举行“拿督周瑞标教育基金三项奖助学金”及“火炬基金独中助学金”等遴选会议。

6.3 每年1月至7月间举行大专院校奖学金遴选会议。

6.4 每年6月至7月间举行大学贷学金遴选及面试会议，并于8月间举行贷学金颁发典礼。

#### 7. 细则之修订：

本规章由独中工委会通过施行；如有未尽善处，可由独中工委会修订之。

注：本组织细则于

(1) 2008年7月12日，第20届董教总全国华文独中工委会全体工委第2次会议修订。





# 董教总独中工委统一考试委员会 组织细则

## 1. 名称：

董教总独中工委统一考试委员会（简称考试委员会）。

## 2. 任务：

- 2.1 举办马来西亚华文独立中学统一考试。
- 2.2 建立与推行完善的统考评鉴管理系统。

## 3. 组织图：

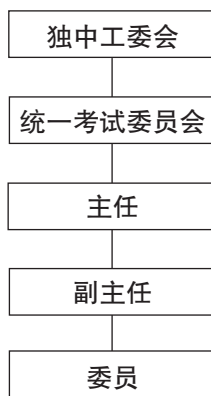

## 4. 成员：

- 4.1 正副主任各1名，由董教总独中工委委任，任期2年。
- 4.2 委员若干名，由董教总独中工委委任，任期2年。
- 4.3 行政主任1名，由董总聘请专人全职担任。
- 4.4 本委员会可视需要和条件而敦聘各考科咨询委员若干名，任期1年。

## 5. 职责：

- 5.1 董总及教总主席联署考试委员会所颁发的“华文独立中学统一考试成绩证书”。
- 5.2 委员会主任直接向董教总独中工委负责；负责召集本委员会委员、专家学者或咨询委员规划本委员会业务发展与改革事务；审订本委员会的工作计划书、财政预算案与常年工作报告书；向董教总独中工委提呈本委员会报告；可直接处理本委员会的一般事务。
- 5.3 委员会副主任协助及分担主任的工作，在主任请假时，代执行其职务。
- 5.4 委员会委员负责提供专业咨询意见。

5.5 行政主任负责处理本委员会日常行政、文书、财物及本委员会主任交待的工作。根据董教总独中工委会的决策，综合委员会主任与委员的专业性意见和建议以及具体实际作业情况，草拟工作目标、计划书和财政预算案等，经本委员会会议审订后，交予首席行政主任提呈董教总独中工委会核准。执行经由董教总独中工委会核准之工作计划，全权处理有关之行政工作。一般行政业务直接向首席行政主任负责，本委员会专业性业务则向委员会主任和委员请示。

5.6 各考科咨询委员为各考科专业性知识的顾问，得出席年度统考分数等级评定会议。

## 6. 会议：

6.1 每年11~12月间举行当届统考分数等级评定会议。

出席成员包括：

考试委员会主任、副主任、委员及各考科咨询委员；

考试局行政主任、高级执行员、相关执行员及助理；

担任各考科评阅主任或副主任工作的行政部职员。

6.2 每年10~11月间举行考试委员会会议，对下一届统考的筹划及下一年度考试局全年工作计划进行审议。

出席成员包括：

考试委员会主任、副主任及委员；

考试局行政主任、高级执行员及执行员。

6.3 不定期的考试委员会会议、小组会议或紧急会议。

出席成员包括：

考试委员会主任、副主任及委员；

考试局行政主任、高级执行员、相关执行员及助理。

7. 本细则如有未尽善处，得由董教总独中工委会增删修订之。

注：本组织细则于

(1) 2000年12月2日，第16届独中工委会第1届学务委员会第2次会议拟订。

(2) 2006年6月24日，第18届独中工委会第3届学务委员会第8次会议修订。

(3) 2008年7月12日，第20届董教总全国华文独中工委会全体工委第2次会议修订。



# 董教总独中工委统一课程委员会 组织细则

## 1. 名称:

董教总独中工委统一课程委员会（简称课程委员会）。

## 2. 任务:

- 2.1 参考国内外中学课程纲要，制订华文独中统一课程纲要，以华文编写适合华文独中采用的统一教材。
- 2.2 修订或重编各科统一教材，以满足国内外教育发展的需要。
- 2.3 出版辅助教材。

## 3. 组织图:



## 4. 成员:

- 4.1 正副主任各1名，由董教总独中工委委任，任期2年。
- 4.2 委员若干名，由董教总独中工委委任，任期2年。
- 4.3 行政主任1名，由董总聘请专人全职担任。
- 4.4 本委员会可视需要和条件而设立各学科编审小组。

## 5. 职责:

- 5.1 委员会主任直接向董教总独中工委负责；负责召集本委员会委员和专家学者规划本委员会业务发展与改革事务；审订本委员会的工作计划书、财政预算案与常年工作报告书；向董教总独中工委提呈本委员会报告；可直接处理本委员会的一般事务。
- 5.2 委员会副主任协助及分担主任的工作，在主任请假时，代执行其职务。
- 5.3 委员会委员负责提供专业咨询意见。

- 5.4 行政主任负责处理本委员会日常行政、文书、财物及本委员会主任交待的工作。根据董教总独中工委会的决策，综合委员会主任与委员的专业性意见和建议以及具体实际作业情况，草拟工作目标、计划书和财政预算案等，经本委员会会议审订后，交予首席行政主任提呈董教总独中工委会核准。执行经由董教总独中工委会核准之工作计划，全权处理有关之行政工作。一般行政业务直接向首席行政主任负责，本委员会专业性业务则向委员会主任和委员请示。
- 5.5 学科小组成员参与有关学科课程的研制、实施和评鉴，并适时向统一课程委员会反映学校落实独中课程的实际情况。

## 6. 会议：

- 6.1 本委员会每年最少召开2次会议。
- 6.2 各学科小组可视需要召开会议或在统一课程委员会批准后，举办工作营。

## 7. 本细则如有未尽善处，得由董教总独中工委会增删修订之。

注：本组织细则于

- (1) 2000年12月2日，第16届独中工委会第1届学务委员会第2次会议拟订。
- (2) 2006年6月24日，第18届独中工委会第3届学务委员会第8次会议修订。
- (3) 2008年7月12日，第20届董教总全国华文独中工委会全体工委第2次会议修订。

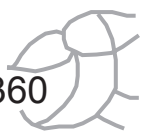

# 董教总独中工委会教师教育委员会 组织细则

## 1. 名称：

董教总独中工委会教师教育委员会（简称教师教育委员会）。

## 2. 任务：

- 2.1 举办各类教师教育课程，提升独中教师教学水平。
- 2.2 组织相关活动，促进独中教师之间的交流与协作。
- 2.3 协助独中开展校本教研，发展教师学术研究职能。
- 2.4 倡导独中建立教师教学评价体系，提升教师素质。

## 3. 组织图：



## 4. 成员：

- 4.1 正副主任各1名，由董教总独中工委会委任，任期2年。
- 4.2 委员若干名，由董教总独中工委会委任，任期2年。
- 4.3 行政主任1名，由董总聘请专人全职担任。
- 4.4 本委员会可视需要和条件设立工作小组。

## 5. 职责：

- 5.1 委员会主任直接向董教总独中工委会负责；负责召集本委员会委员和专家学者规划本委员会业务发展与改革事务；审订本委员会的工作计划书、财政预算案与常年工作报告书；向董教总独中工委会提呈本委员会报告；可直接处理本委员会的一般事务。
- 5.2 委员会副主任协助及分担主任的工作，在主任请假时，代执行其职务。
- 5.3 委员会委员负责提供专业咨询意见。

5.4 行政主任负责处理本委员会日常行政、文书、财物及本委员会主任交待的工作。根据董教总独中工委会的决策，综合委员会主任与委员的专业性意见和建议以及具体实际作业情况，草拟工作目标、计划书和财政预算案等，经本委员会会议审订后，交予首席行政主任提呈董教总独中工委会核准。执行经由董教总独中工委会核准之工作计划，全权处理有关之行政工作。一般行政业务直接向首席行政主任负责，本委员会专业性业务则向委员会主任和委员请示。

6. 会议：

6.1 本委员会每年最少召开2次会议。

7. 本细则如有未尽善处，得由董教总独中工委会增删修订之。

注：本组织细则于

- (1) 2000年12月2日，第16届独中工委会第1届学务委员会第2次会议拟订。
- (2) 2006年6月24日，第18届独中工委会第3届学务委员会第8次会议修订。
- (3) 2008年7月12日，第20届董教总全国华文独中工委会全体工委第2次会议修订。

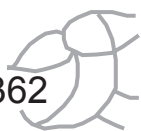

# 董教总独中工委会学生事务委员会 组织细则

## 1. 名称：

董教总独中工委会学生事务委员会（简称学生事务委员会）。

## 2. 任务：

- 2.1 拓展中文源流升学管道，完善独中升学系统。
- 2.2 拓展独中辅导教育资源，促进独中辅导工作。
- 2.3 拓展独中训导教育资源，促进独中训导工作。
- 2.4 拓展独中宿舍管理资源，促进独中宿舍工作。
- 2.5 展现独中联课活动特色，促进独中联课教育。

## 3. 组织图：



## 4. 成员：

- 4.1 正副主任各1名，由董教总独中工委会委任，任期2年。
- 4.2 委员若干名，由董教总独中工委会委任，任期2年。
- 4.3 行政主任1名，由董总聘请专人全职担任。
- 4.4 本委员会可视需要和条件设立工作小组。

## 5. 职责：

- 5.1 委员会主任直接向董教总独中工委会负责；负责召集本委员会委员和专家学者规划本委员会业务发展与改革事务；审订本委员会的工作计划书、财政预算案与常年工作报告书；向董教总独中工委会提呈本委员会报告；可直接处理本委员会的一般事务。

- 5.2 委员会副主任协助及分担主任的工作，在主任请假时，代执行其职务。
- 5.3 委员会委员负责提供专业咨询意见。
- 5.4 行政主任负责处理本委员会日常行政、文书、财物及本委员会主任交待的工作。根据董教总独中工委会的决策，综合委员会主任与委员的专业性意见和建议以及具体实际作业情况，草拟工作目标、计划书和财政预算案等，经本委员会会议审订后，交予首席行政主任提呈董教总独中工委会核准。执行经由董教总独中工委会核准之工作计划，全权处理有关之行政工作。一般行政业务直接向首席行政主任负责，本委员会专业性业务则向委员会主任和委员请示。

## 6. 会议：

- 6.1 本委员会每年最少召开2次会议。

## 7. 本细则如有未尽善处，得由董教总独中工委会增删修订之。

注：本组织细则于

- (1) 2000年12月2日，第16届独中工委会第1届学务委员会第2次会议拟订；
- (2) 2006年6月24日，第18届独中工委会第3届学务委员会第8次会议修订。
- (3) 2008年7月12日，第20届董教总全国华文独中工委会全体工委第2次会议修订。

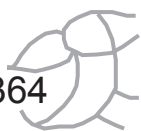



# 董教总独中工委技职教育委员会 组织细则

## 1. 名称：

董教总独中工委技职教育委员会（简称技职教育委员会）。

## 2. 任务：

- 2.1 协助和维持现有独中开办技职教育的运作和发展。
- 2.2 协助有意愿的独中开办技职班。
- 2.3 加强技职科课程建设。
- 2.4 协助独中培训技职科师资提高专业知识。

## 3. 组织图：



## 4. 成员：

- 4.1 正副主任各1名，由董教总独中工委委任，任期2年。
- 4.2 委员若干名，由董教总独中工委委任，任期2年。
- 4.3 行政主任1名，由董总聘请专人全职担任。
- 4.4 本委员会可视需要和条件设立某一技职科小组。

## 5. 职责：

- 5.1 委员会主任直接向董教总独中工委负责；负责召集本委员会委员和专家学者规划本委员会业务发展与改革事务；审订本委员会的工作计划书、财政预算案与常年工作报告书；向董教总独中工委提呈本委员会报告；可直接处理本委员会的一般事务。
- 5.2 委员会副主任协助及分担主任的工作，在主任请假时，代执行其职务。
- 5.3 委员会委员负责提供专业咨询意见。

5.4 行政主任负责处理本委员会日常行政、文书、财物及本委员会主任交待的工作。根据董教总独中工委会的决策，综合委员会主任与委员的专业性意见和建议以及具体实际作业情况，草拟工作目标、计划书和财政预算案等，经本委员会会议审订后，交予首席行政主任提呈董教总独中工委会核准。执行经由董教总独中工委会核准之工作计划，全权处理有关之行政工作。一般行政业务直接向首席行政主任负责，本委员会专业性业务则向委员会主任和委员请示。

## 6. 会议：

6.1 本委员会每年最少召开2次会议。

7. 本细则如有未尽善处，得由董教总独中工委会增删修订之。

注：本组织细则于

- (1) 2000年12月2日，第16届独中工委会第1届学务委员会第2次会议拟订。
- (2) 2006年6月24日，第18届独中工委会第3届学务委员会第8次会议修订。
- (3) 2006年9月26日，董教总全国华文独中工委会技职教育局修订。
- (4) 2007年9月26日，第19届独中工委会第4届学务委员会第3次会议修订。
- (5) 2008年7月12日，第20届董教总全国华文独中工委会全体工委第2次会议修订。

## 董教总独中工委会体育委员会 组织细则

### 1. 名称：

董教总独中工委会体育委员会（简称体育委员会）。

### 2. 任务：

- 2.1 培养与培训体育师资。
- 2.2 定期主催或主办全国性运动竞赛。
- 2.3 加强华文独中体育老师的交流与联系。

### 3. 组织图：

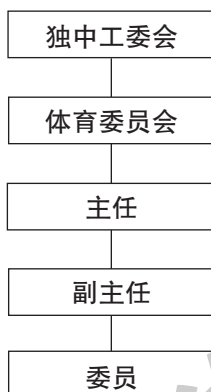

### 4. 成员：

- 4.1 正副主任各1名，由董教总独中工委会委任，任期2年。
- 4.2 委员若干名，由董教总独中工委会委任，任期2年。
- 4.3 行政主任1名，由董总聘请专人全职担任。

### 5. 职责：

- 5.1 委员会主任直接向董教总独中工委会负责；负责召集本委员会委员和专家学者规划本委员会业务发展与改革事务；审订本委员会的工作计划书、财政预算案与常年工作报告书；向董教总独中工委会提呈本委员会报告；可直接处理本委员会的一般事务。
- 5.2 委员会副主任协助及分担主任的工作，在主任请假时，代执行其职务。
- 5.3 委员会委员负责提供专业咨询意见。

5.4 行政主任负责处理本委员会日常行政、文书、财物及本委员会主任交待的工作。根据董教总独中工委会的决策，综合委员会主任与委员的专业性意见和建议以及具体实际作业情况，草拟工作目标、计划书和财政预算案等，经本委员会会议审订后，交予首席行政主任提呈董教总独中工委会核准。执行经由董教总独中工委会核准之工作计划，全权处理有关之行政工作。一般行政业务直接向首席行政主任负责，本委员会专业性业务则向委员会主任和委员请示。

## 6. 会议：

6.1 本委员会每年最少召开2次会议。

7. 本细则如有未尽善处，得由董教总独中工委会增删修订之。

注：本组织细则于

- (1) 2000年12月2日，第16届独中工委会第1届学务委员会第2次会议拟订。
- (2) 2006年6月24日，第18届独中工委会第3届学务委员会第8次会议修订。
- (3) 2008年7月12日，第20届董教总全国华文独中工委会全体工委第2次会议修订。

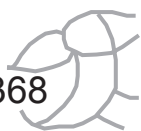

# 董教总独中工委会电脑委员会 组织细则

## 1. 名称:

董教总独中工委会电脑委员会（简称电脑委员会）。

## 2. 任务:

- 2.1 负责规划本会业务的电脑化工作。
- 2.2 维护本会电脑作业系统与网络系统的安全与正常操作。
- 2.3 管理与协调本会内外网站的运行。
- 2.4 负责本会电脑资源的采购与应用评估。
- 2.5 执行本会电脑人力资源的培训。
- 2.6 推广并开发适合独中和董联会应用的电脑化行政和教学软件。

## 3. 组织图:

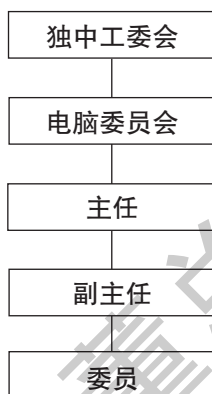

## 4. 成员:

- 4.1 正副主任各1名，由董教总独中工委会委任，任期2年。
- 4.2 委员若干名，由董教总独中工委会委任，任期2年。
- 4.3 行政主任1名，由董总聘请专人全职担任。

## 5. 职责:

- 5.1 委员会主任直接向董教总独中工委会负责；负责召集本委员会委员和专家学者规划本委员会业务发展与改革事务；审订本委员会的工作计划书、财政预算案与常年工作报告书；向董教总独中工委会提呈本委员会报告；可直接处理本委员会的一般事务。
- 5.2 委员会副主任协助及分担主任的工作，在主任请假时，代执行其职务。

5.3 委员会委员负责提供专业咨询意见。

5.4 行政主任负责处理本委员会日常行政、文书、财物及本委员会主任交待的工作。根据董教总独中工委会的决策，综合委员会主任与委员的专业性意见和建议以及具体实际作业情况，草拟工作目标、计划书和财政预算案等，经本委员会会议审订后，交予首席行政主任提呈董教总独中工委会核准。执行经由董教总独中工委会核准之工作计划，全权处理有关之行政工作。一般行政业务直接向首席行政主任负责，本委员会专业性业务则向委员会主任和委员请示。

## 6. 会议：

6.1 本委员会每年最少召开2次会议。

7. 本细则如有未尽善处，得由董教总独中工委会增删修订之。

注：本组织细则于

(1) 2006年6月24日，第18届独中工委会第3届学务委员会第8次会议拟订。

(2) 2008年7月12日，第20届董教总全国华文独中工委会全体工委第2次会议修订。

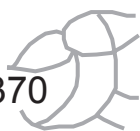

# 奖贷学金业务报表

## 1. 统计数据

### 1.1 大学 / 私立学院奖学金统计资料

自1986年至2011年大学 / 私立学院奖学金统计分析

年份	全额 奖学金	全免 奖学金	半免 奖学金	提供奖学金大学 / 学院所数
1986 - 2002	-	549	114	22
2003	-	77	35	10
2004	-	106	40	13
2005	-	217	49	16
2006	-	170	231	36
2007	-	176	168	26
2008	13	67	105	18
2009	22	59	85	18
2010	23	138	223	32
2011	26	164	323	35
总 计	84	1723	1373	226
		3180		

### 1.2 继续领取贷 / 助学金学生统计人数

序	贷 / 助学金名称	2006 年	2007 年	2008 年	2009 年	2010 年	2011 年
1	独中工委会贷学金	63	52	49	27	16	13
2	火炬基金贷学金	47	28	25	33	43	67
3	许祥椒大学贷学金	—	—	—	—	—	—
4	林朝梅大学贷学金	—	1	1	—	—	—
5	陈金发中文系 / 教育系教育基金贷学金	13	10	12	17	18	22
6	丹斯里李莱生教育基金贷学金	4	11	15	13	12	14
7	黄岐嵘大学贷学金	—	—	1	1	—	1
8	拿督刘会干大学贷学金	1	—	—	—	—	—
9	霹雳反辐射抗毒委员会 (PARC) 教育基金贷学金	6	8	6	11	12	13
10	谢龙勋教育基金贷学金	5	7	5	6	6	6
11	善心人大学贷学金	2	2	1	—	—	—
12	Facon Exhibition & Trade Fairs (M) Sdn. Bhd. 大学贷学金	1	1	—	—	—	—

13	中国暨南大学马来西亚校友会大学贷学金	1	1	1	—	—	—
14	詹镛煌大学贷学金	1	1	1	—	—	—
15	潘斯里李梁琬清贷学金	1	2	2	2	1	—
16	净宗学会贫寒学生贷学金	—	3	4	43	51	58
17	ACSON INTERNATIONAL教育基金贷学金	—	—	—	1	1	4
18	白小保校工委大学贷学金	—	—	—	—	3	5
19	爱康教育基金贷学金	—	—	—	—	—	2
20	黄秀通大学贷学金	—	—	—	—	—	1
21	海鸥连锁店大学贷学金	—	—	—	—	—	1
22	新纪元学院在籍生（基金型）贷学金	30	26	9	107	—	—
23	新纪元学院毕业生（基金型）大学贷学金	27	20	8	37	—	—
24	林晃昇教育基金贷学金	23	23	16	11	3	4
25	独中教师教育专业助学金	7	7	5	8	9	11
总计		232	203	161	317	175	222

### 1.3 贷学金摊还情况

序	贷学金名称	已悉数摊还贷款者统计人数				继续摊还贷学金统计人数			
		截至2009年	2010年	2011年	总计	2008年	2009年	2010年	2011年
1	独中工委贷学金	368	17		385	65	70	82	60
2	火炬基金贷学金	98	15		113	83	81	90	58
3	许祥椒大学贷学金	—	—		—	1	1	1	—
4	林朝梅大学贷学金	—	—		2	1	1	1	1
5	陈金发中文系 / 教育系教育基金贷学金	11	1		12	17	19	22	20
6	丹斯里李莱生教育基金贷学金	16	4		20	15	13	17	13
7	黄峻嵘大学贷学金	1	—		1	1	—	—	—
8	拿督刘会干大学贷学金	—	—		—	1	1	1	1
9	霹雳反辐射抗毒委员会（PARC）教育基金贷学金	4	1		5	5	4	6	6
10	谢龙勋教育基金贷学金	—	—		—	2	4	4	5



11	善心人大学 贷学金	—	—	—	1	2	2	2
12	Facon Exhibition & Trade Fairs (M) Sdn. Bhd.大学贷 学金	—	—	—	—	—	1	1
13	詹榕镗大学贷学金	—	—	—	—	1	1	1
14	潘斯里李梁琬清 贷学金	—	4	4	2	5	6	2
15	净宗学会贫寒 学生贷学金	—	—	—	—	—	1	8
16	新纪元学院在籍 生(基金型)贷 学金	59	—	59	6	3	3	2
17	新纪元学院毕业 生(基金型)大 学贷学金	37	1	38	4	2	2	1
18	林晃耀教育基金 贷学金	20	3	23	19	17	25	25
总计		616	46	662	223	224	265	206

1.4 历年发出的贷 / 助学金统计资料  
自1977年至2011年获贷 / 助学金人数与颁发款额

序	贷 / 助学金名称	获贷 / 助 总人数	总拨款额 (RM)
1	独中工委会贷学金	466	5,226,750
2	火炬基金贷学金	229	6,842,000
3	许祥椒大学贷学金	2	40,000
4	林朝梅大学贷学金	3	50,000
5	陈金发中文系 / 教育系教育基金贷学金	43	1,099,000
6	丹斯里李莱生教育基金贷学金	30	763,000
7	黄峻嵘大学贷学金	3	43,000
8	拿督刘会干大学贷学金	1	20,000
9	霹雳反辐射抗毒委员会 (PARC) 教育基金贷学金	22	630,000
10	谢龙勋教育基金贷学金	15	386,000
11	善心人大学贷学金	2	40,000
12	Facon Exhibition & Trade Fairs (M) Sdn. Bhd.大学 贷学金	1	20,000
13	中国暨南大学马来西亚校友会大学贷学金	1	20,000
14	詹榕镗大学贷学金	1	20,000
15	潘斯里李梁琬清贷学金	2	68,000

16	净宗学会贫寒学生贷学金	67	1,690,000
17	ACSON INTERNATIONAL教育基金贷学金	4	87,000
18	白小保校工委会大学贷学金	5	158,000
19	爱康教育基金贷学金	2	48,000
20	黄秀通大学贷学金	1	20,000
21	海鸥连锁店大学贷学金	1	22,000
22	新纪元学院在籍生（基金型）贷学金	112	997,500
23	新纪元学院毕业生（基金型）大学贷学金	72	830,000
24	林晃昇教育基金贷学金	61	1,579,500
25	独中教师教育专业助学金	23	411,000
总 计		1169	21,110,750

注：

所有奖、贷、助学金资料（如申请简则、申请表格、面试时间安排、录取名单……）、各有关大专院校的奖学金详细资讯都一一上网，供学生直接查阅，希望让申请者顺利查询奖贷助学金资讯及下载申请简则和申请表格。（网站<http://www.djz.edu.my>）

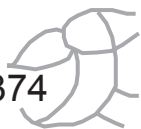

# 2011年工作报告书

**出版者：** Diterbitkan oleh:

马来西亚华校董事联合会总会（董总）  
United Chinese School Committees'  
Association of Malaysia (UCSCAM)

Lot 5, Seksyen 10, Jalan Bukit,  
43000 Kajang, Selangor D. E. ,  
Malaysia.

Tel: 603-8736 2337      Fax: 603-8736 2779

Homepage: [www.djz.edu.my](http://www.djz.edu.my)

Email: [ucscam@djz.edu.my](mailto:ucscam@djz.edu.my)

**承印者：** Dicetak oleh:

Percetakan Hasil Sdn. Bhd.  
No.20, Jalan Kilang Midah,  
Taman Midah, Cheras,  
56000 Kuala Lumpur, Malaysia.  
Tel: 603-9173 2778

**出版日期：** 2012年5月